



Autronic SM2 by José Augusto de Miranda

Vectra 2.2
álcool

180 bhp com
0,4 bar de
pressão
de turbo

212 bhp com
0,8 bar de
pressão
de turbo

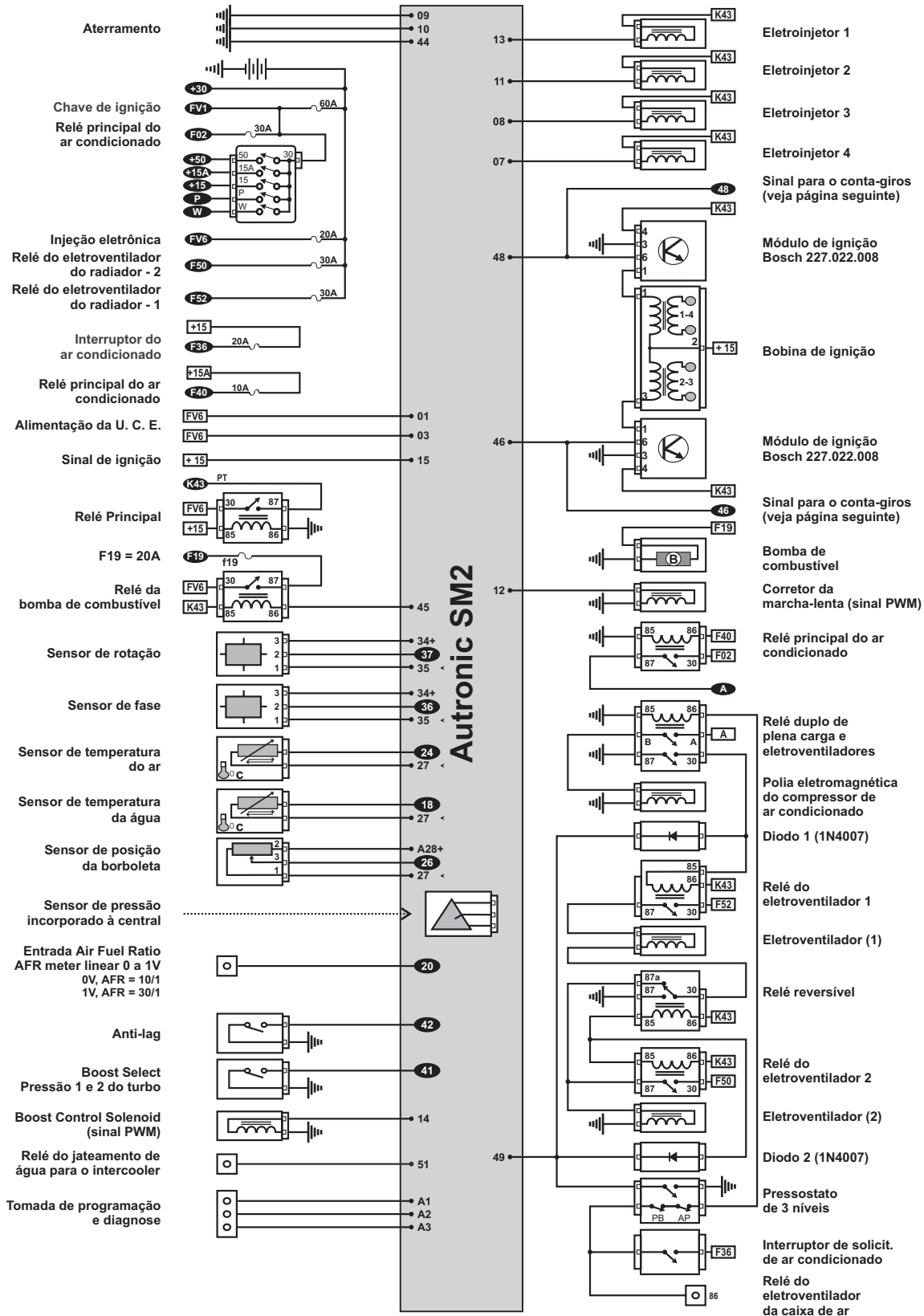

Produzido por Ciclo Engenharia Ltda - 62 - 3942-3939 vendas@cicloengenharia.com.br - proibida a reprodução - eventuais erros ou defeitos de fabricação favor comunicar vendas@cicloengenharia.com.br





Vectra 2.2
álcool

180 bhp com
0,4 bar de
pressão
de turbo

212 bhp com
0,8 bar de
pressão
de turbo



GM

Captção do sinal de rotação para o conta-giros

