

Lámpara de descarga de gas: sustituir



¡ATENCIÓN!

Peligro de muerte por alta tensión, de lesiones y de contaminar el medio ambiente.

Indicaciones de seguridad y para el empleo de lámparas de descarga de gas → Sistema eléctrico: información general; Grupo de rep.94.

Desmontaje

- Desconectar el encendido, apagar todos los consumidores eléctricos y extraer la llave de contacto.
- Girar el interruptor de las luces a la posición "0".
- Desenroscar los tornillos - flechas-.
- Desenganchar la electroválvula 1 para depósito de carbón activo - N80--pos. 1-, en la conducción de aire.

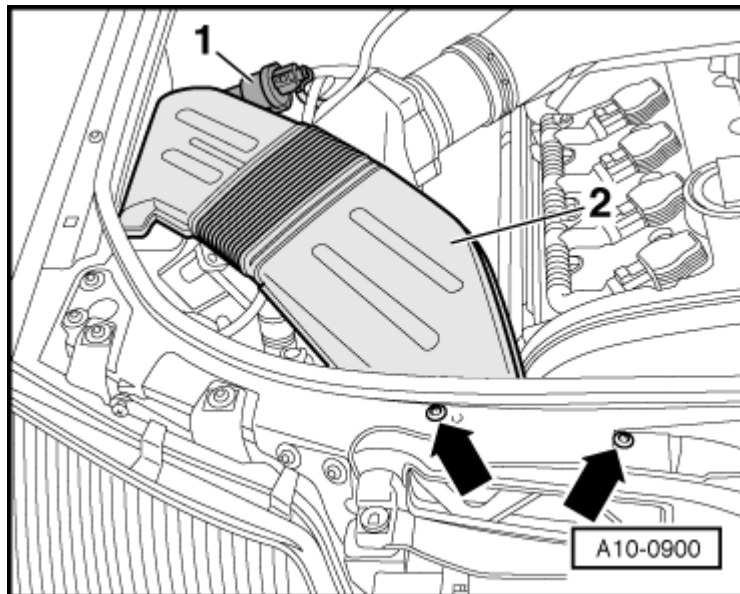

- Desmontar la conducción de aire - 2-.

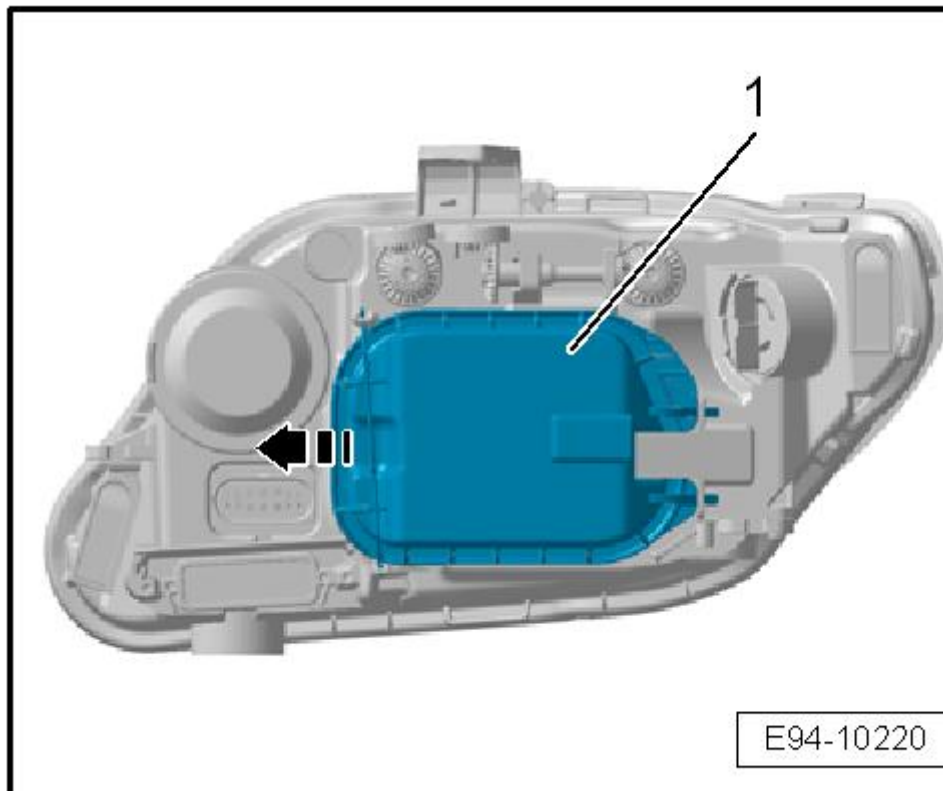

Desenclavar el resorte de sujeción - flecha- y retirar la -tapa de la carcasa -1- para luz de posición, separándola de la carcasa del faro.

Desacoplar el conector eléctrico - 1- según - flecha- Girar la palanca - 2- en sentido antihorario -flecha- .

Extraer lámpara de descarga de gas - 3-

Montar El montaje se efectúa en orden inverso, teniendo en cuenta lo siguiente:

Colocar una nueva lámpara de descarga de gas en la carcasa, sin tocar la ampolla de la lámpara con las manos.

Girar la palanca - 2- en sentido horario .

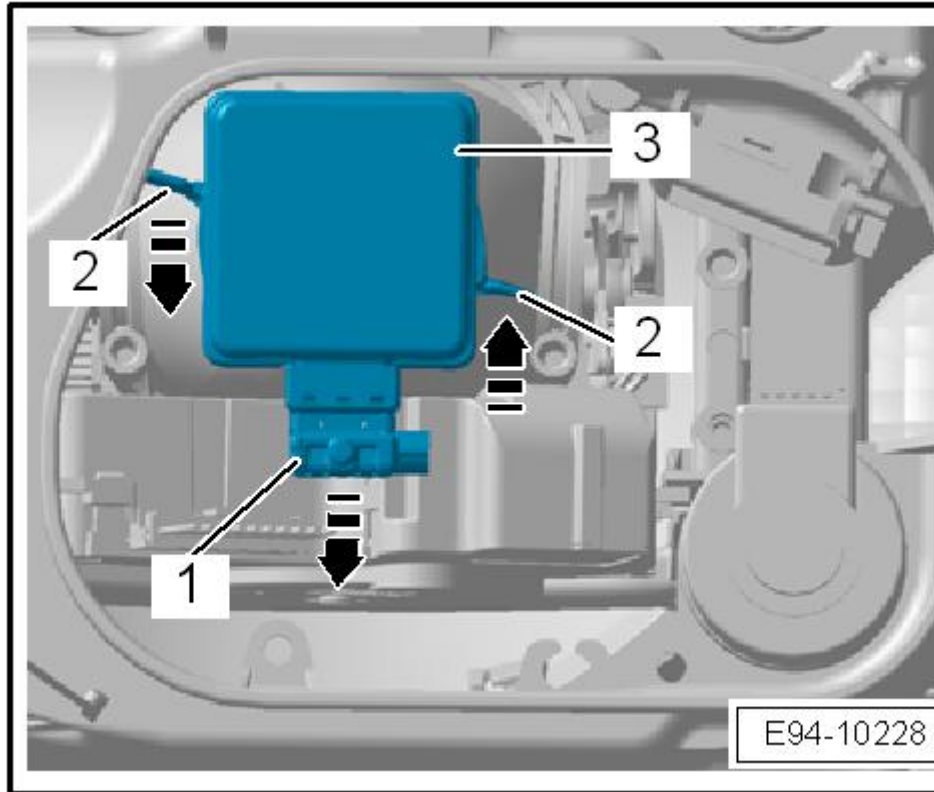

E94-10228

- Cerrar la tapa de la carcasa.
- Asegurar la tapa de la carcasa con el resorte de sujeción.