

- 3 - Pastillas de los frenos
 - ❑ Sustituir siempre por ejes
 - ❑ No desatornillar el tubo flexible de freno para sustituir la pastilla de freno
 - ❑ Antes de montar las pastillas, limpiar las superficies guía de las pastillas y aplicar una película de grasa → [Catálogo de recambios](#)
 - ❑ Desmontar y montar → [Capítulo](#)
 - ❑ Comprobar el grosor de la pastilla: →
 - ❑ Versiones diferentes → [Catálogo de recambios](#)
- 4 - Resortes de retención de la pastilla
 - ❑ Sustituir siempre que se cambien las pastillas
- 5 - Tornillos de rueda
 - ❑ Montar las ruedas → [Tren de rodaje, ejes, dirección; Grupo de rep.44](#)
- 6 - Tornillo Torx
 - ❑ Par de apriete: 5 Nm
- 7 - Disco de freno
 - ❑ Sustituir siempre por ejes
 - ❑ Desatornillar la pinza de freno antes de desmontar
 - ❑ Humedecer las superficies de contacto entre el disco de freno y el cubo de rueda con grasa → [Catálogo de recambios](#).
 - ❑ Asegurarse de que hay un límite de desgaste suficiente
 - ❑ Asignación → [Capítulo](#)
 - ❑ Grosor → [Capítulo](#)
- 8 - Tornillos Allen, 75 Nm
 - ❑ M10 x 60
 - ❑ Sustituir siempre
- 9 - Portafrreno con perno guía y caperuza protectora
 - ❑ Se suministra como recambio ensamblado, con suficiente cantidad de grasa en los pernos guía
 - ❑ Si las cubiertas protectoras o los pernos guía están dañados, hay que montar el juego de reparación. Utilizar el cojín de grasa adjunto para engrasar los pernos guía
- 10 - Tornillo hueco 45 Nm
- 11 - Tubería de freno con manguito anular
 - ❑ El tubo flexible debe estar montado sin torsiones
 - ❑ Desatornillar del portafrreno para sustituir las pastillas de freno
 - ❑ El tubo flexible debe estar montado sin torsiones
 - ❑ No desenroscar el tubo flexible de los frenos para sustituir la pastilla del freno
 - ❑ Pinza del freno: reparar
- 12 - Juntas
- 13 - Chapa aislante del disco de freno
- 14 - Tornillo, 10 Nm
 - ❑ M6 x 12

Pastillas de freno traseras CII41HR: desmontar y montar

Consulte la tabla de equivalencias de utillaje y equipos según aplicabilidad entre Seat / VW / Audi / Skoda

→ [Capítulo](#)

Herramientas especiales, equipos de comprobación y medición y dispositivos auxiliares necesarios

- ◆ Llave abrir / cerrar -T10165-
, ver equivalente → **Anclaje**
- Llave dinamométrica -VAG
- ◆ 1331-, ver equivalente
→ **Anclaje**
- Carraca insertable -V.A.G
- ◆ 1410/3-, ver equivalente
→ **Anclaje**

Desmontar

- Elevar el vehículo.
- Desmontar las ruedas.

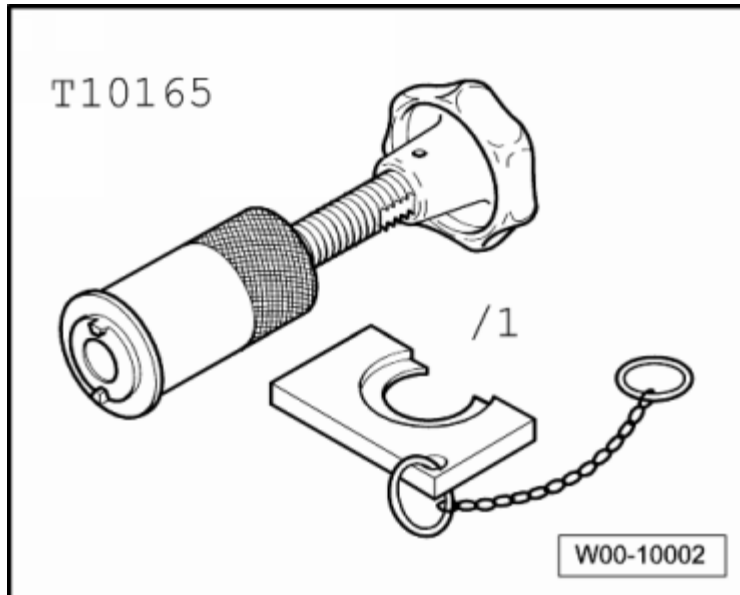

- Quitar los tornillos que fijan la carcasa de la pinza de freno; para ello, inmovilizar los pernos guía.

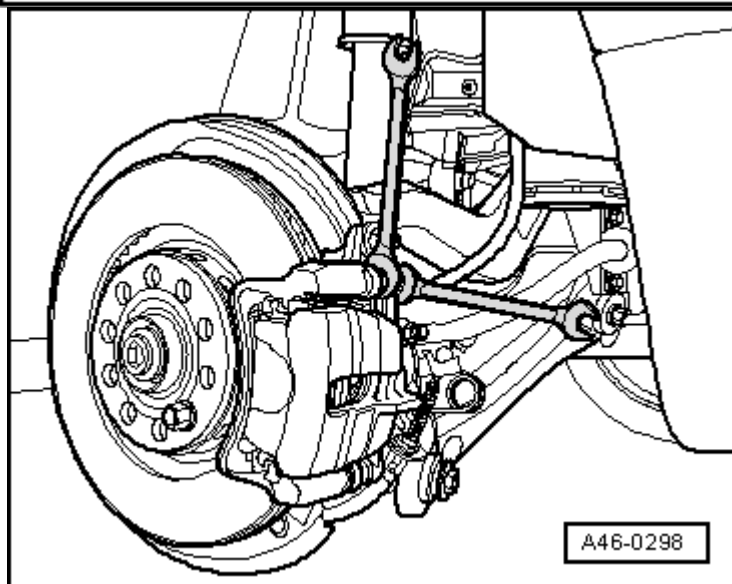

- Extraer la arandela de seguridad -1- y desenganchar los cables del freno de mano de la pinza del freno.

- Retirar la carcasa de la pinza de freno y colocarla de tal forma que el peso de la pinza de freno no cargue ni dañe el tubo flexible de freno.



¡ATENCIÓN!

No dejar la pinza de freno colgando del tubo flexible del freno, sino fijarla a la carrocería con una abrazadera adecuada o con alambre. El peso no debe cargar el tubo flexible del

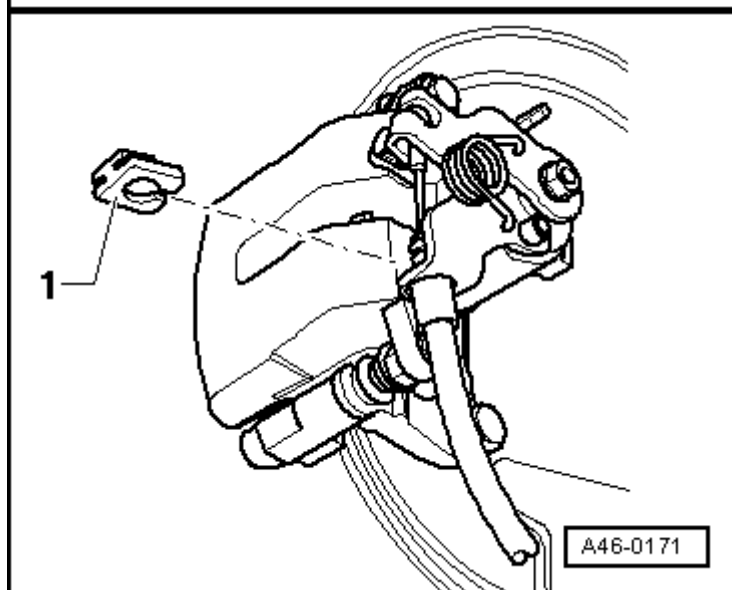

freno.

El freno no se debe accionar mientras la pinza esté desmontada.



Aviso

Si las pastillas de freno se van a volver a utilizar, marcarlas al desmontarlas. Volver a montarlas en el mismo lugar; de lo contrario, el efecto de frenado no sería uniforme.

- Desmontar las pastillas de los frenos.
- Retirar las presillas guía.



Aviso

Antes de colocar pastillas de freno hay que retraer el émbolo dentro del cilindro con el dispositivo de retroceso. Antes de retraer hay que extraer líquido de frenos del depósito, utilizando una botella de purga. De lo contrario podría derramarse líquido de frenos (en caso de que se hubiera repuesto líquido de frenos), lo que ocasionaría daños.



¡ATENCIÓN!

El líquido de frenos es tóxico y no se debe succionar jamás con la boca a través de un tubo flexible.

- Enroscar el émbolo girando hacia la derecha la llave abrir / cerrar -T10165-.

Montar

Utilizar siempre tornillos nuevos → [Catálogo de recambios.](#)



Aviso

Eliminar la suciedad y la corrosión que pueda haber en las superficies de contacto del portafrenos con las pastillas de freno.

Para limpiar la carcasa de la pinza de freno sólo se debe utilizar alcohol.

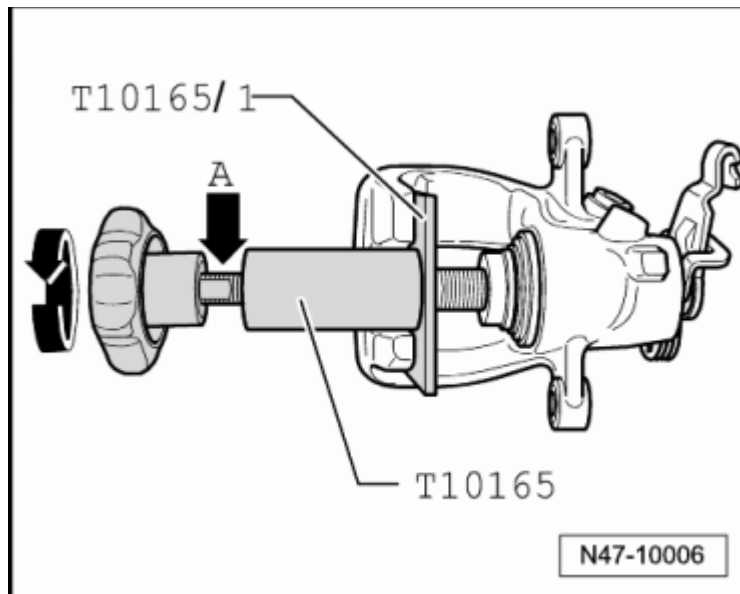
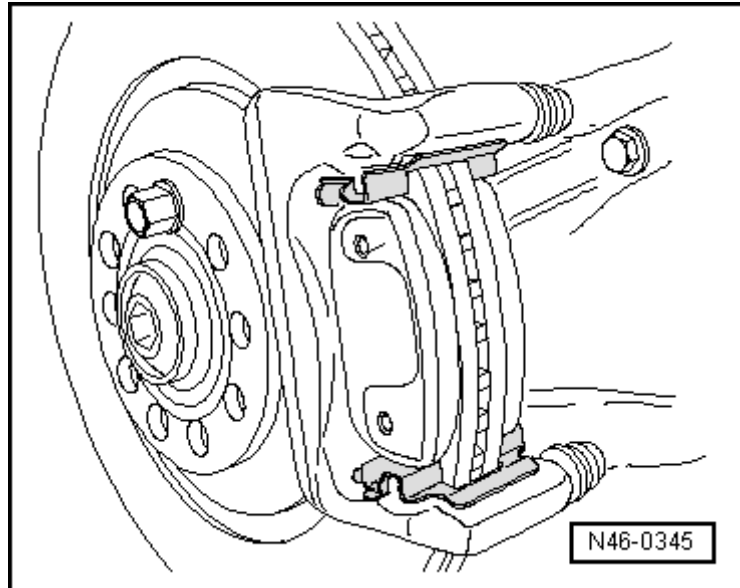

- Colocar los muelles de sujeción de las pastillas.

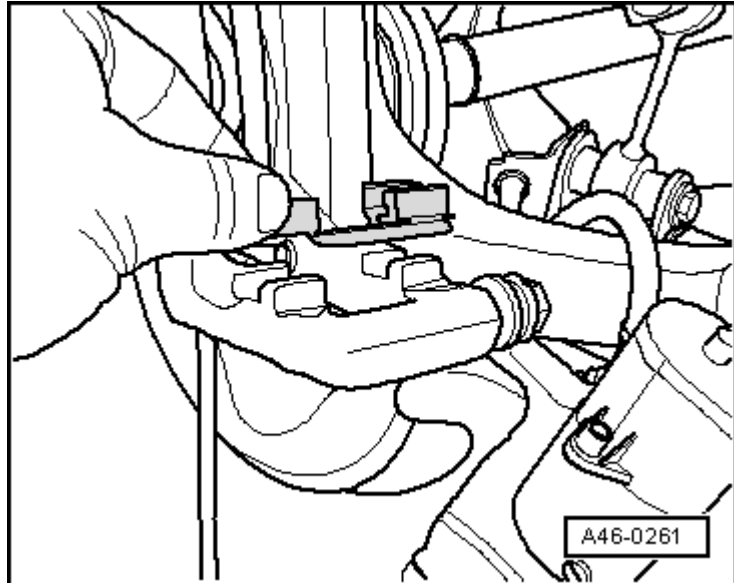

- Colocar las pastillas de los frenos.

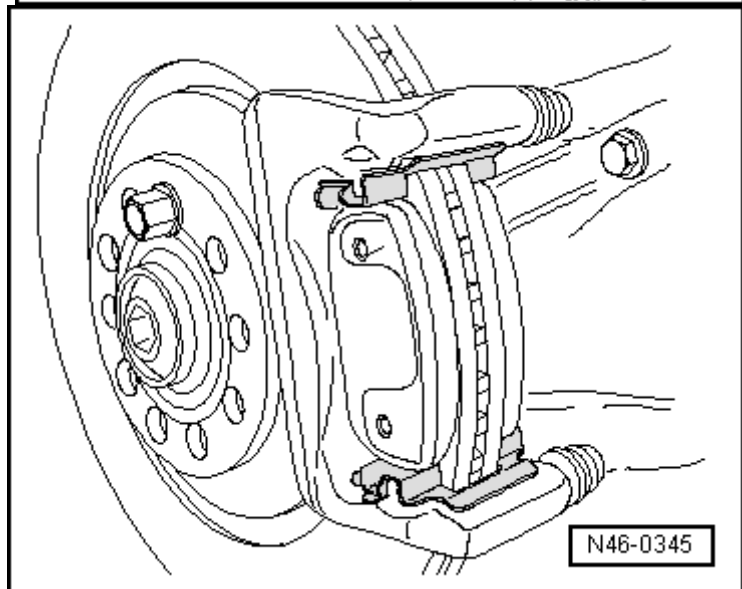

- Asegurarse de que las pastillas de freno asienten en las chapas de sujeción de las pastillas -flechas-.



Aviso

El kit de reparación contiene cuatro tornillos hexagonales autoblocantes que deberán montarse en todo caso.

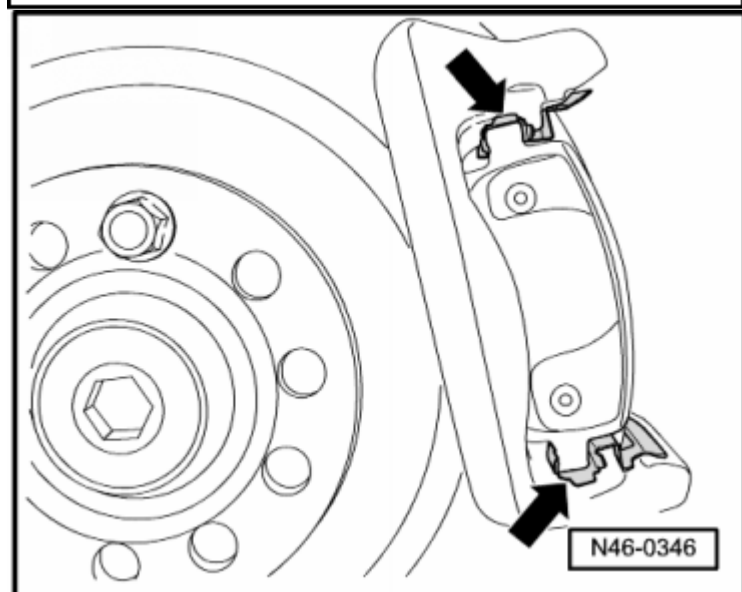

- Fijar la carcasa de la pinza de freno con tornillos autoblocantes nuevos.
- Asegurarse de que el tubo flexible de los frenos se haya montado sin retorcer.
- Atornillar la carcasa de la pinza de freno → Pos..
- Montar el cable del freno de mano.



Aviso

Después de sustituir las pastillas de los frenos hay que pisar varias veces, con fuerza, el pedal de freno estando el vehículo parado, para que las pastillas se asienten del modo correspondiente.

- Montar las ruedas → Tren de rodaje, ejes, dirección; Grupo de rep.44.
- Comprobar el nivel de líquido de frenos y reponerlo en caso dado.

Pinza de freno trasera CII41HR: desmontar y montar

Consulte la tabla de equivalencias de utillaje y equipos según aplicabilidad entre Seat / VW / Audi / Skoda

→ Capítulo

Herramientas especiales, equipos de comprobación y medición y dispositivos auxiliares necesarios

- ♦ Llave abrir / cerrar -T10165-, ver equivalente → Anclaje

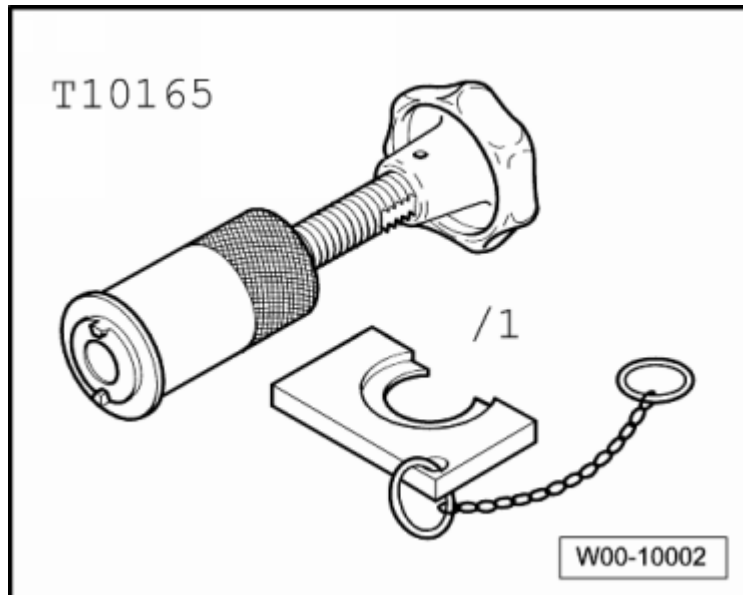
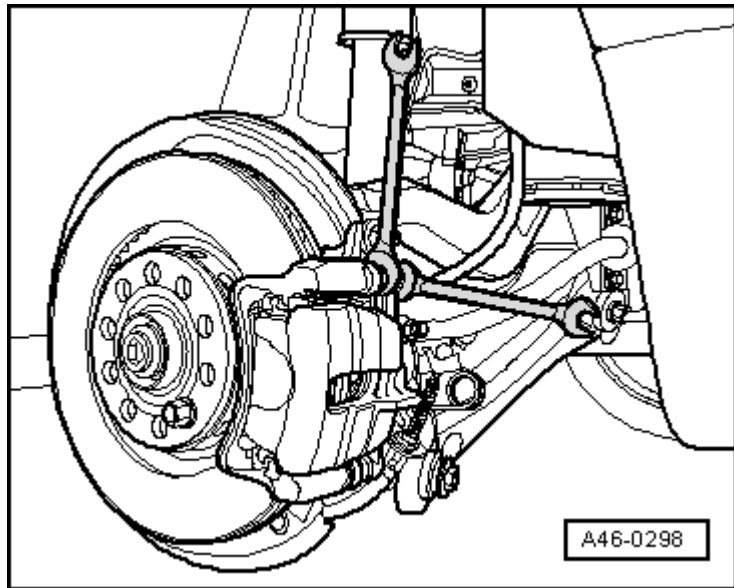

- ◆ Calzo para pedal de freno - V.A.G 1869/2-, ver equivalente → **Anclaje**
- ◆ Llave dinamométrica -VAG 1331-, ver equivalente → **Anclaje**
- ◆ Carraca insertable -V.A.G 1410/3-, ver equivalente → **Anclaje**



Aviso

Montar siempre el juego de reparación completo.
Desmontar

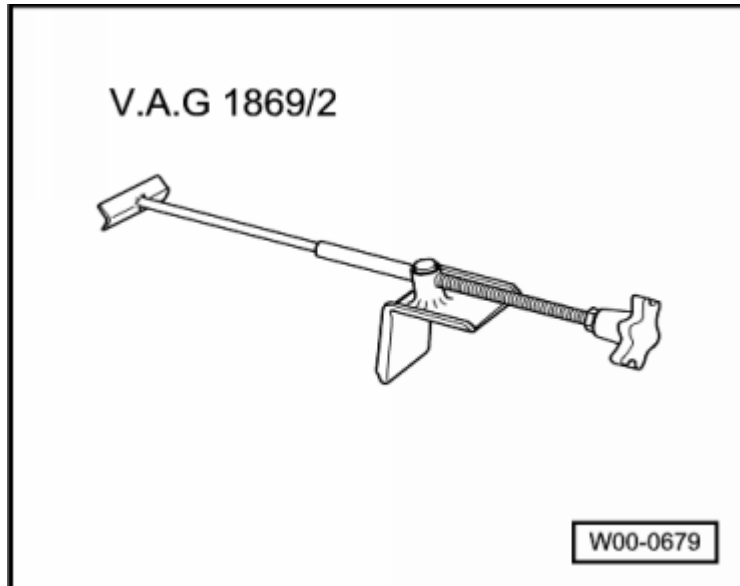

- Aplicar el calzo para pedal de freno -VAG 1869/2- entre el pedal de freno y el asiento del conductor, oprimiendo durante esa
- operación el pedal de freno. Empujarlo 60mm aprox. Así se cierran las válvulas en el cilindro maestro de freno y no se vacía el depósito de líquido de frenos.
 - Elevar el vehículo.
 - Desmontar las ruedas.
- Acoplar el tubo flexible de una botella de purga a uno de los tornillos de purga de la pinza de freno trasera.
- Abrir un tornillo de purga de la pinza de freno trasera para reducir la presión del sistema de frenos.
 - Cerrar el tornillo de purga de aire.

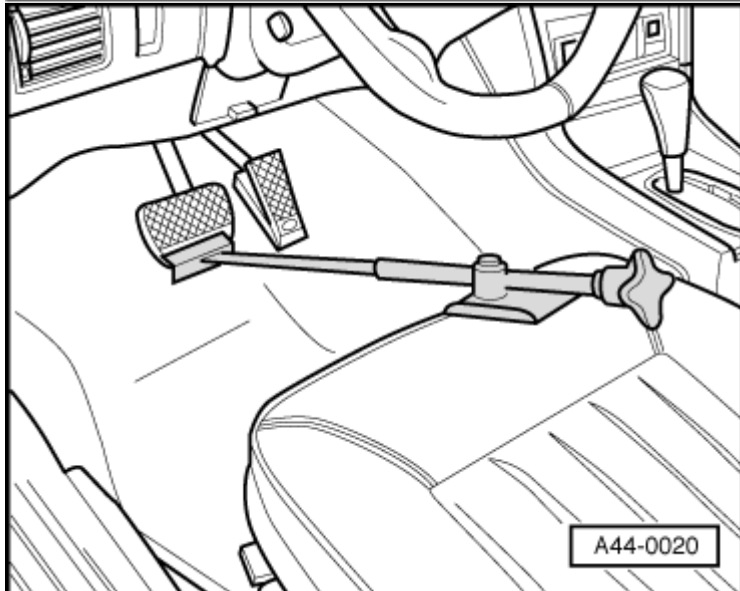

Aviso

- No retirar el calzo para pedal de freno -VAG 1869/2-.
- Desenroscar la tubería de freno de la pinza → **Pos..**

Quitar los tornillos que fijan la carcasa de la pinza de freno; para ello, inmovilizar los pernos guía.

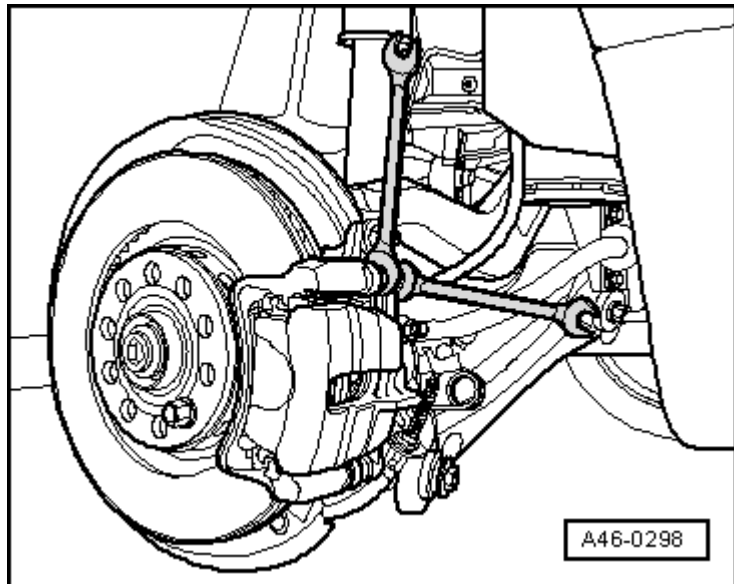

Extraer la arandela de seguridad -1- y desenganchar los cables del freno de mano de la pinza del freno.
Retirar la pinza del freno del vehículo.

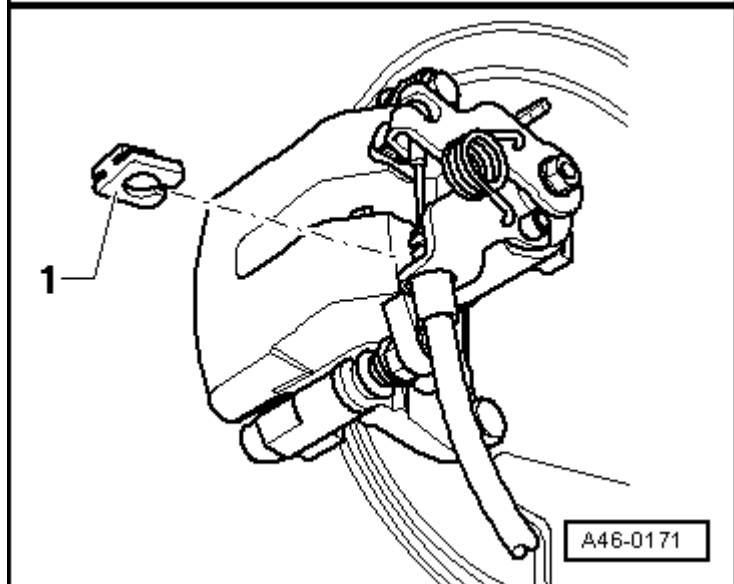

¡ATENCIÓN!

El freno no se debe accionar mientras la pinza esté desmontada.



Aviso

Si las pastillas de los frenos se van a volver a utilizar, marcarlas al desmontarlas. Volver a montar en el mismo lugar; de lo contrario, el efecto de frenado no sería uniforme.

- Desmontar las pastillas de los frenos.
- Retirar las presillas guía.



Aviso

Antes de colocar pastillas de freno hay que retraer el émbolo dentro del cilindro con el dispositivo de retroceso. Antes de retraer hay que extraer líquido de frenos del depósito, utilizando una botella de purga. De lo contrario podría derramarse líquido de frenos (en caso de que se hubiera repuesto líquido de frenos), lo que ocasionaría daños.

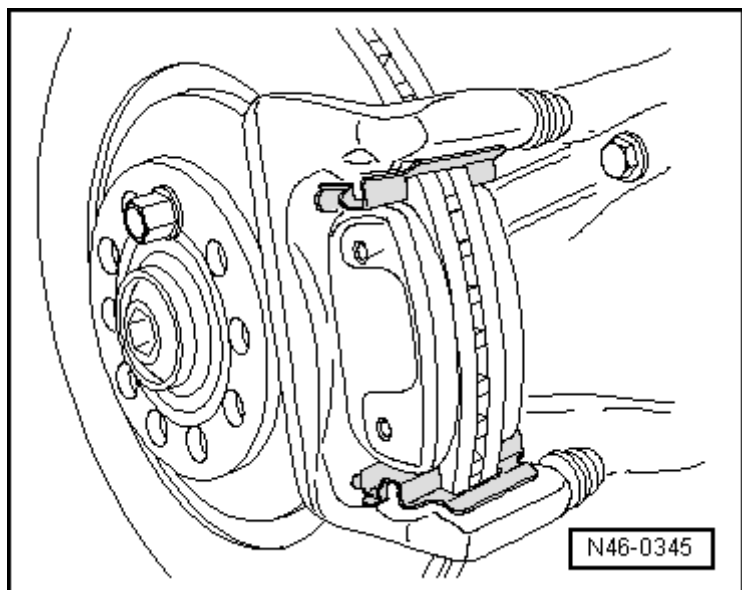

- Enroscar el émbolo girando
- hacia la derecha la llave abrir / cerrar -T10165-.
- Extraer las pastillas de freno.

Montar

El montaje se realiza en el orden inverso, teniendo en cuenta lo siguiente:

Utilizar siempre tornillos nuevos
→ [Catálogo de recambios.](#)



Aviso

Eliminar la suciedad y la corrosión que pueda haber en las superficies de contacto del portafrenos con las pastillas de freno.

- Colocar los muelles de sujeción de las pastillas.

- Colocar las pastillas de los frenos.

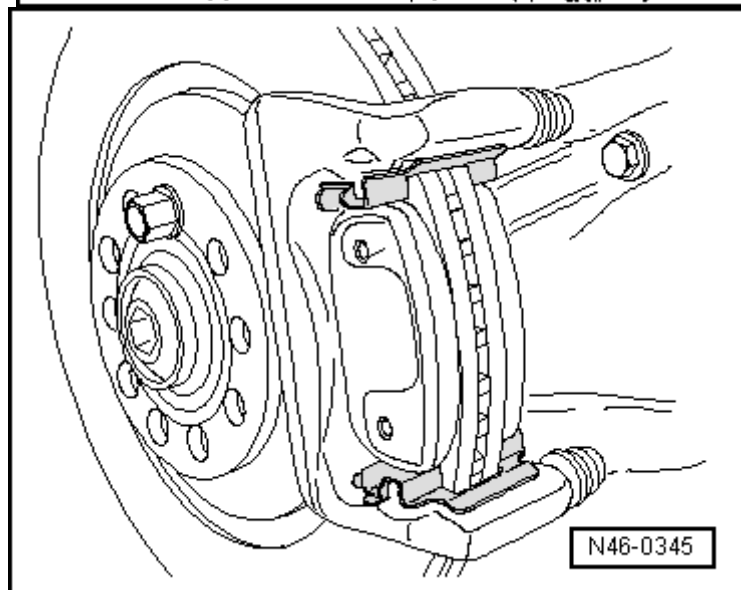
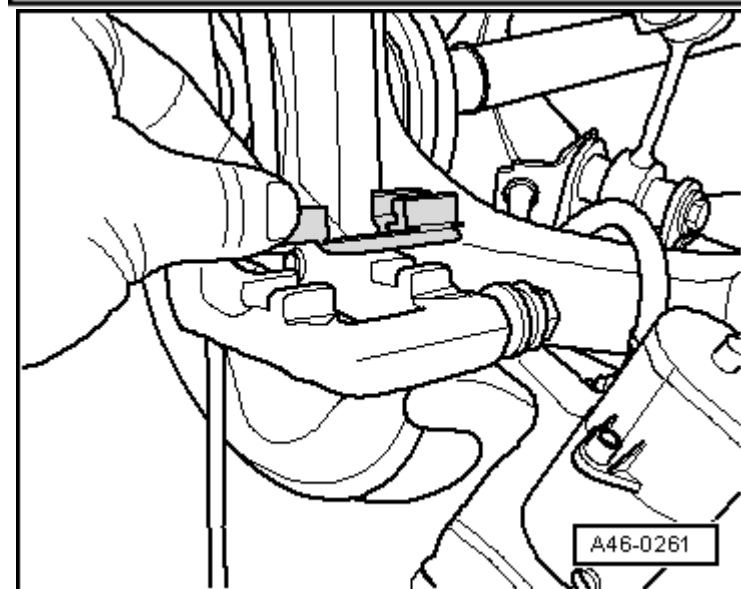
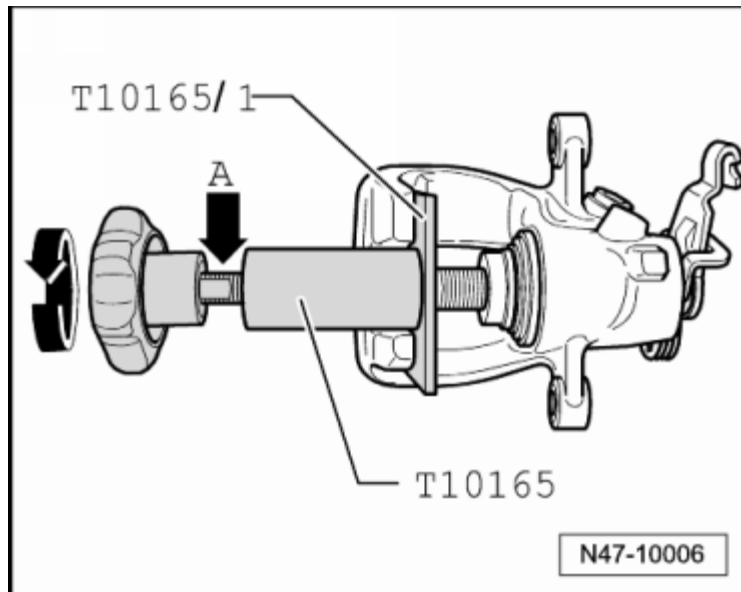

- Asegurarse de que las pastillas de freno asienten en las chapas de sujeción de las pastillas -flechas-.



Aviso

El kit de reparación contiene cuatro tornillos hexagonales autoblocantes que deberán montarse en todo caso.

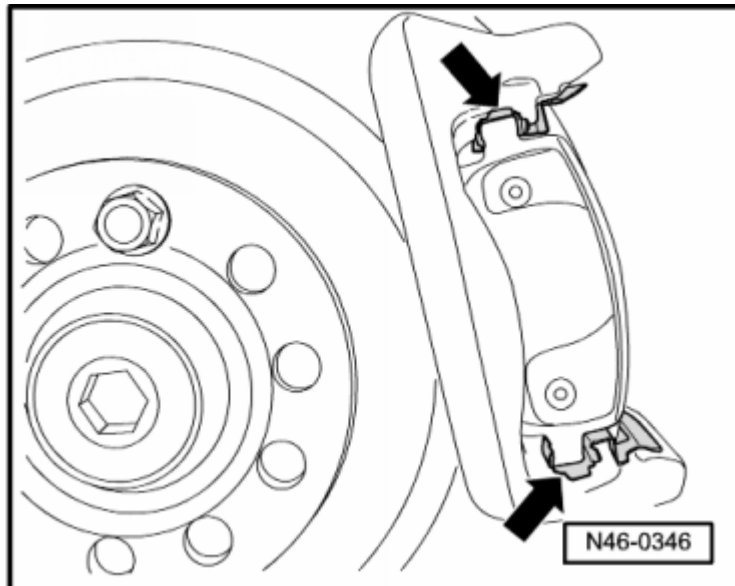

- Fijar la carcasa de la pinza de freno con tornillos autoblocantes nuevos.
- Atornillar la carcasa de la pinza de freno → Pos..
- Enroscar la tubería de freno de la pinza → Pos..
- Asegurarse de que el tubo flexible de los frenos se haya montado sin retorcer.
- Montar el cable del freno de mano.



Aviso

Después de sustituir las pastillas de los frenos hay que pisar varias veces, con fuerza, el pedal de freno estando el vehículo parado, para que las pastillas se asienten del modo correspondiente.

- Purgar el sistema de frenos → Capítulo.
- Montar las ruedas → Tren de rodaje, ejes, dirección; Grupo de rep.44.

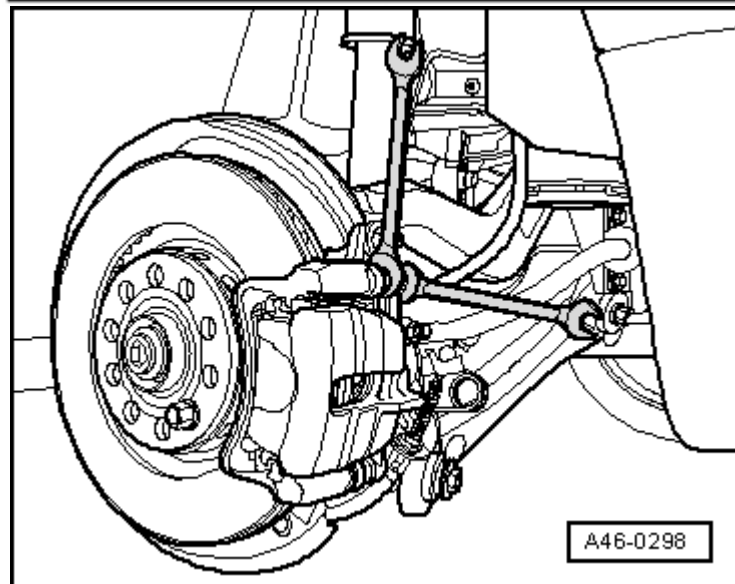

Disco de freno trasero CII41HR: desmontar y montar

Consulte la tabla de equivalencias de utillaje y equipos según aplicabilidad entre Seat / VW / Audi / Skoda

→ Capítulo

Herramientas especiales, equipos de comprobación y dispositivos auxiliares necesarios

- ◆ Llave abrir / cerrar -T10165-
, ver equivalente → **Anclaje**
- ◆ Llave dinamoétrica -VAG
1331-, ver equivalente
→ **Anclaje**
- ◆ Llave dinamoétrica -V.A.G
1332-, ver equivalente
→ **Anclaje**
- ◆ Carraca insertable -V.A.G
1410/3-, ver equivalente
→ **Anclaje**

Desmontar

- Elevar el vehículo.
- Desmontar las ruedas.

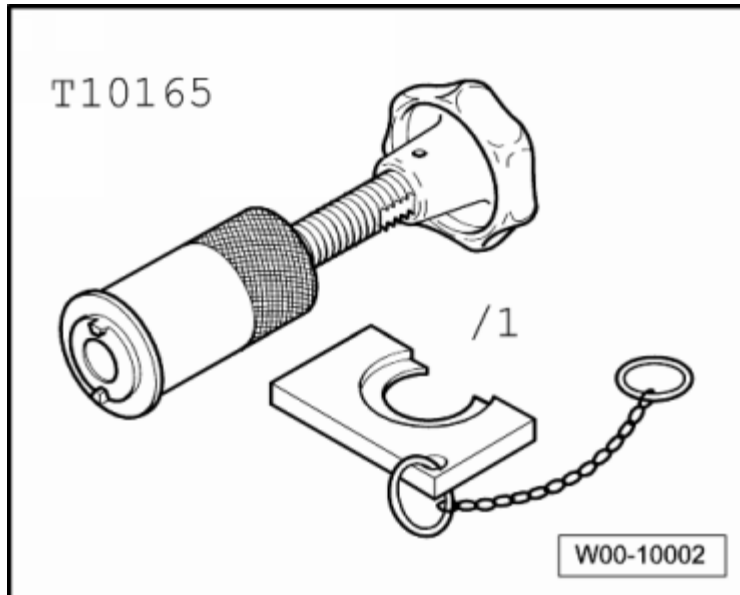

- Quitar los tornillos que fijan la carcasa de la pinza de freno; para ello, inmovilizar los pernos guía.

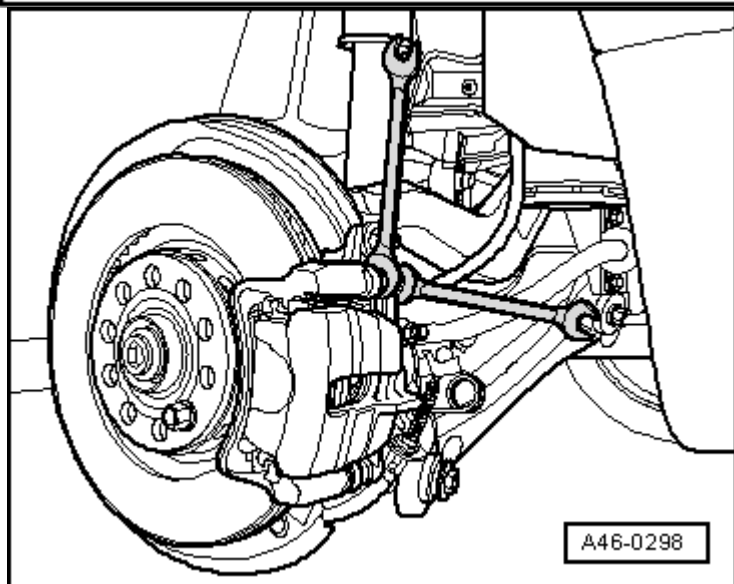

- Extraer la arandela de seguridad -1- y desenganchar los cables del freno de mano de la pinza del freno.
- Retirar la pinza del freno del vehículo.



¡ATENCIÓN!

No dejar la pinza de freno colgando del tubo flexible del freno, sino fijarla a la carrocería con una abrazadera adecuada o con alambre. El peso no debe cargar el tubo flexible del freno.

El freno no se debe accionar mientras la pinza esté desmontada.

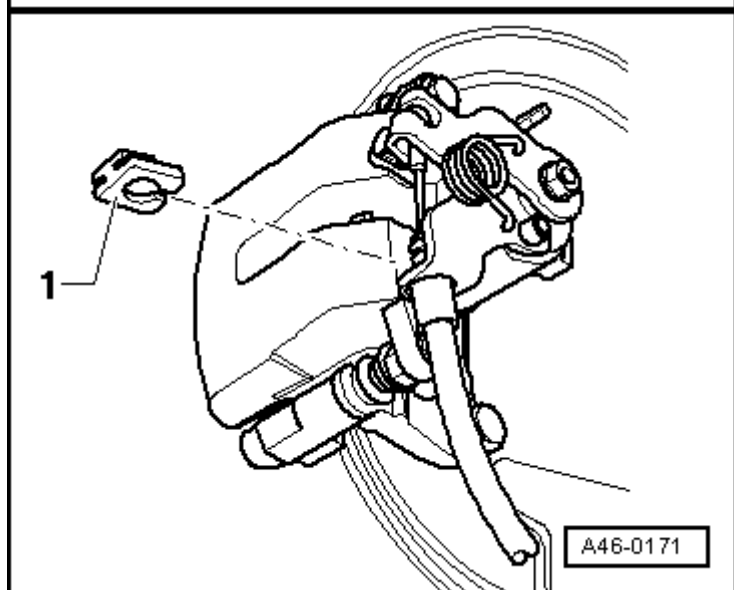



Aviso

Si las pastillas de los frenos se van a volver a utilizar, marcarlas al desmontarlas. Volver a montar en el mismo lugar; de lo contrario, el efecto de frenado no sería uniforme.

- Desmontar las pastillas de los frenos.
- Retirar las presillas guía.



Aviso

Antes de colocar pastillas de freno hay que retraer el émbolo dentro del cilindro con el dispositivo de retroceso. Antes de retraer hay que extraer líquido de frenos del depósito, utilizando una botella de purga. De lo contrario podría derramarse líquido de frenos (en caso de que se hubiera repuesto líquido de frenos), lo que ocasionaría daños.

- ◆ Colocar la llave abrir / cerrar -T10165- de tal forma que el collar quede situado delante del émbolo.

Enroscar el émbolo girando hacia la derecha la llave abrir / cerrar -T10165-.

- Desenroscar los tornillos de fijación del portafrenos a la mangueta → Pos. y extraerlo.

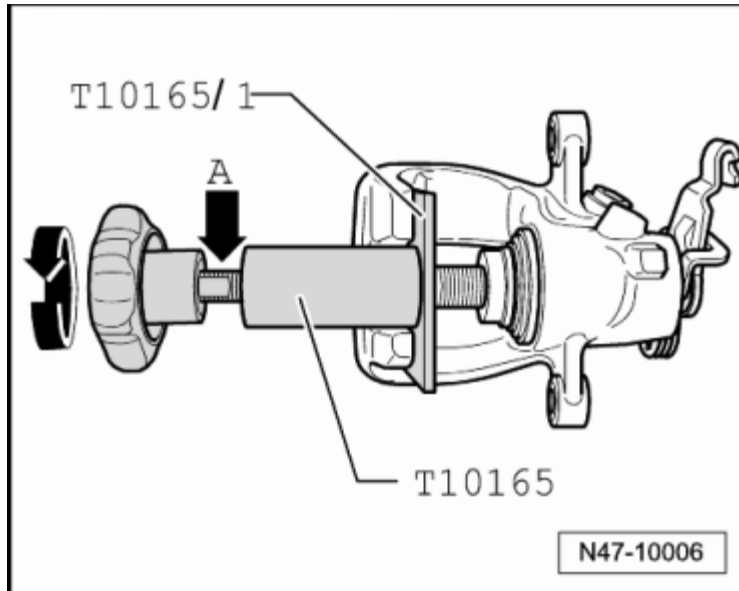
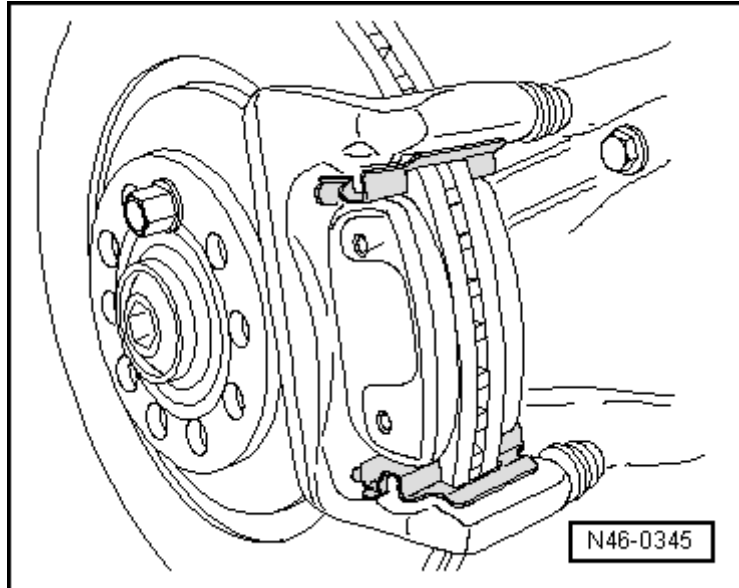

Desenroscar el tornillo de fijación -flecha- del disco de freno; al hacerlo, sujetar el disco de freno.



Aviso

Los discos de freno no se deberán forzar para quitarlos del cubo de rueda, en caso necesario se deberá emplear desoxidante; de lo contrario se podrían dañar los discos de freno.

– Retirar el disco del freno.

Montar

El montaje se realiza en el orden inverso, teniendo en cuenta lo siguiente:

Utilizar siempre tornillos nuevos

→ [Catálogo de recambios.](#)



Aviso

Limpiar y engrasar la superficie de contacto entre el cubo de rueda y el disco de freno. Desengrasar y limpiar los discos de freno al montarlos.

◆ Eliminar la suciedad y la corrosión que pueda haber

◆ en las superficies de contacto del portafrenos con las pastillas de freno.

Montar el disco de freno y enroscar el tornillo de

– fijación -flecha- → Pos.; al hacerlo, sujetar el disco de freno.

– Enroscar los tornillos de fijación del portafrenos a la mangueta → Pos..

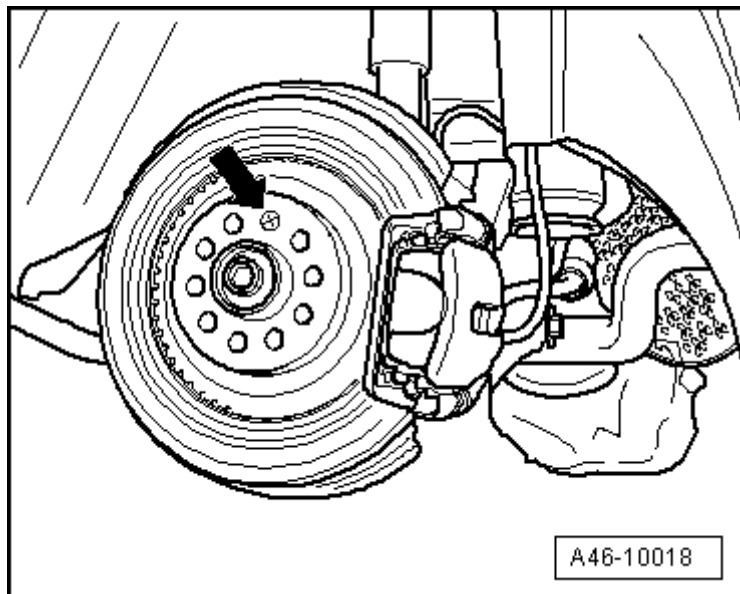
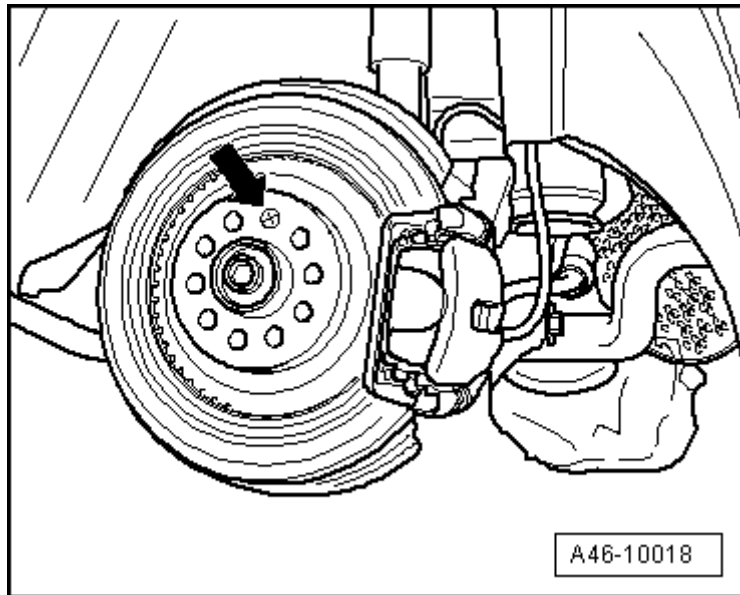

- Colocar los muelles de sujeción de las pastillas.

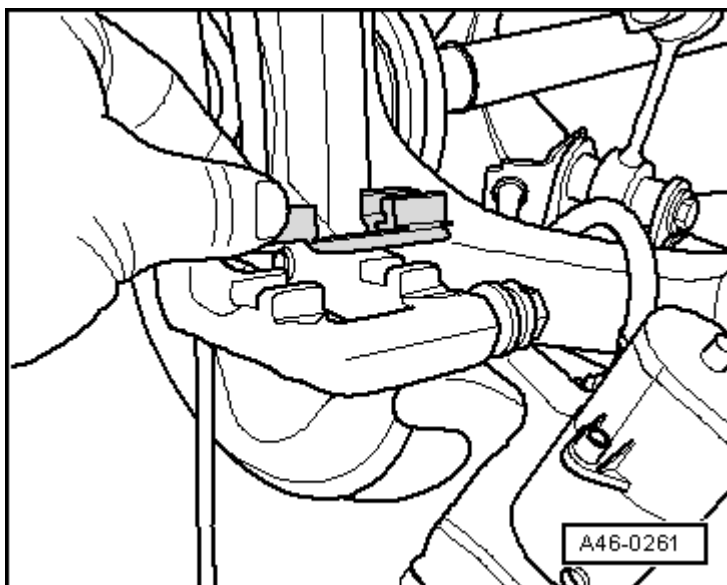

- Colocar las pastillas de los frenos.

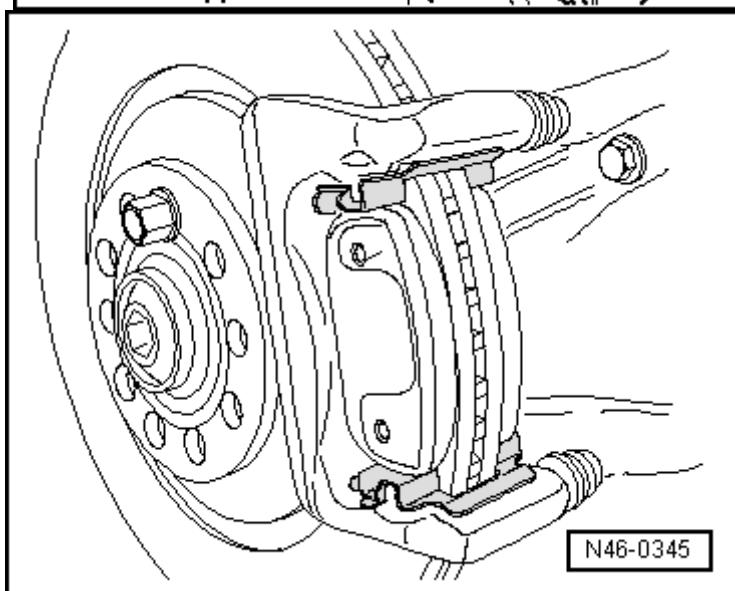

- Asegurarse de que las pastillas de freno asienten en las chapas de sujeción de las pastillas -flechas-.



Aviso

El kit de reparación contiene cuatro tornillos hexagonales autoblocantes que deberán montarse en todo caso.

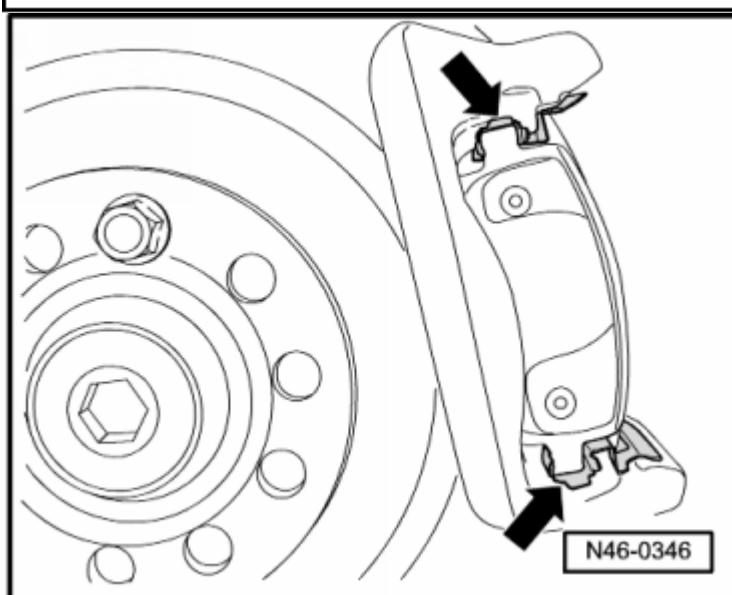

- Fijar la carcasa de la pinza de freno con tornillos autoblocantes nuevos.
- Atornillar la carcasa de la pinza de freno → Pos..



Aviso

Después de sustituir las pastillas de los frenos hay que pisar varias veces, con fuerza, el pedal de freno estando el vehículo parado, para que las pastillas se asienten del modo correspondiente.

- Montar las ruedas → **Tren de rodaje, ejes, dirección; Grupo de rep.44.**
- Comprobar el nivel de líquido de frenos y reponerlo en caso dado.

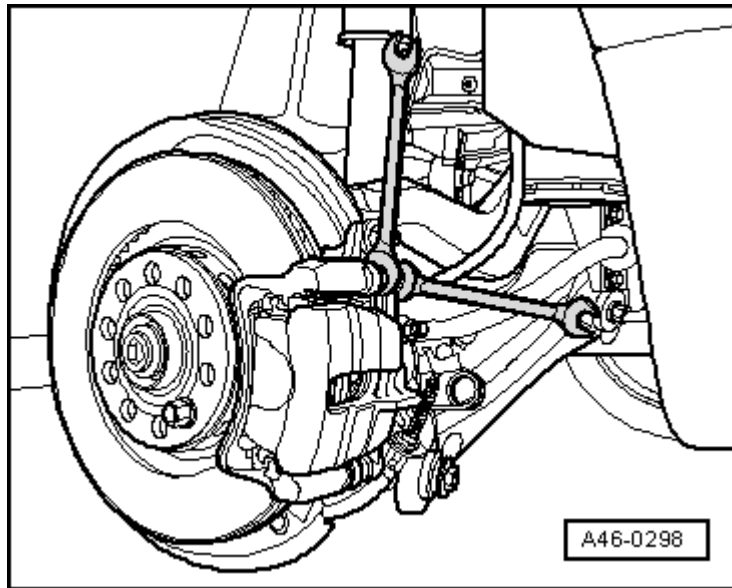

Chapa aislante del disco de freno trasero CII41HR: desmontar y montar

Consulte la tabla de equivalencias de utillaje y equipos según aplicabilidad entre Seat / VW / Audi / Skoda
→ **Capítulo**

Herramientas especiales, equipos de comprobación y medición y dispositivos auxiliares necesarios

- ♦ Llave abrir / cerrar -T10165-, ver equivalente → **Anclaje**
- ♦ Llave dinamométrica -VAG 1331-, ver equivalente → **Anclaje**
- ♦ Carraca insertable -V.A.G 1410/3-, ver equivalente → **Anclaje**

Desmontar

- Desmontar el disco de freno → **Capítulo.**
- Extraer los tornillos de fijación de la chapa aislante del disco de freno → **Pos.** y desmontarla.

Montar

El montaje se realiza en el orden inverso, teniendo en cuenta lo siguiente:

- Montar la chapa aislante y apretar los tornillos de fijación → **Pos..**

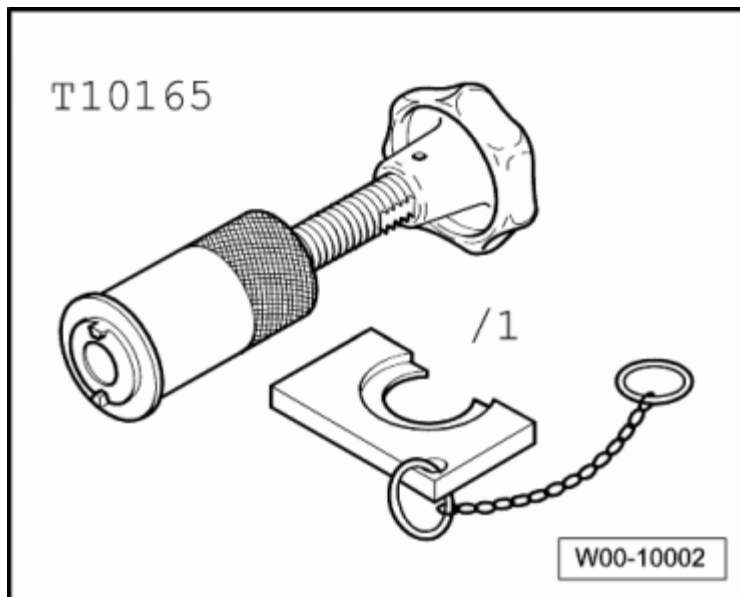

Cables del freno de mano: desmontar y montar

Desmontar:

- Desmontar la consola central → **Carrocería, trabajos de montaje interior; Grupo de rep.68.**
- Retirar el revestimiento trasero del piso a izquierda y derecha y desenclipsar los cables del freno de mano.

- Separar el revestimiento izquierdo del piso.
- Desmontar las ruedas.
- Separar el tramo trasero del sistema de escape.
- Desmontar la chapa anticalórica de la zona del sistema de escape.
- Desmontar la sujeción del silentblock del tramo trasero del sistema de escape y la fijación del cable del freno de mano.

Extraer la arandela de seguridad -1- y

- desenganchar los cables del freno de mano de la pinza de freno.



Aviso

No dañar el fuelle del cable del freno de mano al desengancharlo o al engancharlo.

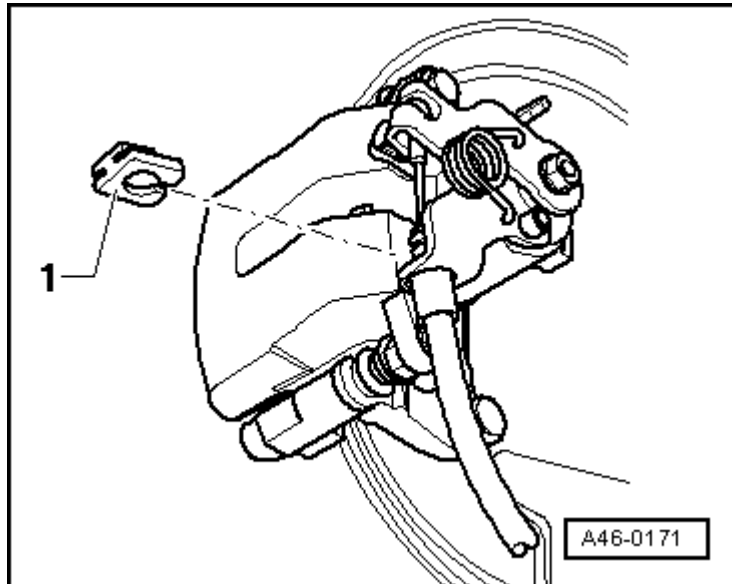

- Desenganchar los cables del freno de mano -1- de su soporte -3- del brazo inferior trasero de suspensión.

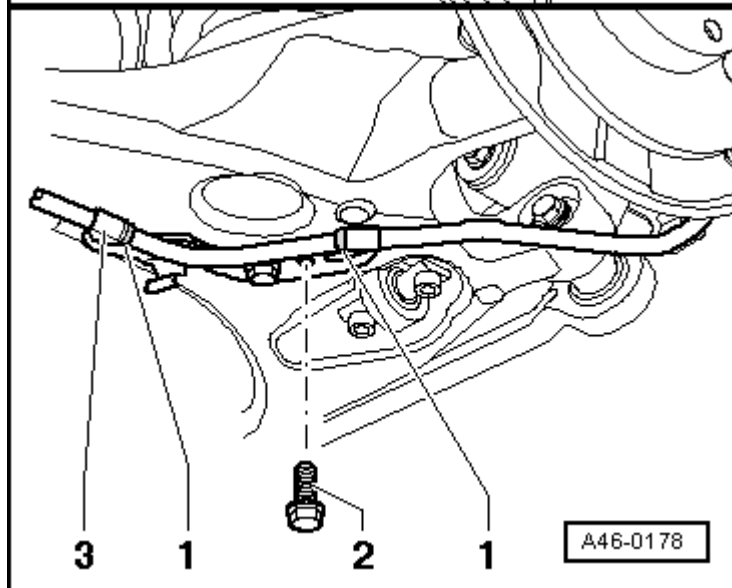

Desenclipsar los cables del freno de mano -1- del depósito de combustible (clip) -2-.

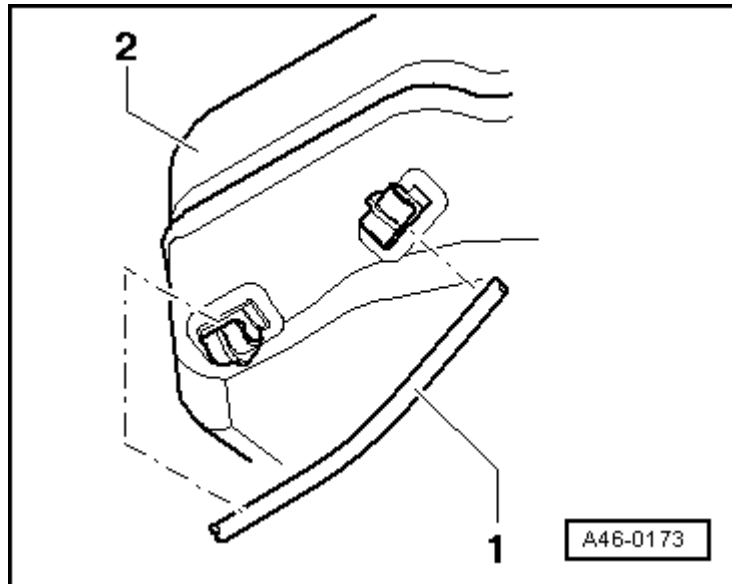

Desenclipsar los cables del freno de mano -3- del soporte -1-.

Para poder enganchar cables de mando nuevos se debe desmontar la palanca del freno de mano y retraer el mecanismo.

Palanca del freno de mano: desmontar y montar → **Capítulo**.
Montar

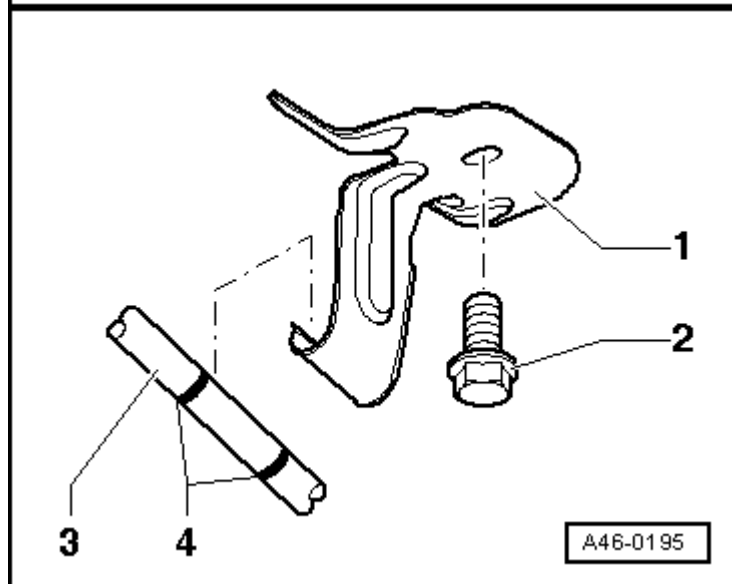

Enclipsar el cable de freno de mano hasta el tope.



Aviso

El cable de freno de mano -1- debe quedar por debajo del cable de freno de mano -2- en el punto de cruce.

Enclipsar el cable de freno de mano en los soportes previstos para ello.

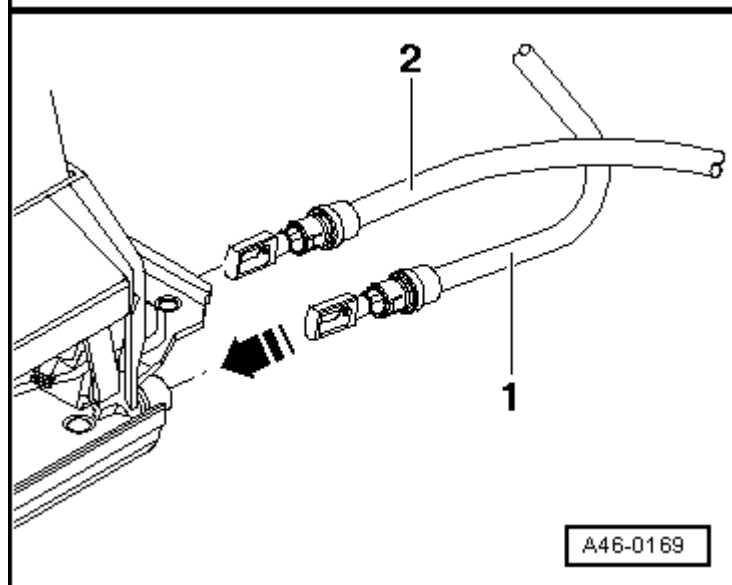

- La patilla tipo clip del soporte debe quedar entre los dos anillos de posición -4-.
- Par de apriete tornillo -2-: 25 Nm.
- Fijar los cables del freno de mano en los bajos o en el depósito.



Aviso
No dañar el fuelle del cable del freno de mano al desengancharlo o al engancharlo.

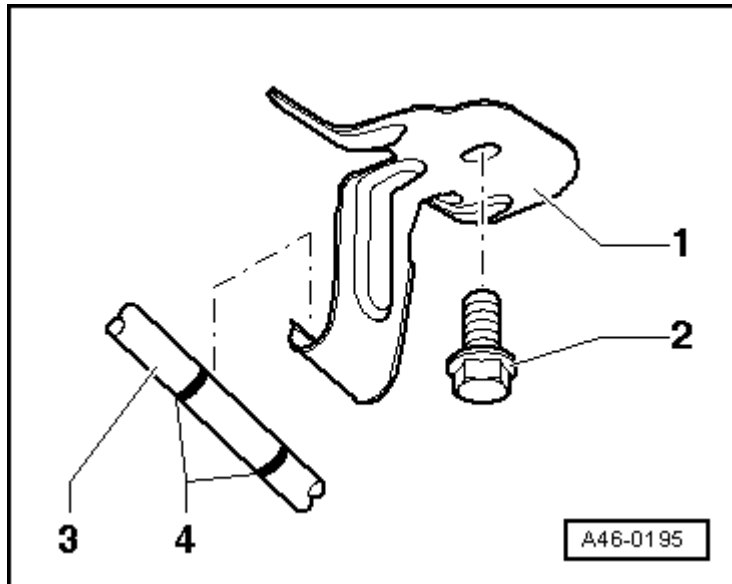

- Enganchar el cable del freno de mano en la pinza de freno y colocar la arandela de seguridad -1-.

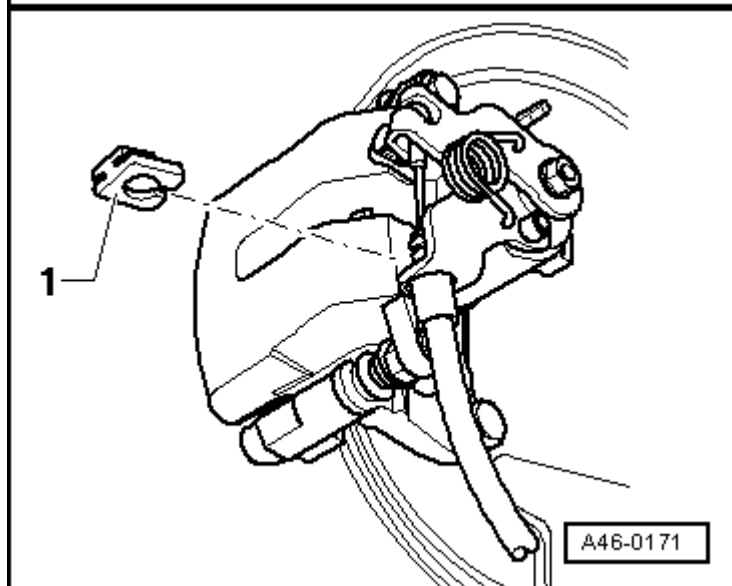

- Los anillos de posición -1- del cable deben quedar en los lugares previstos para ello en el soporte.
- Par de apriete tornillo -2-: 25 Nm.
- Montar las chapas termoaislantes.
- Montar la consola central
→ Carrocería, trabajos de montaje interior; Grupo de rep.68.
- Ajustar el freno de mano
→ Capítulo.

