

Eyectores del lavafaros: desmontar y montar

Desmontaje

- Desmontar la cubierta del parachoques delantero
→Grupo de rep.63.



Aviso

Poner debajo trapos para proteger el protector del paragolpes y retener el eyector con unas tenazas.

- Tirar hacia arriba de la tapa -1- de los eyectores -2- en el protector del paragolpes y desenganchar con cuidado las sujeciones en -dirección de la flecha-.

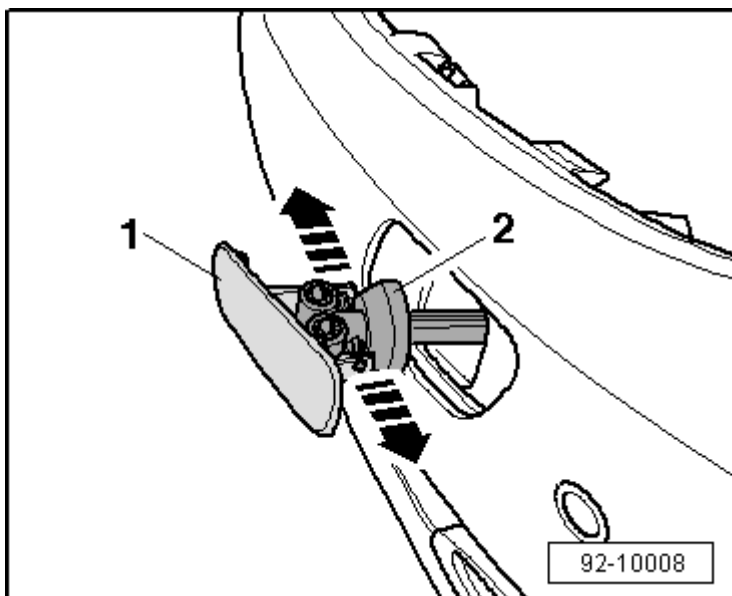

- Desmontar el tubo flexible de agua -1- del eyector -2- .
- Desenroscar los tornillos - flechas- y retirar el eyector.

Montar

El montaje se efectúa en orden inverso, teniendo en cuenta lo siguiente:

- Montar la cubierta del parachoques delantero
→Grupo de rep.63.

Par de apriete

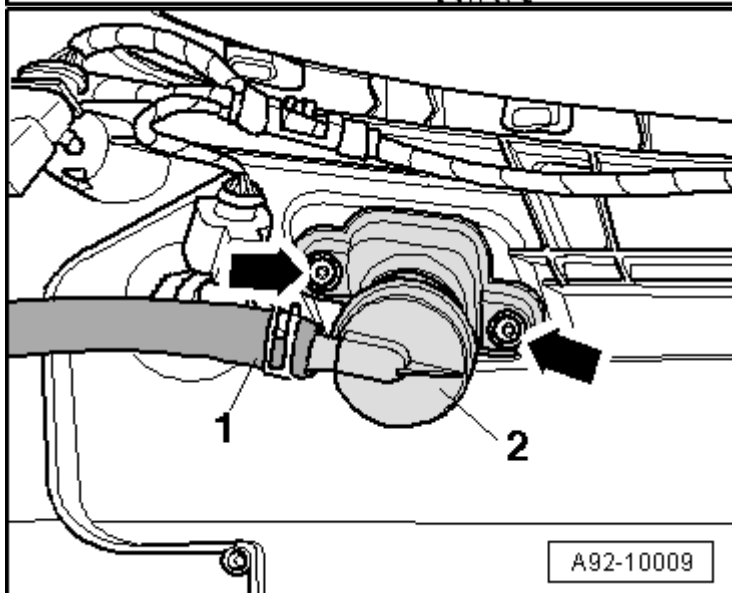

Componente	Nm
Eyector al protector del paragolpes	3

Recorrido y acoplamiento de los tubos del liquido lavacrtales

- Para la reparación de los tubos de liquido lavacrtales ver →Grupo de rep.92
- Para el acoplamiento de los tubos de liquido lavacrtales ver →Grupo de rep.92
- El recorrido de los tubos del liquido lavacrtales en el interior del habitáculo va en paralelo a la instalación eléctrica del vehículo.
- Consultar antes de reparar → ETKA (Catálogo electrónico de recambios)

Representación de los diferentes recorridos de los tubos del líquido lavacristales:

- ◆ Lavafaros, representado en color -Rojo- EXEO - EXEO ST → **Capítulo**
- ◆ Lavaparabrisas, representado en color -Azul- EXEO - EXEO ST → **Capítulo**
- ◆ Limpialunetas, representado en color -Amarillo- EXEO ST → **Capítulo**

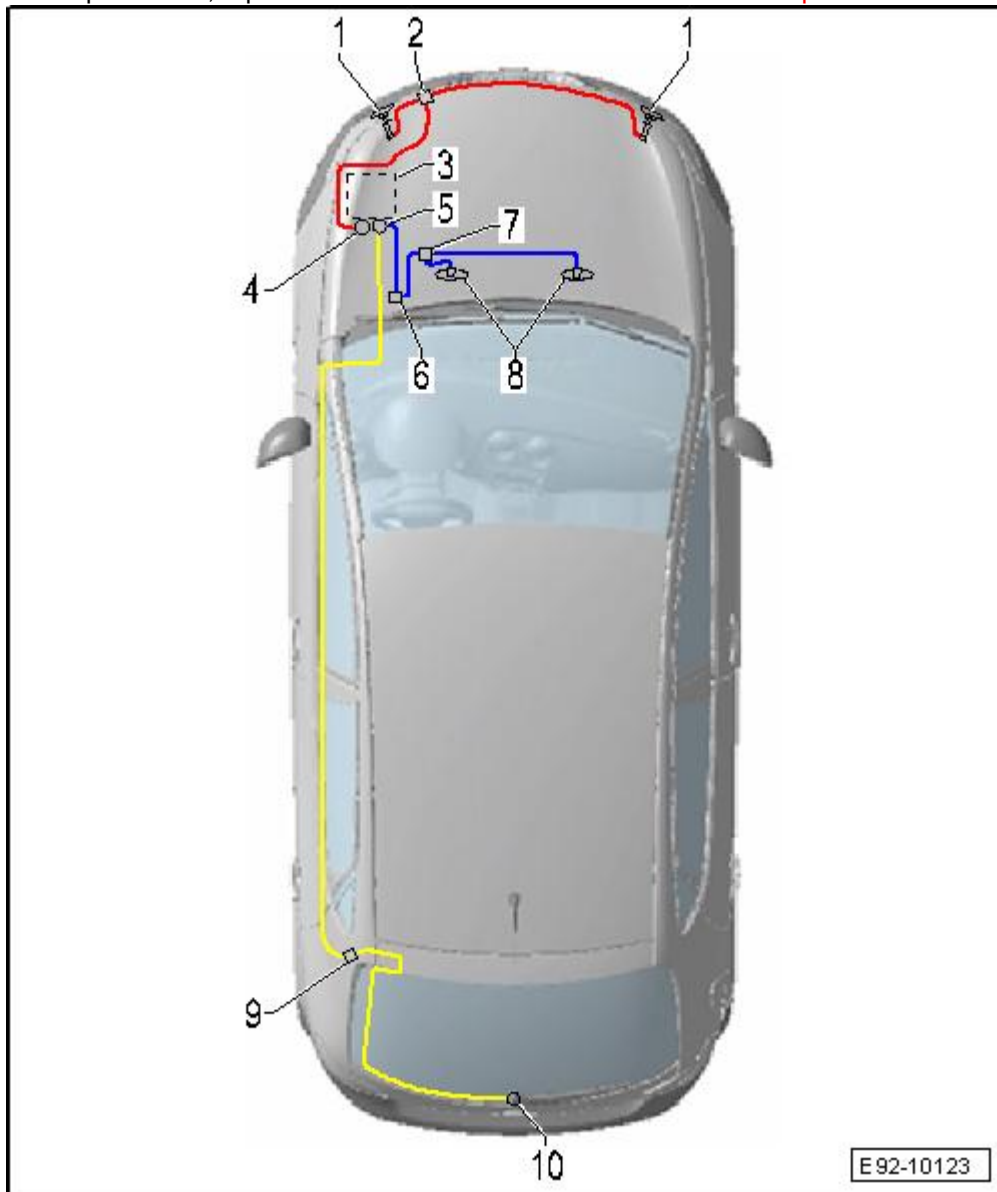

- 1 - Eyectores faros
- Desmontar y montar → **Capítulo**
- 2 - Unión
- Bifurcación en "T"
- Situada en paragolpes
- 3 - Bomba SRA (lavafaros)
- Desmontar y montar → **Capítulo**
- 4 - Bomba (parabrisas y luneta)



Aviso

La bomba sera simple o dual dependiendo del modelo EXEO (simple, una sola salida); EXEO ST (dual, doble salida)

- Desmontar y montar → **Capítulo**
- 5 - Deposito liquido lavacristales
- Desmontar y montar → **Capítulo**

6 - Unión

Situada en el paso ruedas, en paralelo a la instalación eléctrica, cerca del pasamuros que

- pasa instalación y tubo agua dentro del habitáculo. Desmontar el guardabarros delantero izquierdo → Grupo de rep.66

7 - Unión

- Bifurcación en "Y"

- Situada en capo

8 - Eyectores parabrisas

- Desmontar y montar → Capítulo

9 - Ejector luneta

- Desmontar y montar → Capítulo