

Depósito de agua de lavado: desmontar y montar

Desmontar el depósito, A

- Desconectar el encendido, apagar todos los consumidores eléctricos y extraer la llave de contacto.

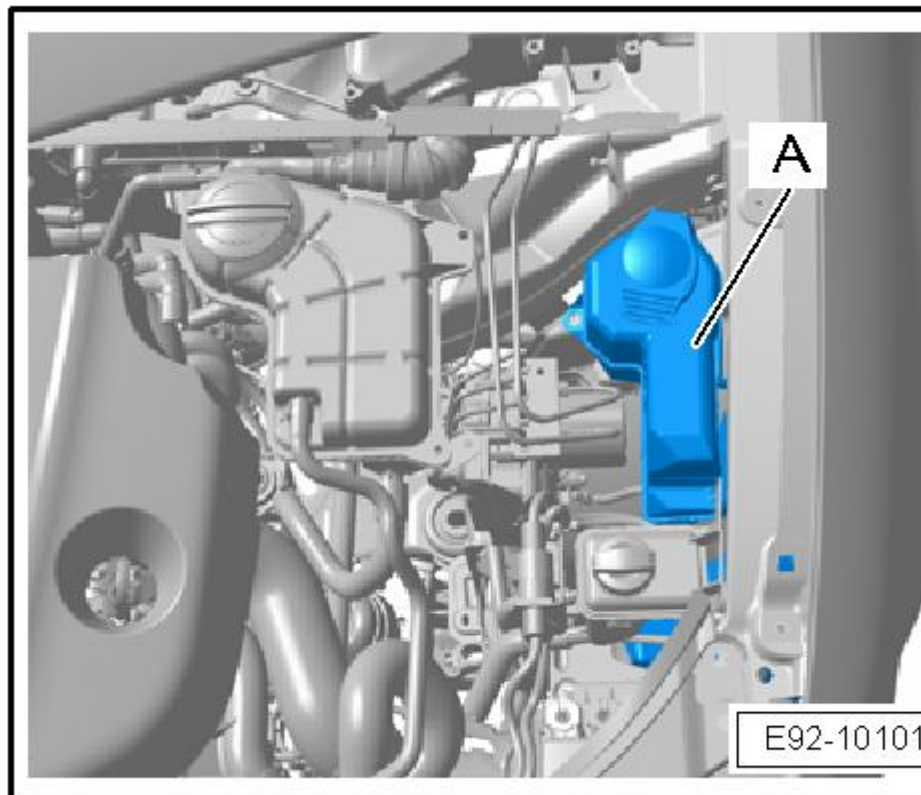

- En caso de existir, hay que desacoplar el tubo de rebose -2- del elemento del depósito -3-.
- Desenroscar la tuerca -1- y el tornillo -4-.
- Tirar hacia arriba del elemento superior del depósito y separarlo del elemento inferior.

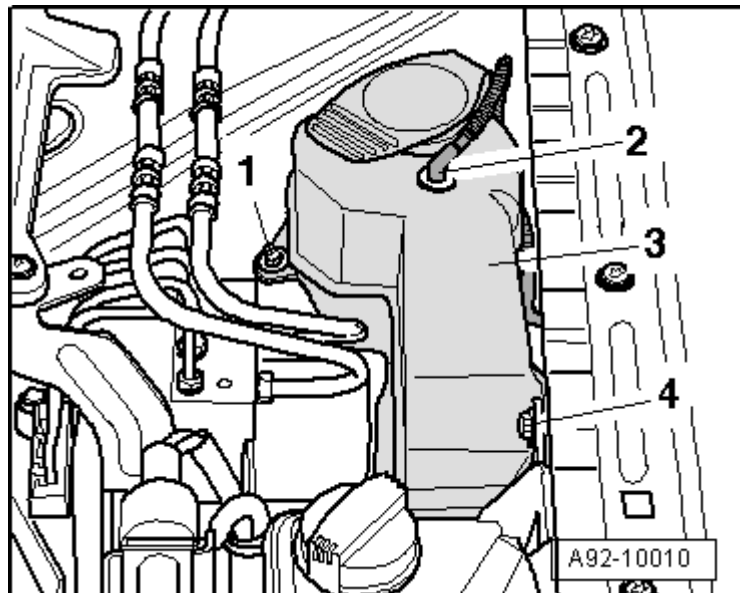

Desmontar el elemento inferior del depósito

- Desmontar la rueda delantera izquierda.
- Desmontar el guardabarros delantero izquierdo → Grupo de rep.66.
- Destornillar el elemento inferior del depósito -2-- flechas-
- Bascular el elemento inferior del depósito un poco hacia atrás.



Aviso

Si no es posible bascular el elemento inferior del depósito hay que desenroscar el tornillo -4- y retirar la travesa -1-.

- En caso de existir, hay que desacoplar el tubo de rebose -3- del elemento del depósito.

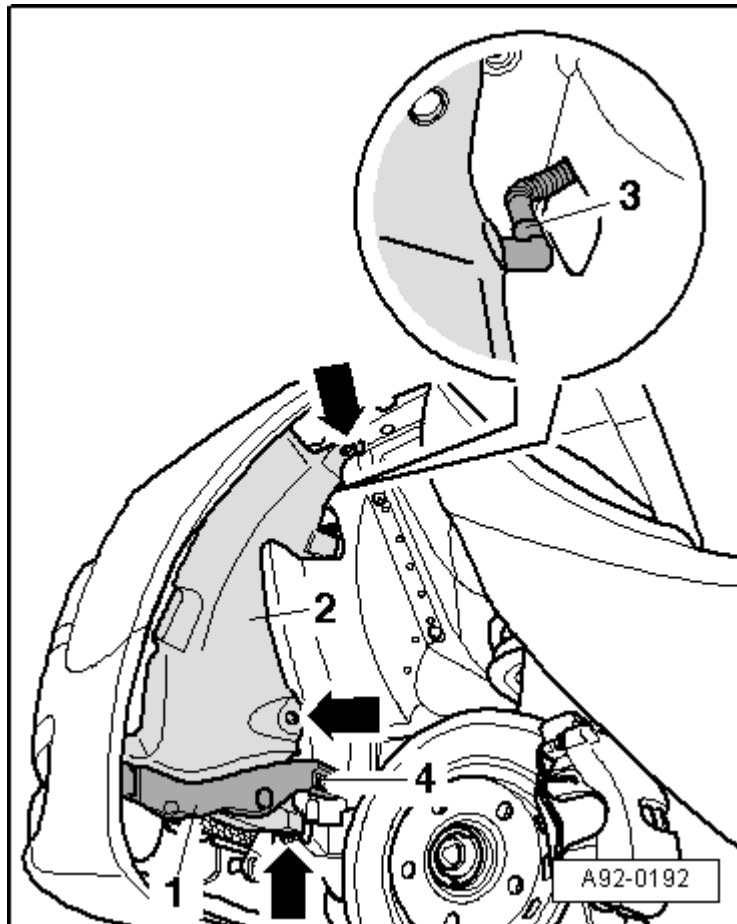

- Separar los conectores eléctricos -2 ... 4-.
- Desempalmar el acoplamiento de tubo flexible -1-, presionar para ello la tecla de desbloqueo.
- Extraer la tubería del agua de lavado -5-.
- Extraer hacia abajo el depósito de agua de lavado.

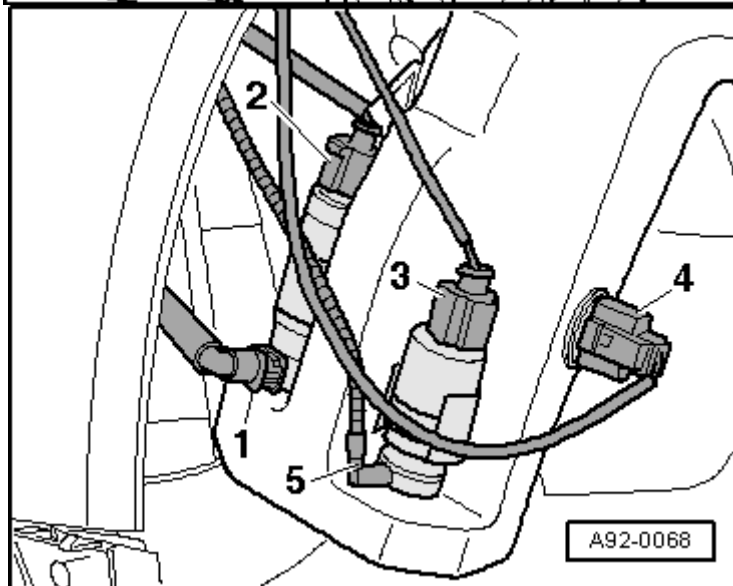

Montar

El montaje se efectúa en orden inverso, teniendo en cuenta lo siguiente:



Aviso

Limpiar con un cepillo metálico la rosca de tornillos enroscados con agente fijador de roscas. Acto seguido hay que colocar los tornillos dotados de agente fijador. Agente fijador → [Catálogo de recambios](#).

- ◆ Los orificios roscados en los hayan estado enroscados tornillos autoblocantes o tornillos con agente fijador se tienen que limpiar (p. ej., con una herramienta de roscar). En otro caso hay peligro de que los tornillos se rompan al desmontarlos de nuevo.

Al acoplar el tubo flexible para el agua hay que asegurarse de que encastre de un modo audible en el empalme de la bomba del agua de lavado.

- Apretar los tornillos en el orden -1 ... 3-.

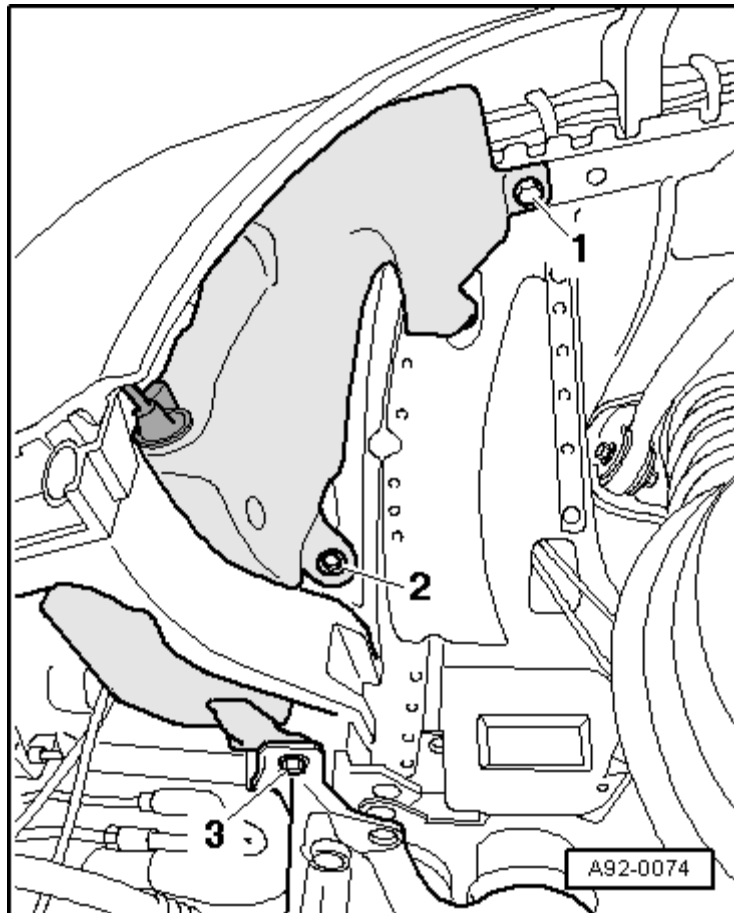

Pares de apriete

Componente		Nm
Elemento superior del depósito a	M6	18 ^{1) 2)}
Carrocería	Tuerca	5,5
Elemento inferior del depósito a la carrocería		7

- ¹⁾ Sustituir el tornillo.
- ²⁾ Aplicar con agente fijador; agente fijador → [Catálogo de piezas](#).