

## Chapa portacierre: cuadro general de montaje

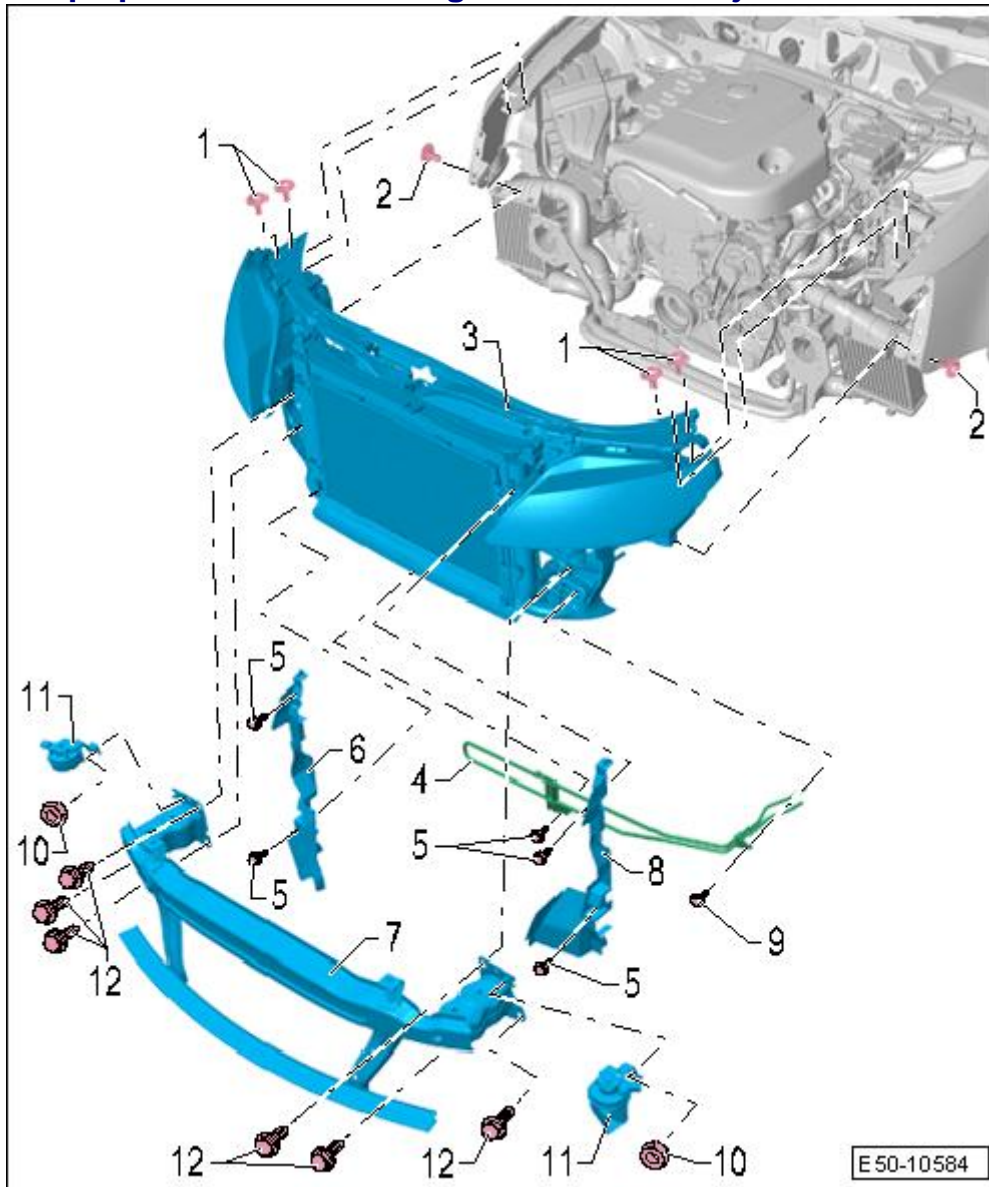

- 1 - Tornillo
  - $10 \pm 1$  Nm
  - 4 unidades
- 2 - Tornillo
  - $10 \pm 1$  Nm
  - 2 unidades
- 3 - Chapa portacierre
  - Chapa portacierre en posición de servicio → **Capítulo**
  - Desmontar y montar → **Capítulo**
- 4 - Tubería hidráulica de la servodirección
  - 2  $\pm$  0,5 Nm
  - 5 unidades
- 5 - Tornillo
  - 2  $\pm$  0,5 Nm
  - 5 unidades
- 6 - Deflector lateral derecho
  - Desmontar y montar → **Capítulo**
- 7 - Traviesa anterior
  - Desmontar y montar → **Capítulo**
- 8 - Deflector lateral izquierdo
  - Desmontar y montar → **Capítulo**
- 9 - Tornillo
  - 2  $\pm$  0,5 Nm
  - 5 unidades
- 10 - Tornillo
  - $10 \pm 1$  Nm
  - 4 unidades
- 11 - Tornillo
  - 2  $\pm$  0,5 Nm
  - 5 unidades
- 12 - Tornillo
  - $10 \pm 1$  Nm
  - 4 unidades

- $9 \pm 1$  Nm
- 10 - Tuerca hexagonal
- $20 \pm 2$  Nm
- 2 unidades
- 11 - Bocina
- 12 - Tornillo
- $40 \pm 4$  Nm
- 6 unidades

## Chapa portacierre en posición de servicio

### Herramientas especiales, equipos de comprobación y medición y dispositivos auxiliares necesarios

- ◆ Kit llaves dinamométricas - SAT 8010-

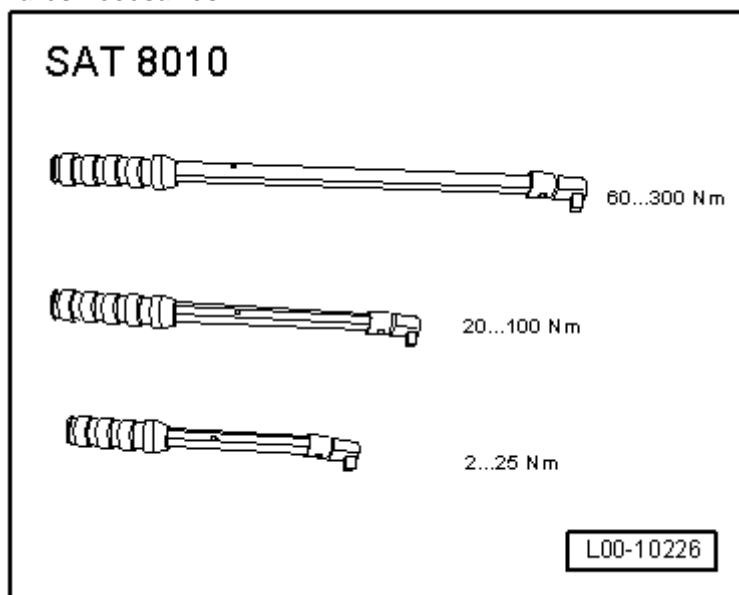

- ◆ Centrador guía -T20070-



#### Aviso

Todas las abrazaderas para cables que se suelten o corten durante el desmontaje deberán colocarse de nuevo en el mismo lugar al realizar el montaje.

- Desconectar el encendido y extraer la llave de contacto.
- Desmontar el revestimiento del paragolpes anterior
- **Capítulo.**

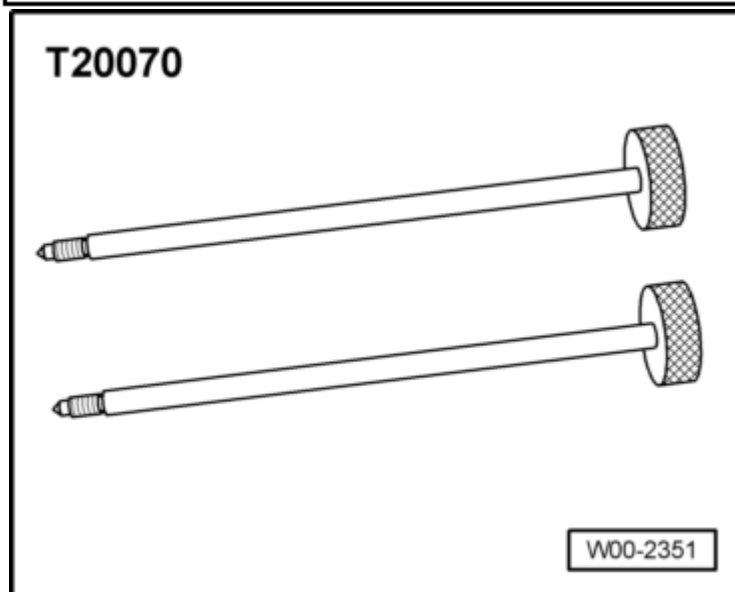

- Desenroscar los tornillos - flechas-.
- Desmontar el conducto de aire -2-.

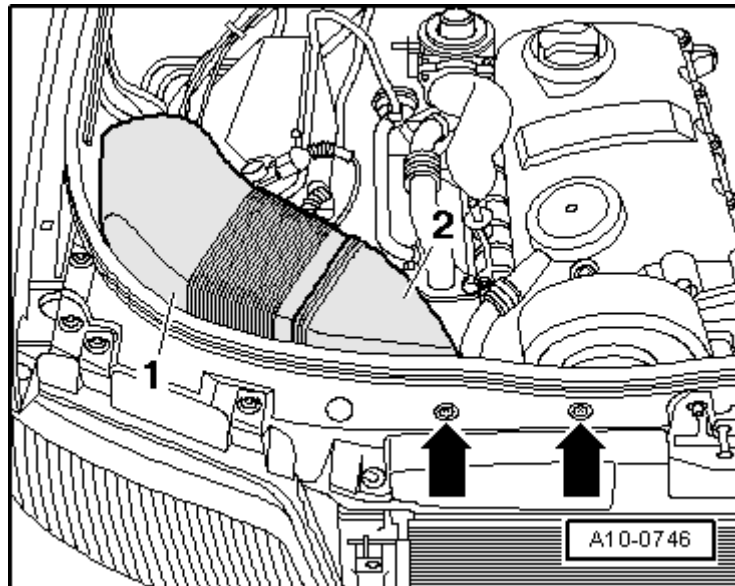

- Desenchufar el conector - flecha- de cada uno de los faros.
- Desacoplar el conector de los sensores de los Airbag .



- Separar, a izquierda y a derecha, los conectores -1- de las bocinas -2-.

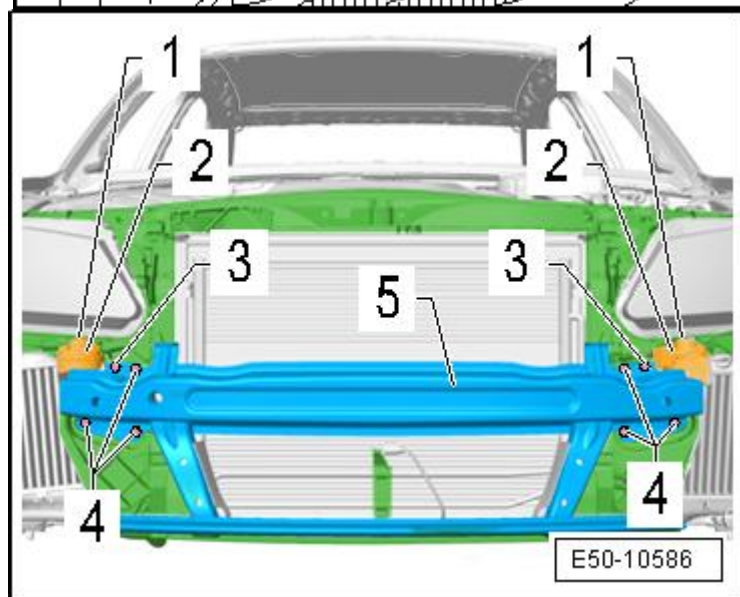

Desmontar según versiones los conductos de aire delante del intercooler - flechas-.

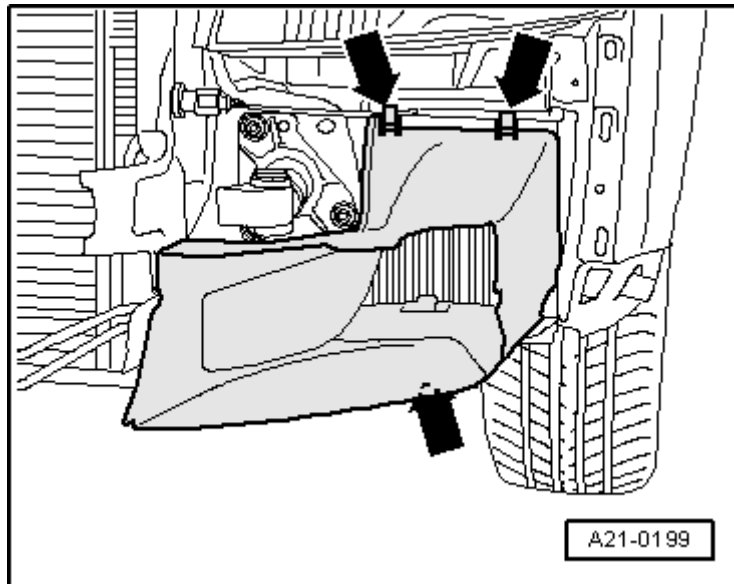

- Sacar los conectores -1- y -2- del soporte y desacoplarlos.
- Apartar a un lado las conducciones eléctricas.
- Liberar el cable Bowden para capó anterior de la cerradura del capó  
→ **Capítulo.**

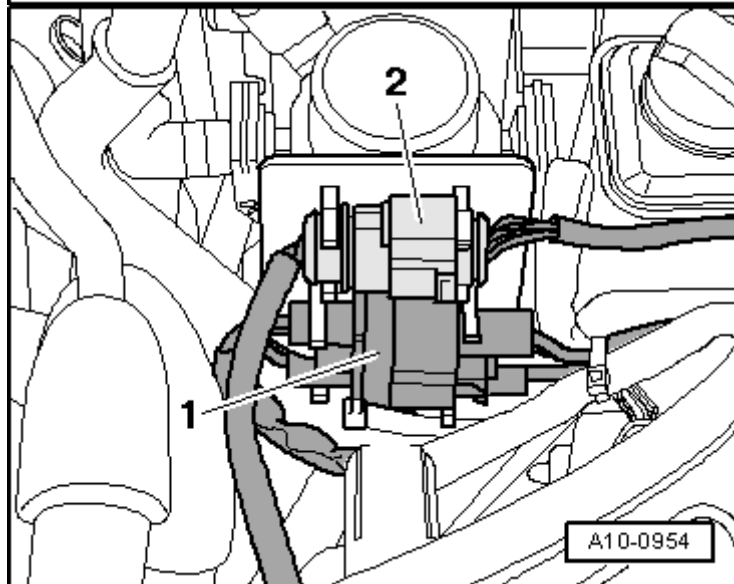

Soltar las piezas de fijación - 2-, -3- y -5- y retirar el aislamiento acústico delantero.

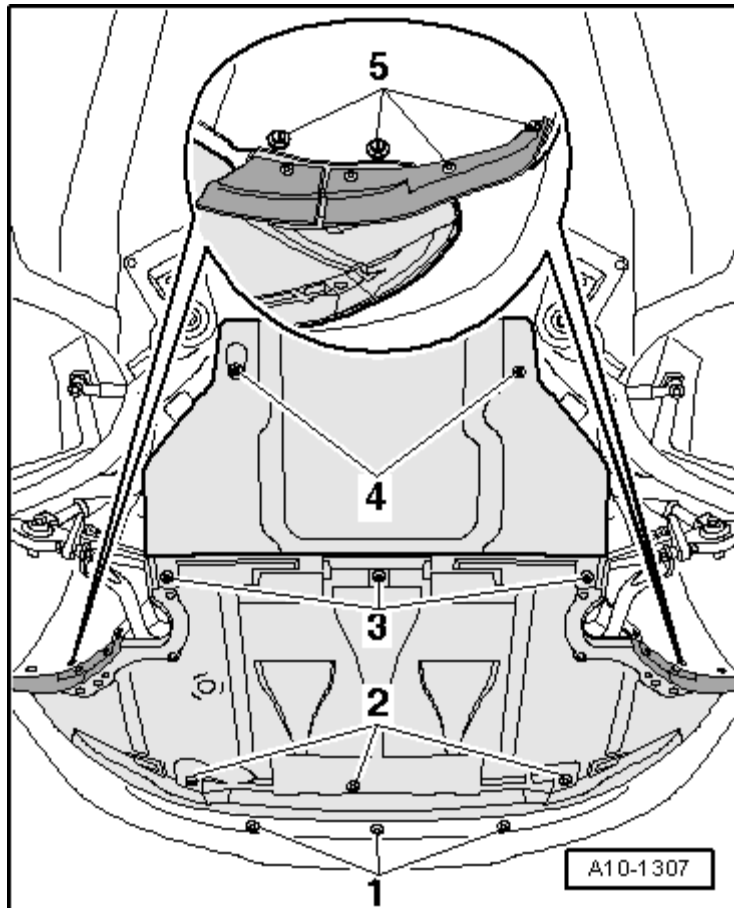

Desacoplar el tubo flexible de conducción de aire hacia el intercooler en la parte inferior izquierda del panel de la cerradura del capó - flecha-.

Desacoplar el tubo flexible de conducción de aire hacia el turbocompresor en la parte inferior derecha del panel de la cerradura del capó.

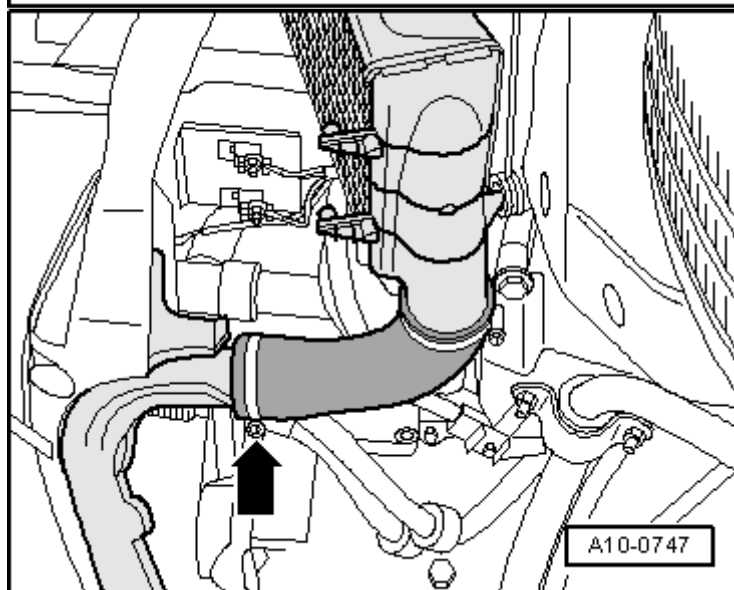

Desenroscar los tornillos - flechas- a izquierda y a derecha de la chapa portacierre.

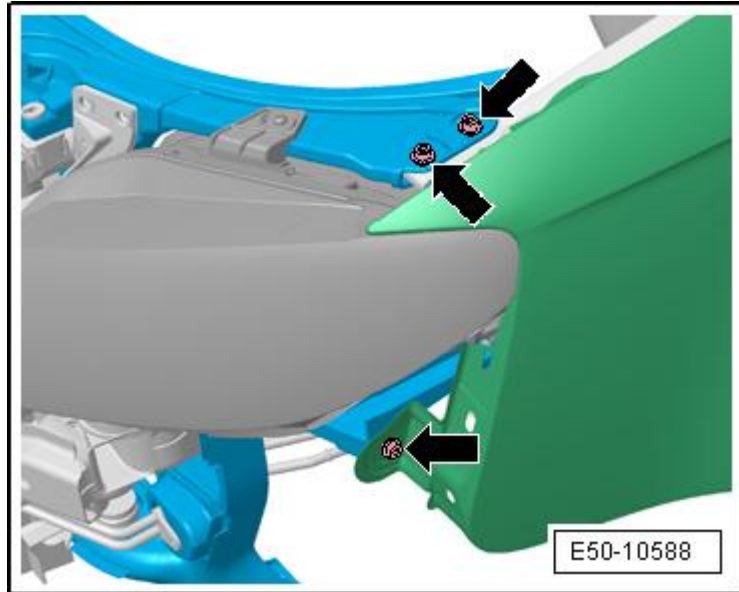

Extraer el tornillo -flecha- y retirar de su fijación el depósito de expansión del líquido refrigerante.

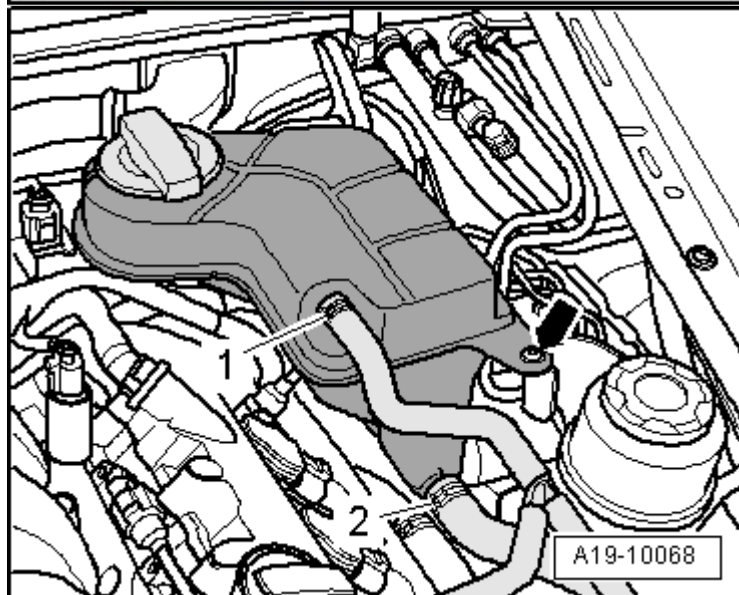

Desenroscar los tornillos -3- y atornillar en su lugar los centradores guía -T20070-.

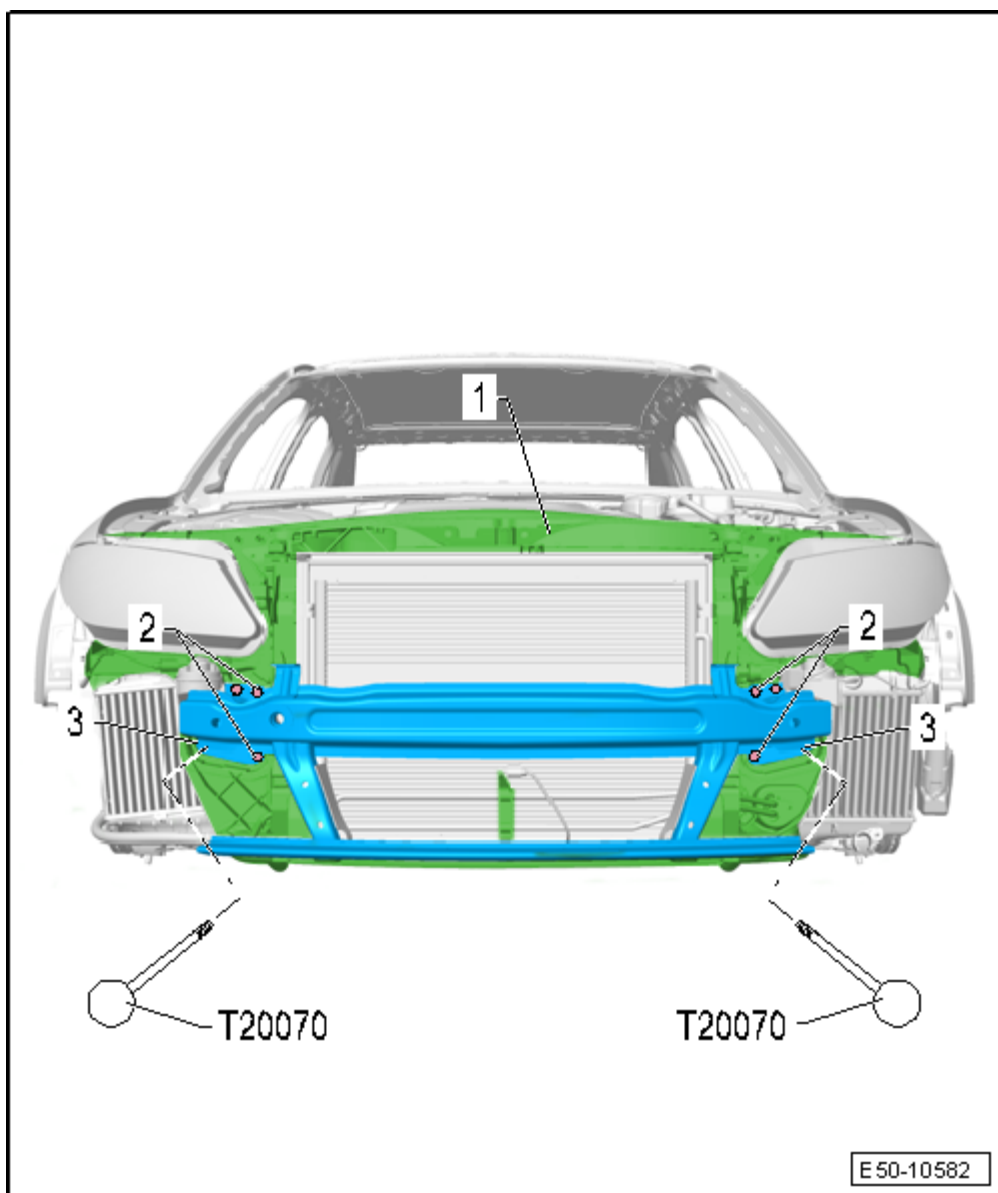

- Desenroscar los tornillos -2-.
- Desplazar la chapa portacierre -1- sobre los centradores guía -T20070- aproximadamente 90 mm.



Aviso

En el caso de querer desplazar mas la chapa portacierre, es necesario desacoplar los tubos flexibles para el líquido refrigerante del radiador.