

Tapa de montaje: desmontar



Aviso

La tapa de montaje se puede desmontar y montar estando montado el asiento delantero.

- Colocar la cuña de desmontaje -3409- abajo en el centro de la tapa de montaje -1-.
- Retirar la tapa de montaje -1- haciendo palanca.
- Retirar la tapa de montaje -1- en el sentido de la flecha- de la moldura lado de la estribera, parte trasera -2-.

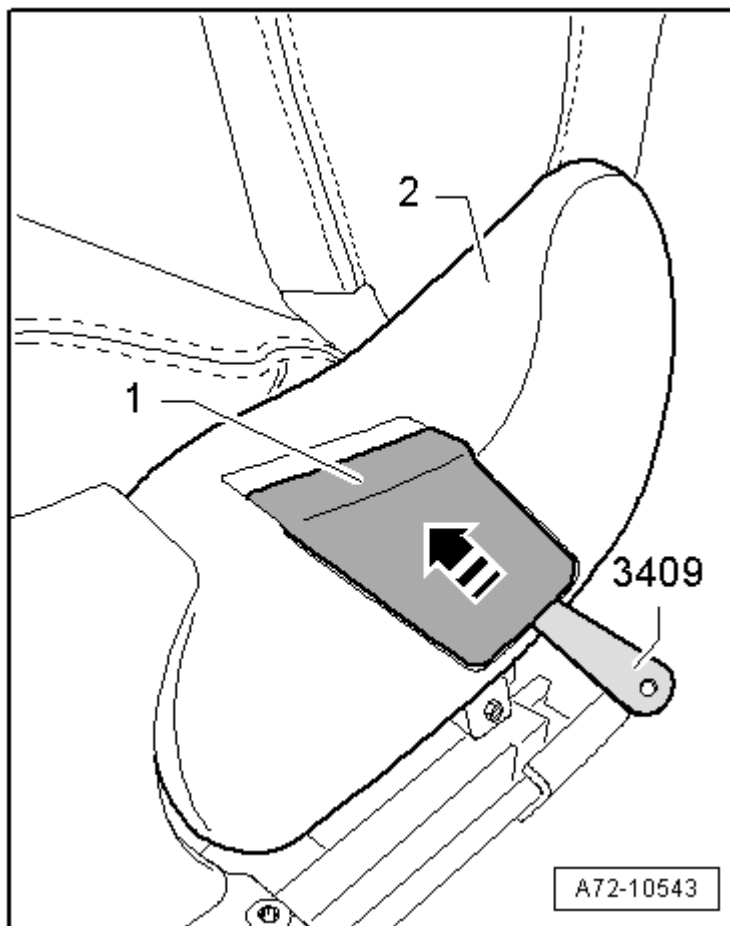

Embellecedor lateral del lado del túnel: desmontar**¡ATENCIÓN!**

- ◆ **Tener en cuenta las reglas de seguridad para realizar trabajos en el airbag → Capítulo.**
- ◆ **Antes de manejar las unidades de airbag (p. ej. separación del conector eléctrico) la persona que los maneje se ha de “descargar electrostáticamente”. Para ello, tocar, por ejemplo, brevemente la chaveta de cierre de la puerta.**

- Desmontar el asiento delantero → Capítulo.
- Posicionar el asiento en el soporte asientos -T20172/5-.
- Desenganchar el tapizado del armazón superior de la cubeta del asiento.
- Desenganchar la moldura de fijación -1- de la cubierta del espacio para los pies -2- de los soportes -4- (2 uds.) de la moldura del lado del túnel -3-.

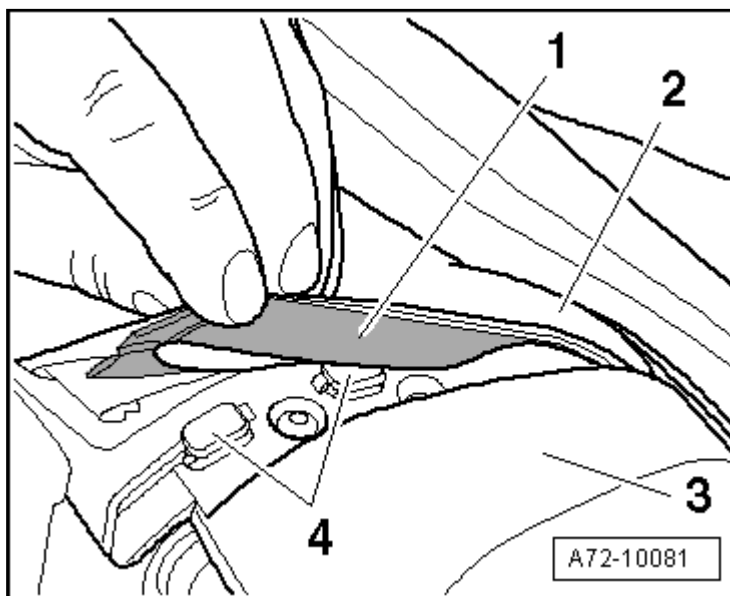

- Quitar los remaches expansivos -1- (2 unidades).
- Retirar la moldura del lado del túnel -2- hacia arriba.

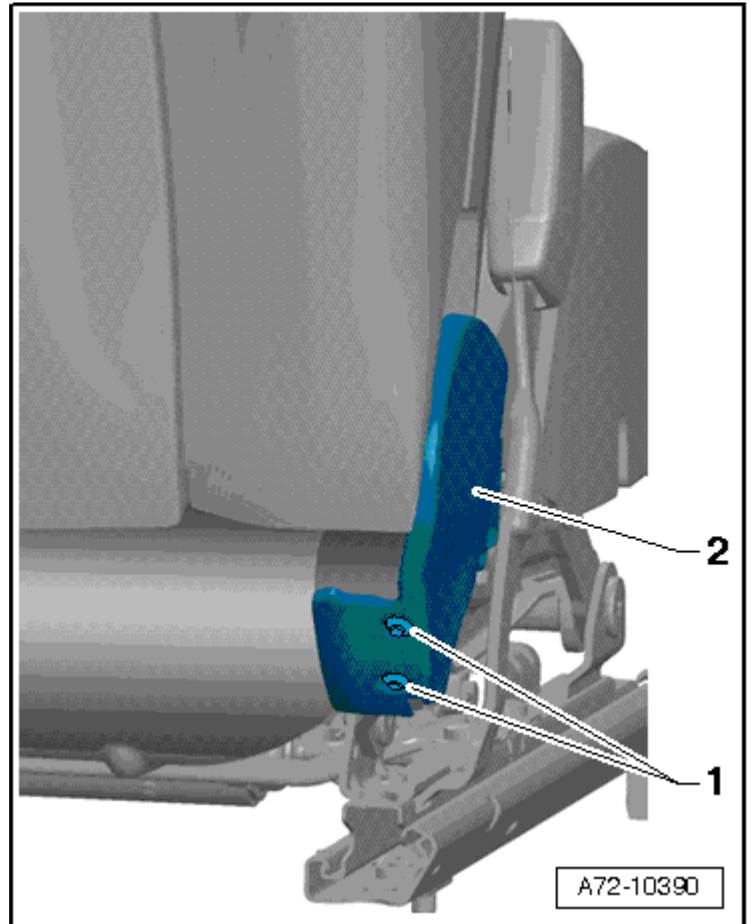

Portaobjetos: cuadro general de montaje

1 - Portaobjetos

- Desmontar y montar
→ Capítulo
- Piezas del portaobjetos:
cuadro general de montaje
→ Capítulo
- Desarmar y ensamblar
→ Capítulo
- sólo montado en el lado del acompañante

2 - Tornillo

- 3,5 Nm
- 4 unidades

3 - Bandeja del asiento

4 - Tuerca de encastre

- 4 unidades

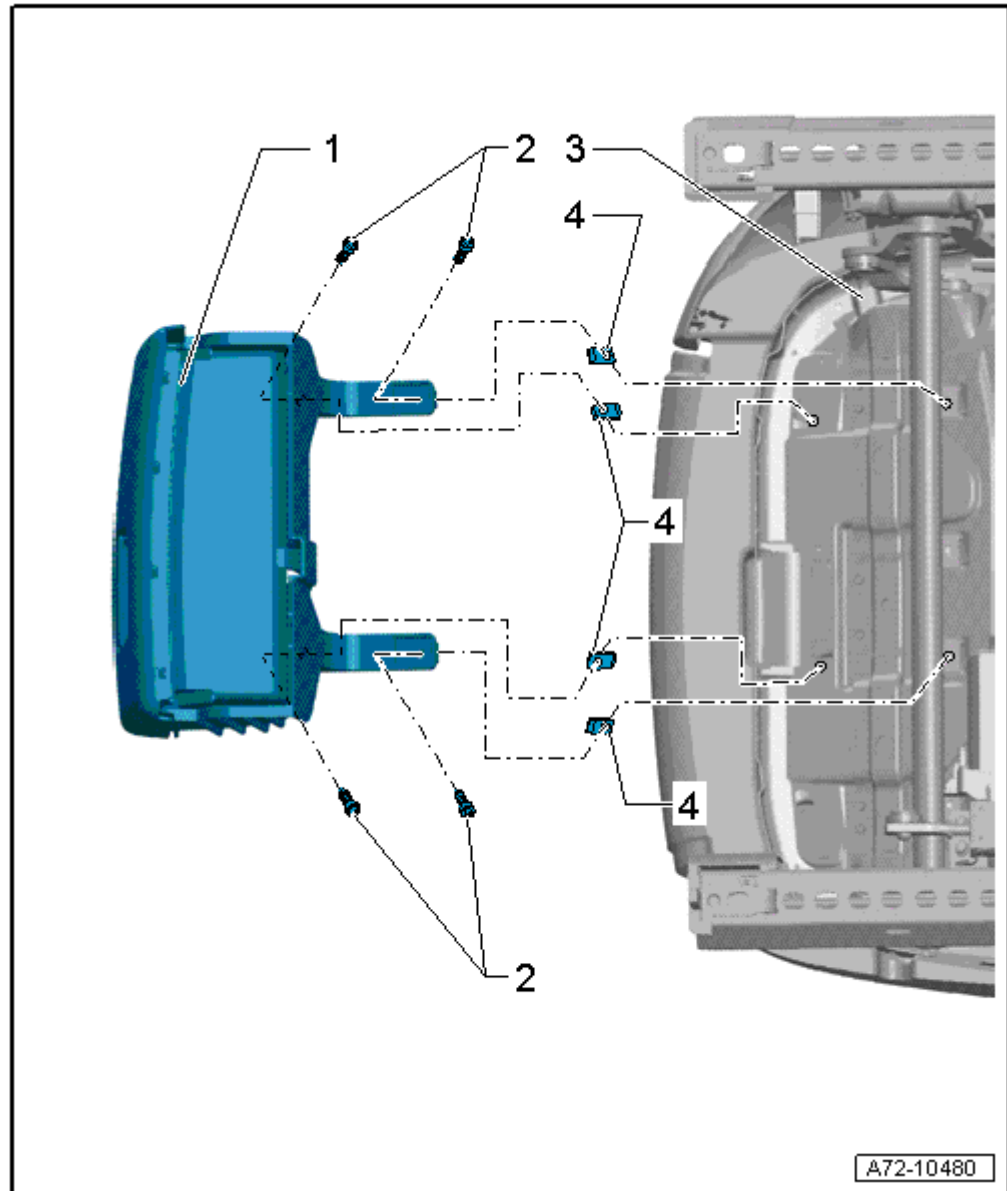

Embellecedor lateral del lado de la estribera: desmontar

- Desmontar el asiento delantero manual → **Capítulo**.
- Posicionar el asiento en el soporte asientos -T20172/5-.
- Desmontar la rueda de reglaje del respaldo → **Capítulo**.
- Desmontar el asidero para reglaje de la altura del asiento → **Capítulo**.
- Desenganchar la moldura de fijación -1- de la cubierta del espacio para los pies -2- de los soportes -4- (2 unidades) del embellecedor lateral -3-.

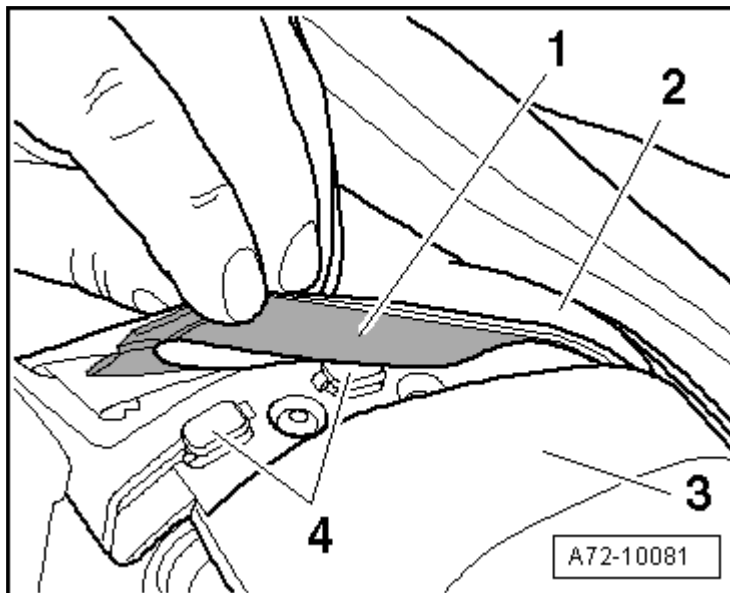

- Tirar del embellecedor lateral hacia adelante, para desenganchar la argolla -3-.
- Desenganchar el embellecedor lateral -2- hacia arriba.

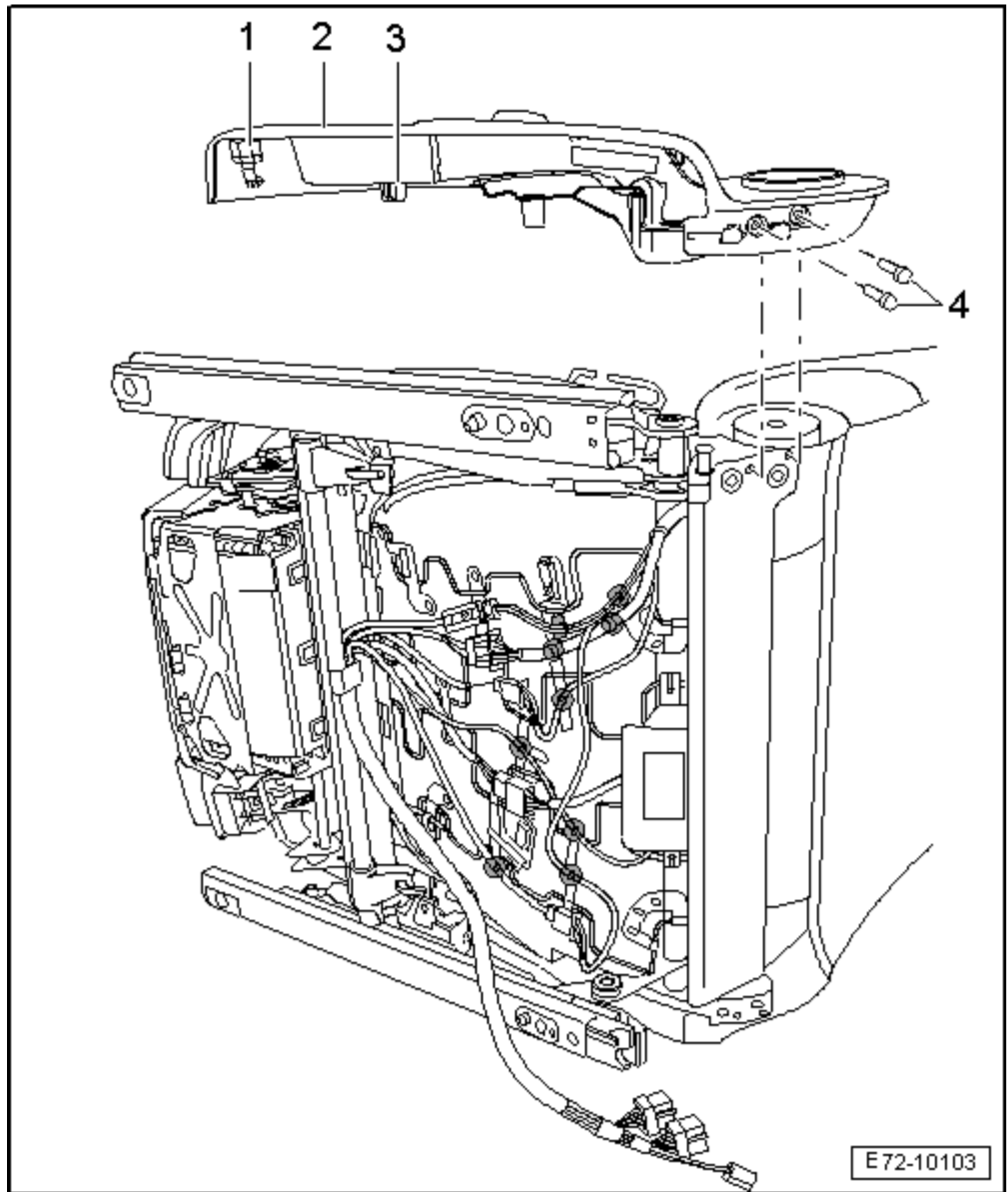

Tapizado y acolchado del respaldo: desmontar



¡ATENCIÓN!

*En los vehículos con airbags laterales hay que tener en cuenta las normas de seguridad relativas a los mismos
→ **Capítulo.***

- ◆ Asiento delantero eléctrico → **Anclaje**
- ◆ Asiento delantero manual → **Anclaje**

Asiento delantero eléctrico

- Desmontar el asiento delantero → **Capítulo.**
- Desmontar el respaldo delantero → **Capítulo.**

Asiento delantero manual

- Desmontar el asiento delantero → **Capítulo.**
- Desmontar el respaldo delantero → **Capítulo.**
- Desmontar el pomo de regulación lumbar.

Continúa para todas las versiones

- Sacar la banqueta del asiento anterior del soporte asientos -T20172/5- y posicionar el respaldo del asiento anterior.

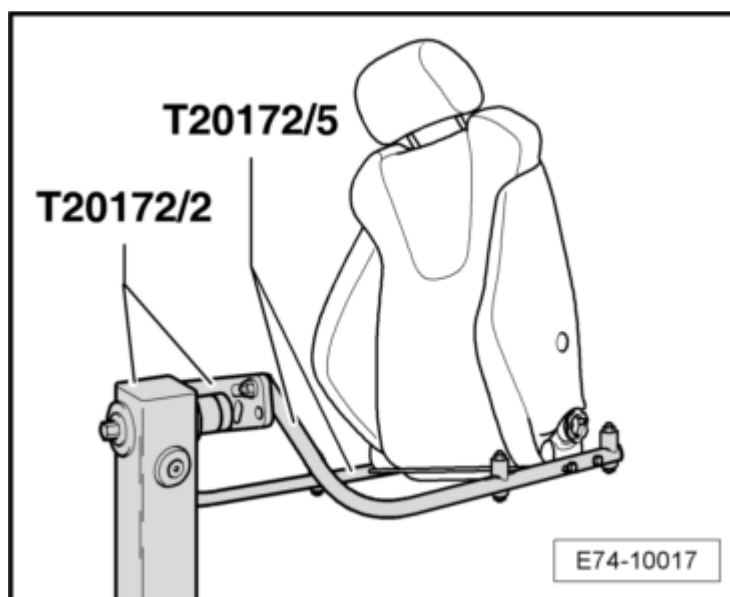

- Pulsar la tecla de desbloqueo -2- en la dirección de la flecha A- y extraer el apoyacabezas -1- hacia arriba -flecha B-, la tecla de desbloqueo tiene que permanecer oprimida.

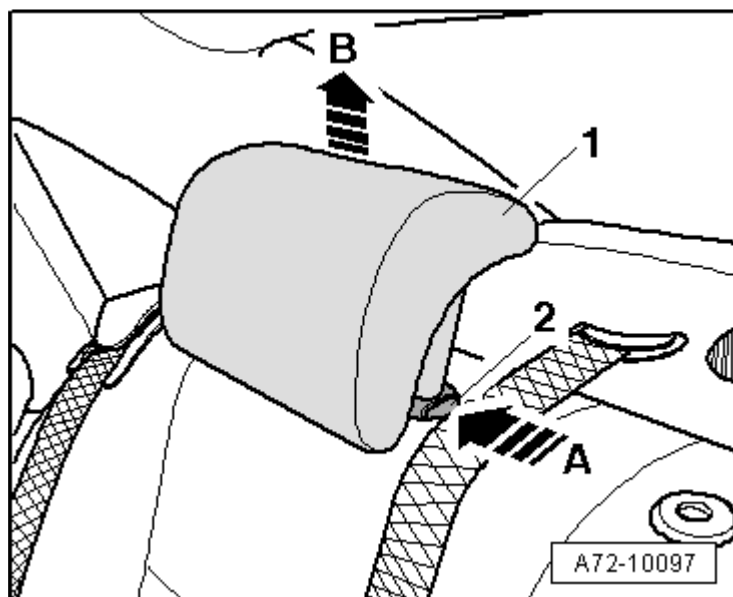

- Desmontar la junta burlete -1- del tapizado -2- con un destornillador en todo el contorno -flechas-.

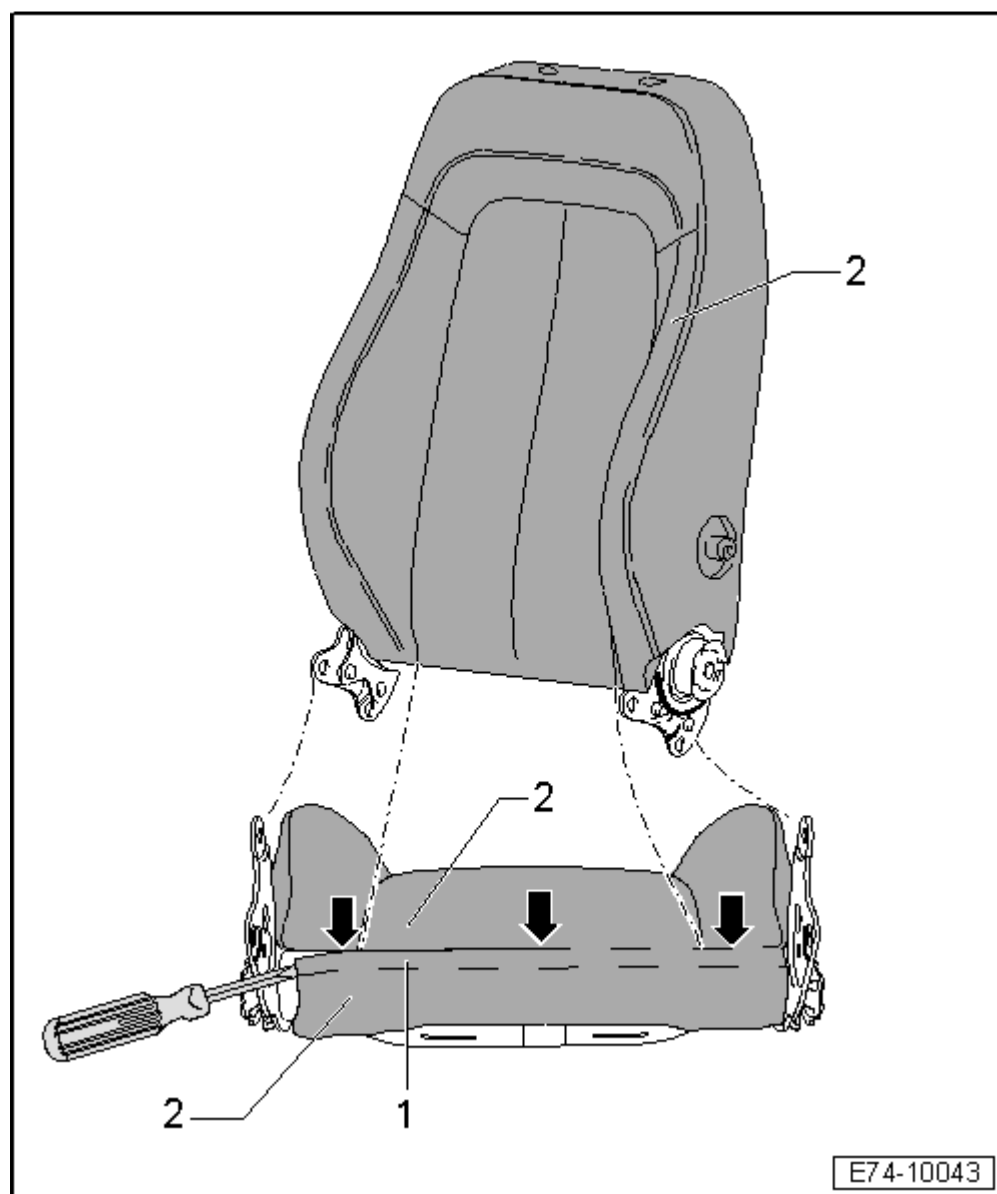

- Desenganchar los alambres tensores -1-, de los orificios, - flechas-.

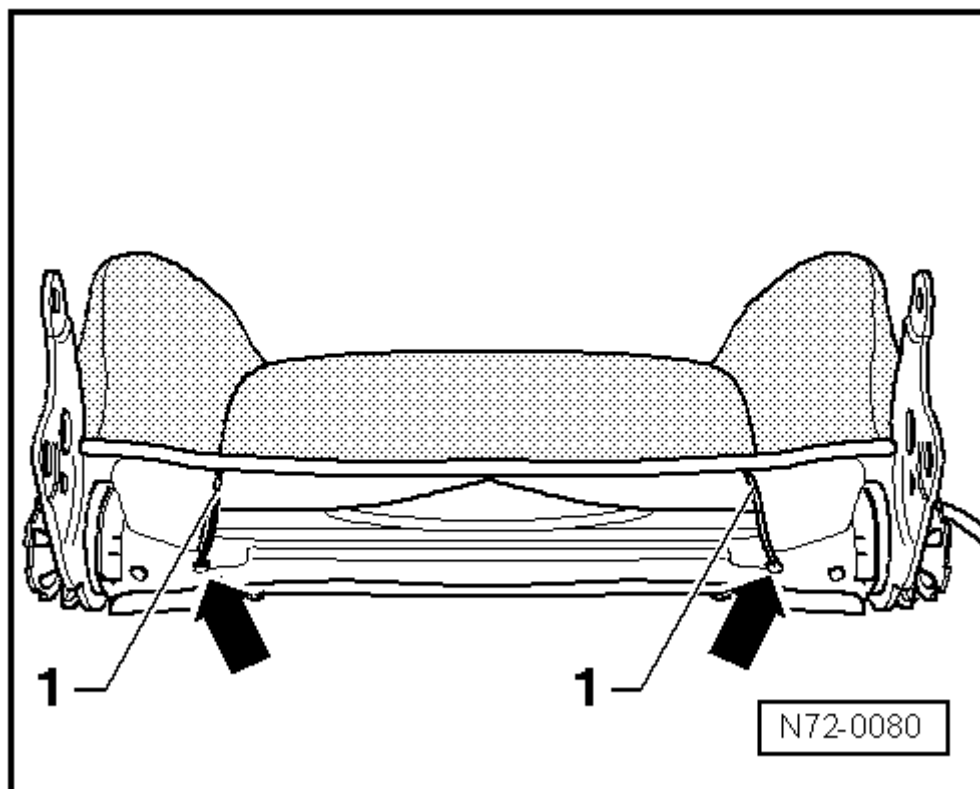

- Retirar el cartón de la parte dorsal -1- de la parte posterior del respaldo en la dirección que indica la -flecha-.
- Desmontar las guías de los apoyacabezas → Capítulo.



Aviso

El apoyo lumbar lleva unas tiras de velcro que lo sujetan al acolchado del respaldo

- Extraer el tapizado junto al acolchado del armazón del respaldo.

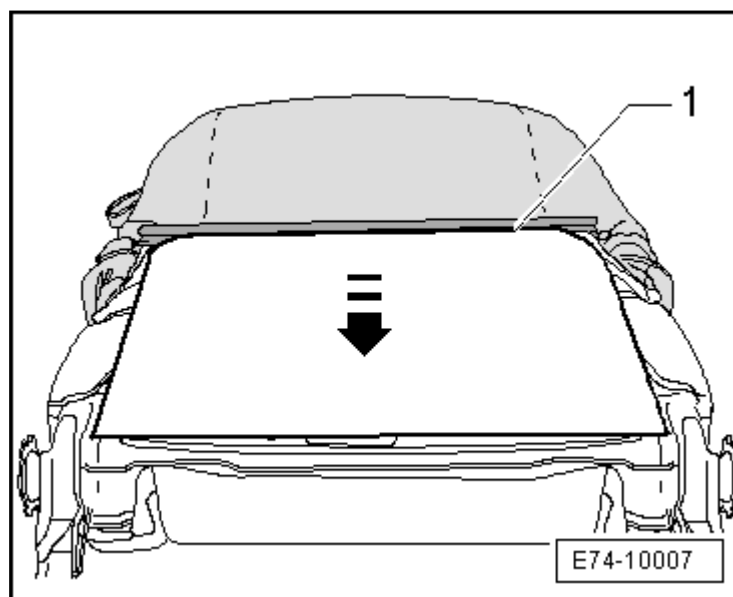

- Abrir los extremos de los alojamientos -5- con un destornillador y extraer el listón de fijación -6-.

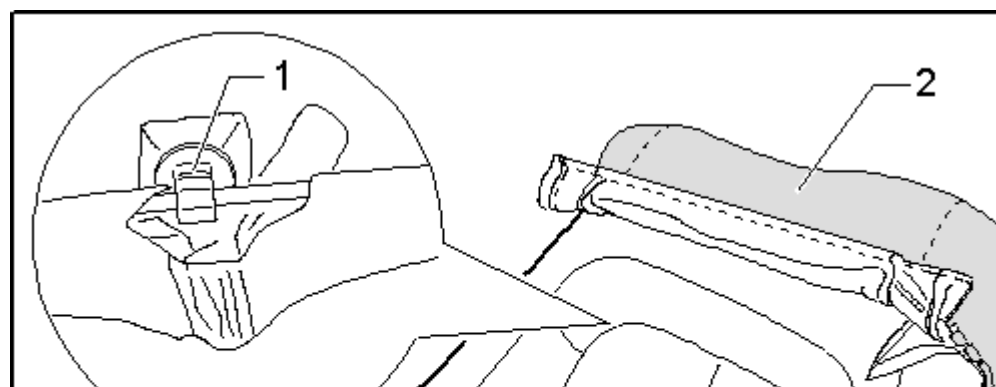

- Continuar tirando hacia arriba y desenchapsar las presillas de plástico -1- del acolchado.
- Con la ayuda de un destornillador desenganchar los alambres tensores -3- en la parte posterior superior.
- Separar el tapizado -2- del acolchado -4-.

Rueda de reglaje del respaldo: desmontar

- Girar la rueda de reglaje del respaldo -1- hasta que se pueda ver un encastre por detrás -flecha A-. Utilizar una linterna si es preciso.
- Enganchar el útil de montaje -3399--2- y hacer palanca en el -sentido de la flecha B-.
- Seguir girando la rueda de ajuste del respaldo otros 120 °.
- Enganchar el útil de montaje -3399--2- y hacer palanca en el -sentido de la flecha B-.
- Desmontar la rueda reguladora del respaldo.

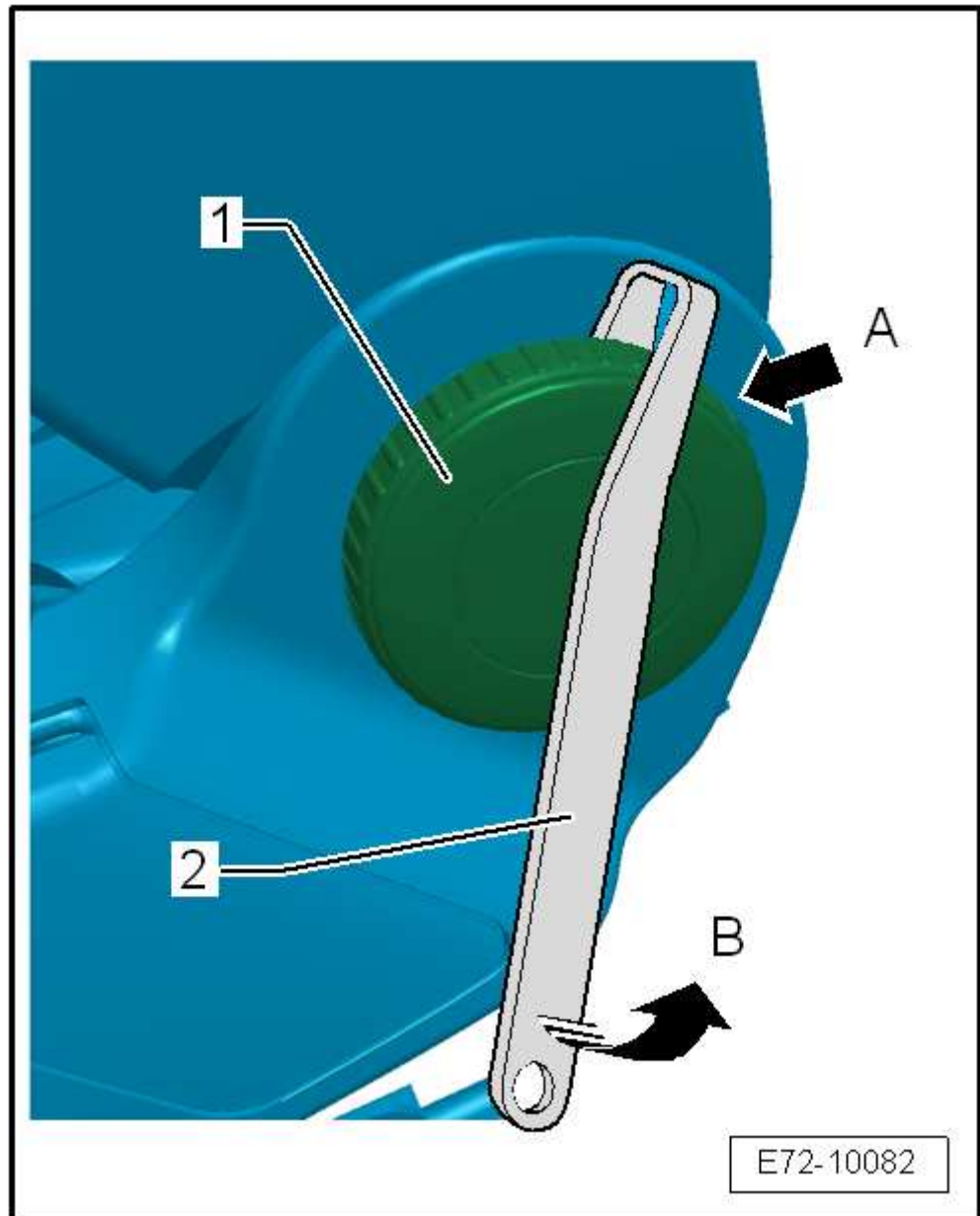

Asidero para reglaje de la altura del asiento: desmontar

- Confeccionar la siguiente herramienta auxiliar → fig..
- Apartar un poco del asiento el asidero para reglaje de su altura -1-.

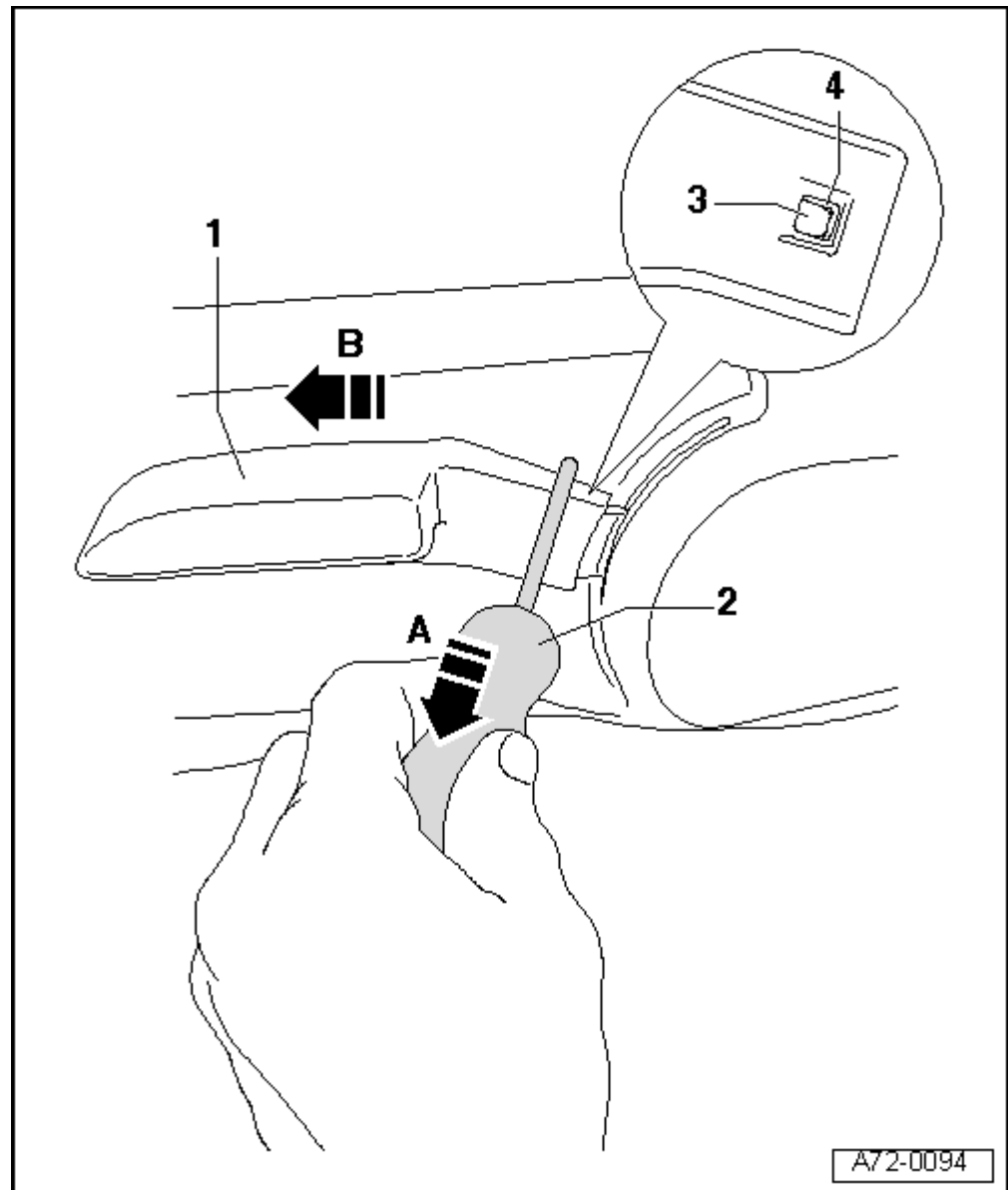

- Introducir la herramienta auxiliar -2- en el alojamiento -4-.
- Tirar de la herramienta auxiliar -2- en el -sentido de la flecha A-, para empujar hacia fuera el muelle -3-.
- Retirar el asidero para reglaje de la altura del asiento -1- en el -sentido de la flecha B-.

Guías del apoyacabezas: desmontar



Aviso

- ♦ Para desmontar las guías del apoyacabezas hay que desmontar parcialmente el tapizado del respaldo.
- ♦ Para mayor claridad, las guías del apoyacabezas aparecen desmontadas en el dibujo.



¡ATENCIÓN!

En los vehículos con airbags laterales hay que tener en cuenta las normas de seguridad relativas a los mismos → Capítulo.

- ♦ Asiento delantero eléctrico → Anclaje
- ♦ Asiento delantero manual → Anclaje

Asiento delantero eléctrico

- Desmontar el asiento delantero → Capítulo.
- Desmontar el respaldo delantero → Capítulo.

Asiento delantero manual

- Desmontar el asiento delantero → Capítulo.
- Desmontar el respaldo delantero → Capítulo.
- Desmontar el pomo de regulación lumbar.

Continúa para todas las versiones

- Sacar la banqueta del asiento anterior del soporte asientos -T20172/5- y posicionar el respaldo del asiento anterior.

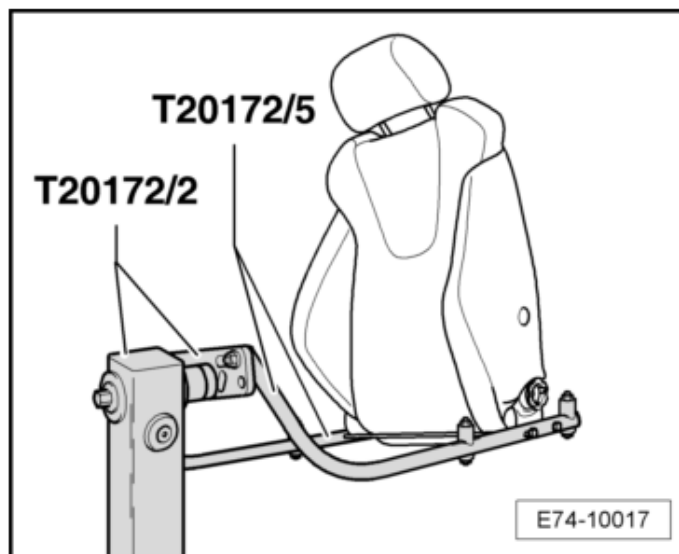

- Pulsar la tecla de desbloqueo -2- en la -dirección de la flecha A- y extraer el apoyacabezas -1- hacia arriba -flecha B-, la tecla de desbloqueo tiene que permanecer oprimida.

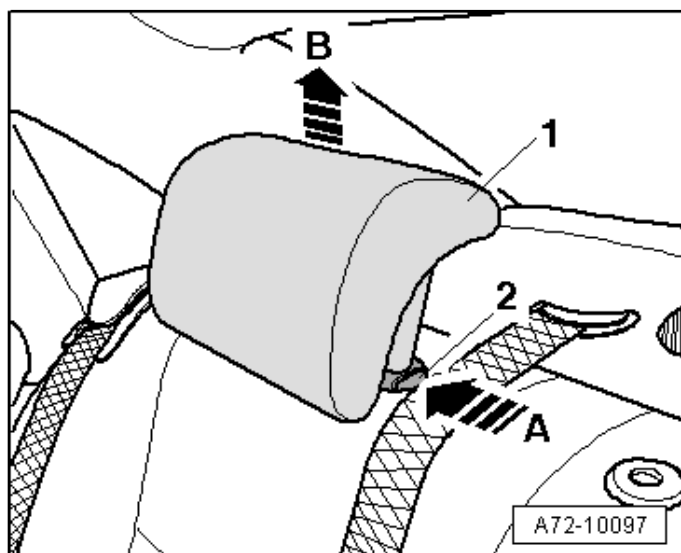

- Desmontar la junta burlete -1- del tapizado -2- con un destornillador en todo el contorno -flechas-.

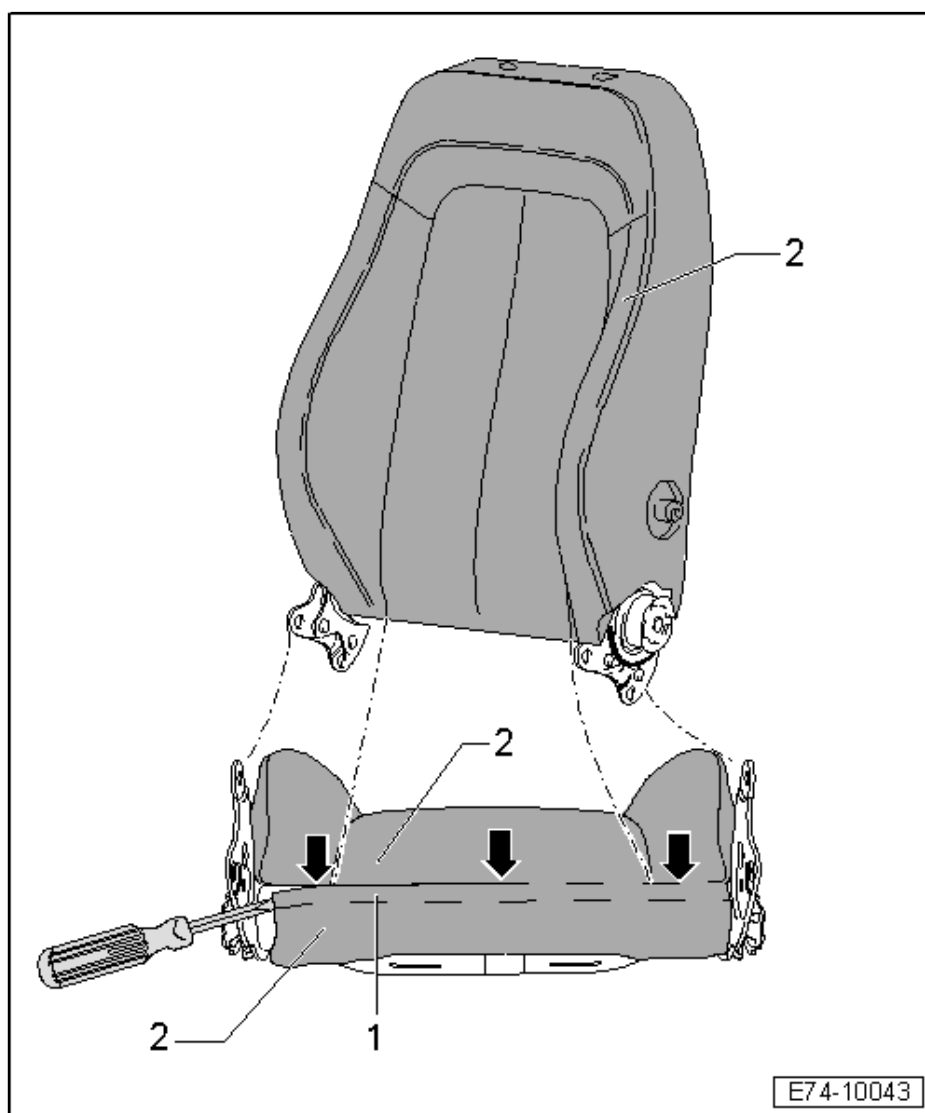

- Desenganchar los alambres tensores -1-, de los orificios, -flechas-.

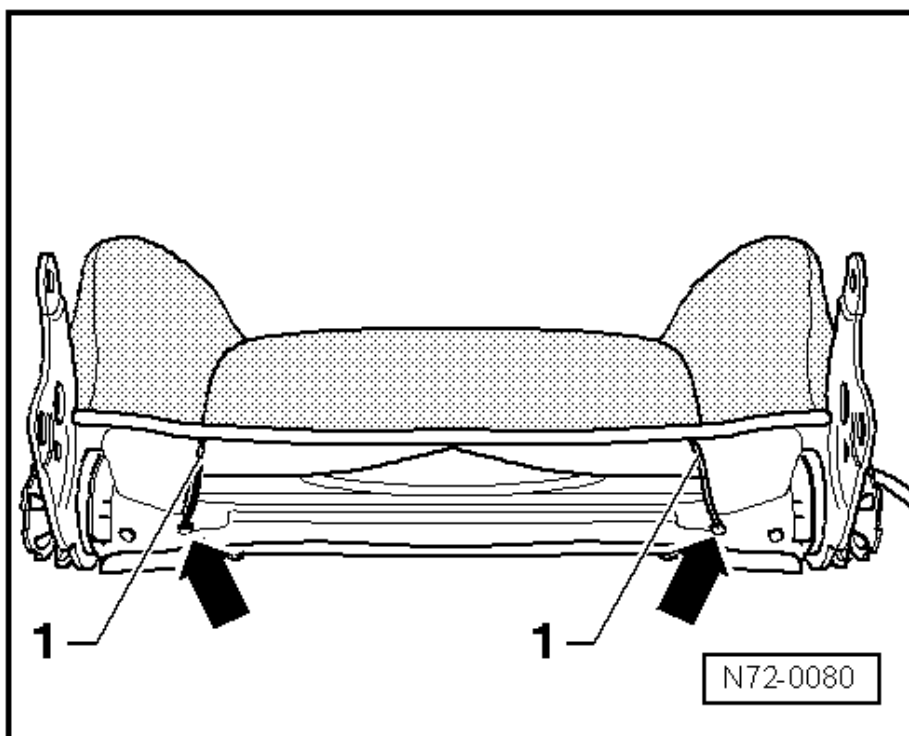

- Retirar el cartón de la parte dorsal -1- de la parte posterior del respaldo en la dirección que indica la -flecha-.
- Desprender el tapizado del respaldo hasta poder acceder a la parte inferior de las guías del apoyacabezas.

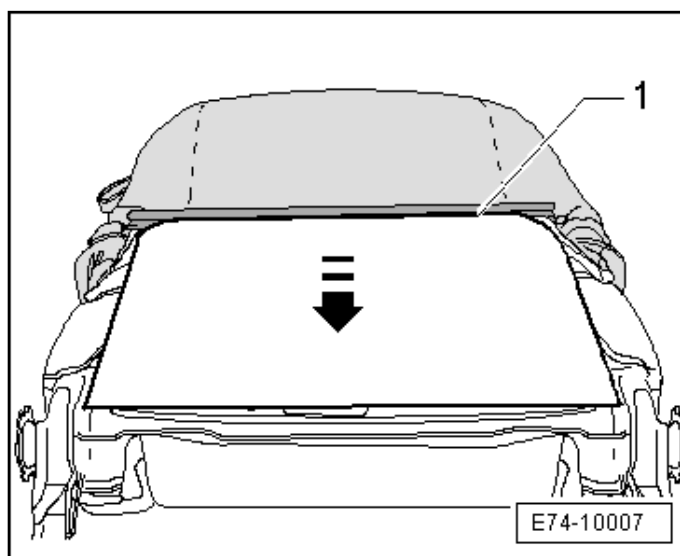

- A través del armazón del respaldo, accionar el encastre -flecha A- de la guía del apoyacabezas con pulsador -1-.

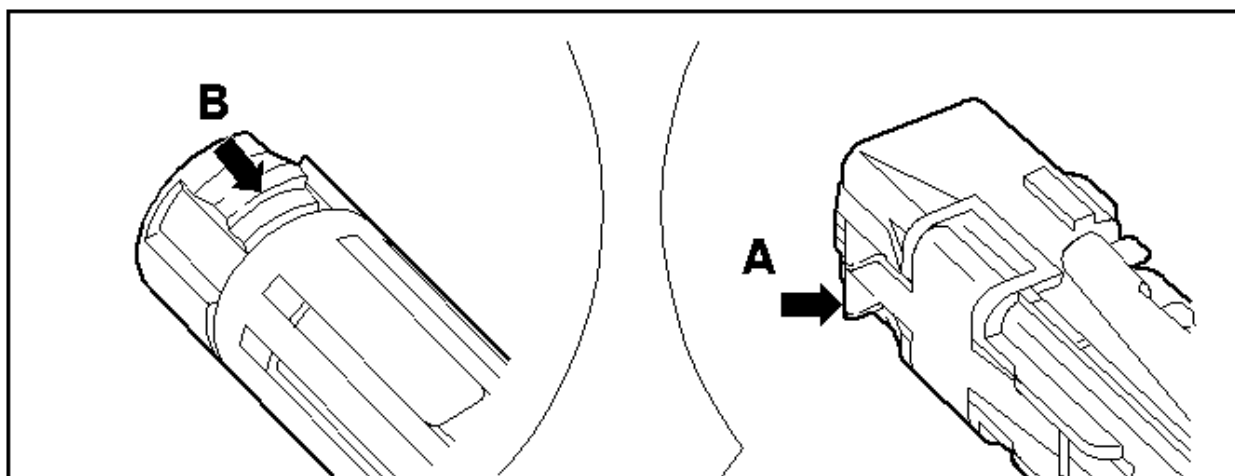

- Extraer la guía del apoyacabezas con pulsador del respaldo.
- A través del armazón del respaldo, accionar el encastre -flecha B- de la guía del apoyacabezas -2-.
- Extraer la guía del apoyacabezas del respaldo.

Tapizado y acolchado del apoyacabezas con bloqueo contra retracción: desmontar

- Desmontar el apoyacabezas:
 - ◆ Apoyacabezas asiento anterior: desmontar y montar
→ Capítulo
 - ◆ Apoyacabezas asiento posterior: desmontar y montar
→ Capítulo
- Desenganchar la regleta aprisionadora -2-, desapalancando con un destornillador, de la canaleta guía -1-.

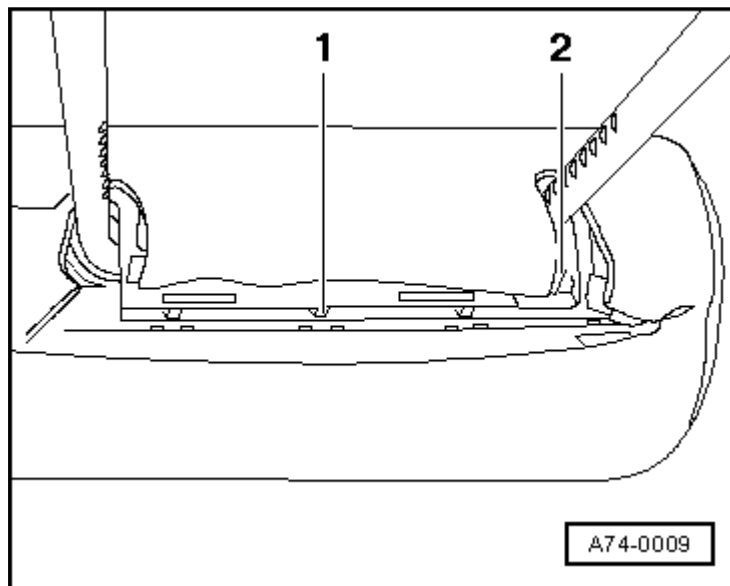

- Extraer la pieza de soporte del apoyacabezas -1- del acolchado con tapizado -2-.

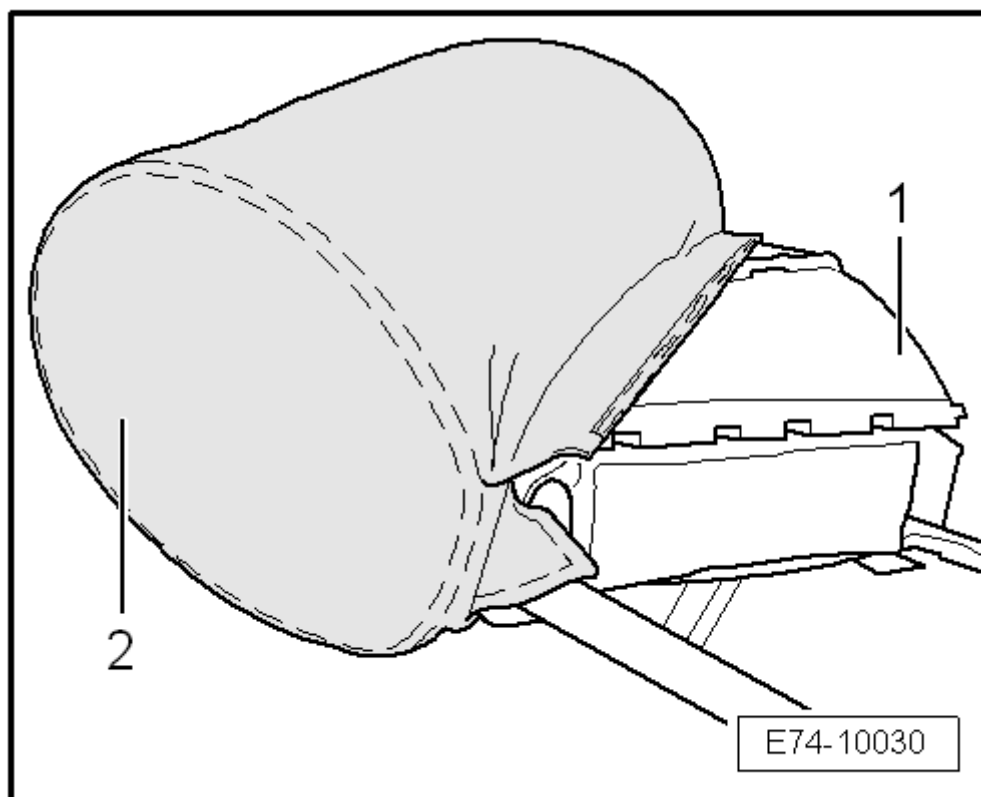

- Sacar el acolchado -2- del tapizado -3-.

