

Filtro de combustible: cuadro de montaje

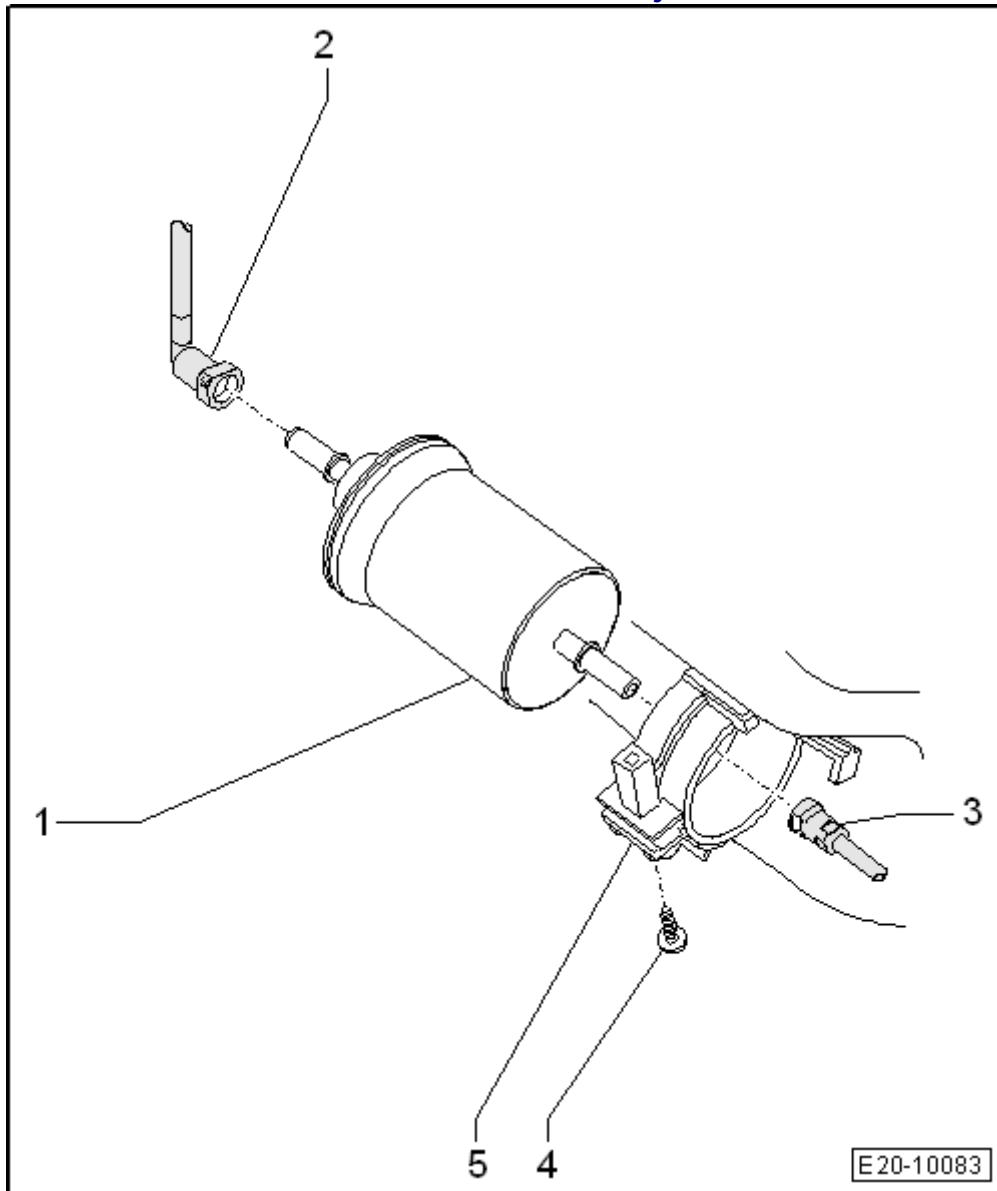

1 - Filtro de combustible

- Desmontar y montar
- 2 - Tubo de alimentación de combustible
- 3 - Tubo de alimentación de combustible

Viene del depósito de combustible

- 4 - Tubo de alimentación de combustible
- Va al motor
- 5 - 3 Nm
- 6 - Soporte para filtro de combustible
- Fijado al depósito de combustible

Filtro de combustible: desmontar y montar

Herramientas especiales, equipos de comprobación y medición y dispositivos auxiliares necesarios

- ◆ Bandeja

Desmontar

- Tener en cuenta las medidas de seguridad → **Capítulo**.
- Tener en cuenta las reglas de limpieza → **Capítulo**.
- Desmontar el guarnecido de los bajos, a la derecha -1-, → **Grupo de rep.66**.
- Colocar la bandeja debajo del filtro de combustible.

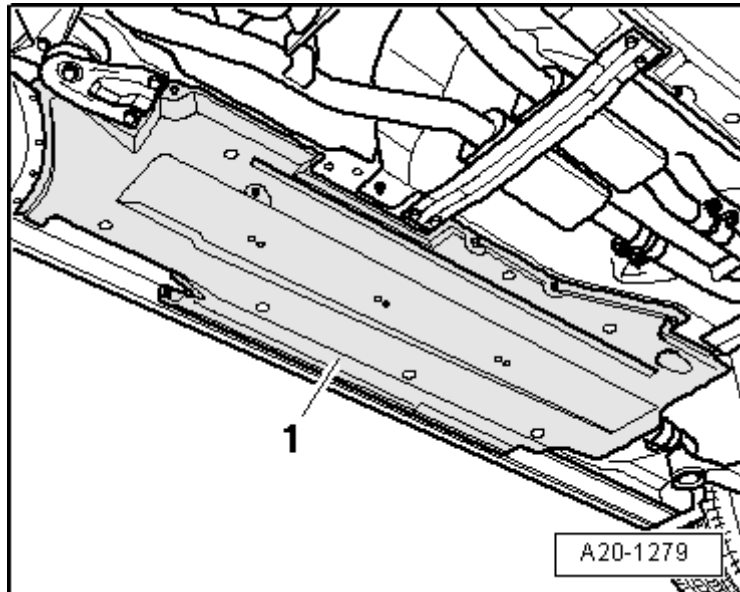

- Sacar los tubos de combustible -1- y -2-. Abrir los acoplamientos rápidos.

⚠ ¡ATENCIÓN!

El tubo de alimentación de combustible se halla bajo presión. Utilizar gafas protectoras y ropa adecuada para evitar lesiones y el contacto con la piel. Antes de soltar los empalmes de los tubos flexibles hay que colocar trapos alrededor del lugar de empalme. Seguidamente degradar la presión sacando cuidadosamente el tubo flexible.

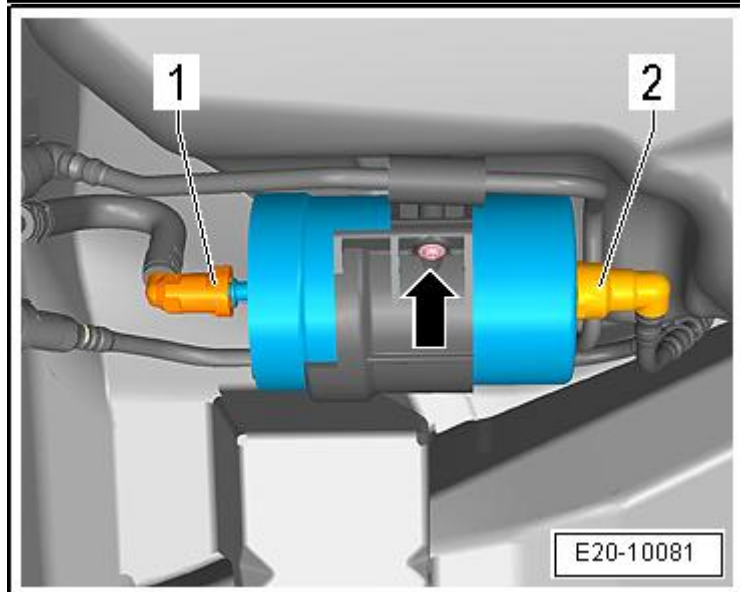

- Desenroscar el tornillo - flecha-.
- Extraer el filtro de combustible.

Montar

El montaje se efectúa en el orden inverso, teniendo en cuenta lo siguiente:

- Par de apriete → **Capítulo**
- „Filtro de combustible: cuadro de montaje“.
- El sentido de paso está marcado mediante flechas en la carcasa del filtro.

