

Tapizado y acolchado del respaldo: desmontar



¡ATENCIÓN!

En los vehículos con airbags laterales hay que tener en cuenta las normas de seguridad relativas a los mismos → **Capítulo**.

- ♦ Asiento delantero eléctrico → **Anclaje**
- ♦ Asiento delantero manual → **Anclaje**

Asiento delantero eléctrico

- Desmontar el asiento delantero → **Capítulo**.
- Desmontar el respaldo delantero → **Capítulo**.

Asiento delantero manual

- Desmontar el asiento delantero → **Capítulo**.
- Desmontar el respaldo delantero → **Capítulo**.
- Desmontar el pomo de regulación lumbar.

Continúa para todas las versiones

Sacar la banqueta del asiento anterior del soporte

- asientos -T20172/5- y posicionar el respaldo del asiento anterior.

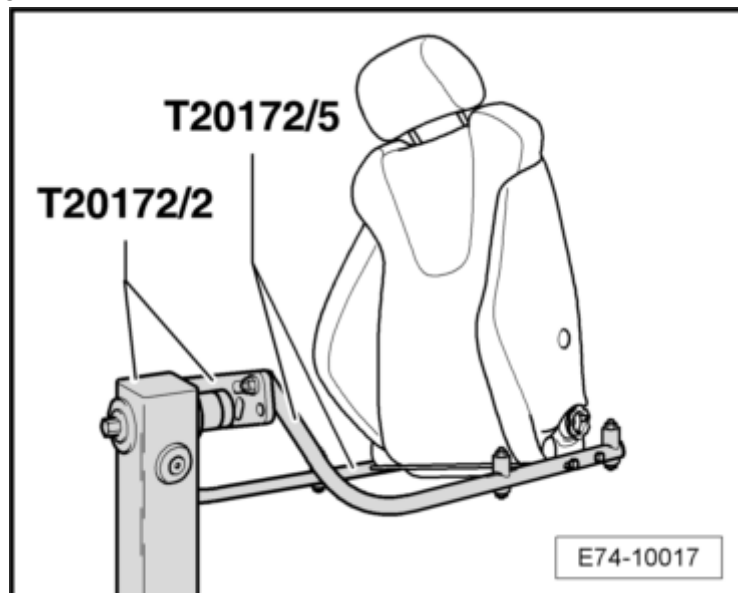

Pulsar la tecla de desbloqueo -2- en la dirección de la flecha A- y extraer el apoyacabezas -1- hacia arriba -flecha B-, la tecla de desbloqueo tiene que permanecer oprimida.

-

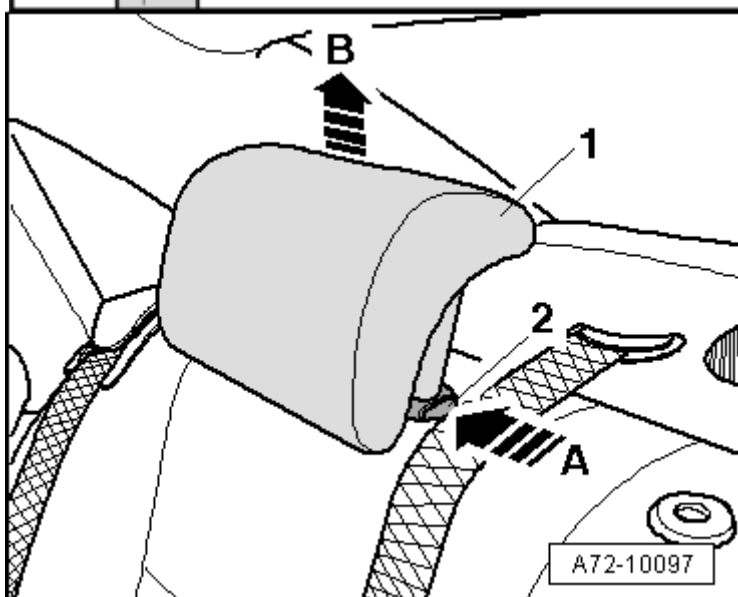

- Desmontar la junta burlete -1- del tapizado -2- con un destornillador en todo el contorno - flechas-.

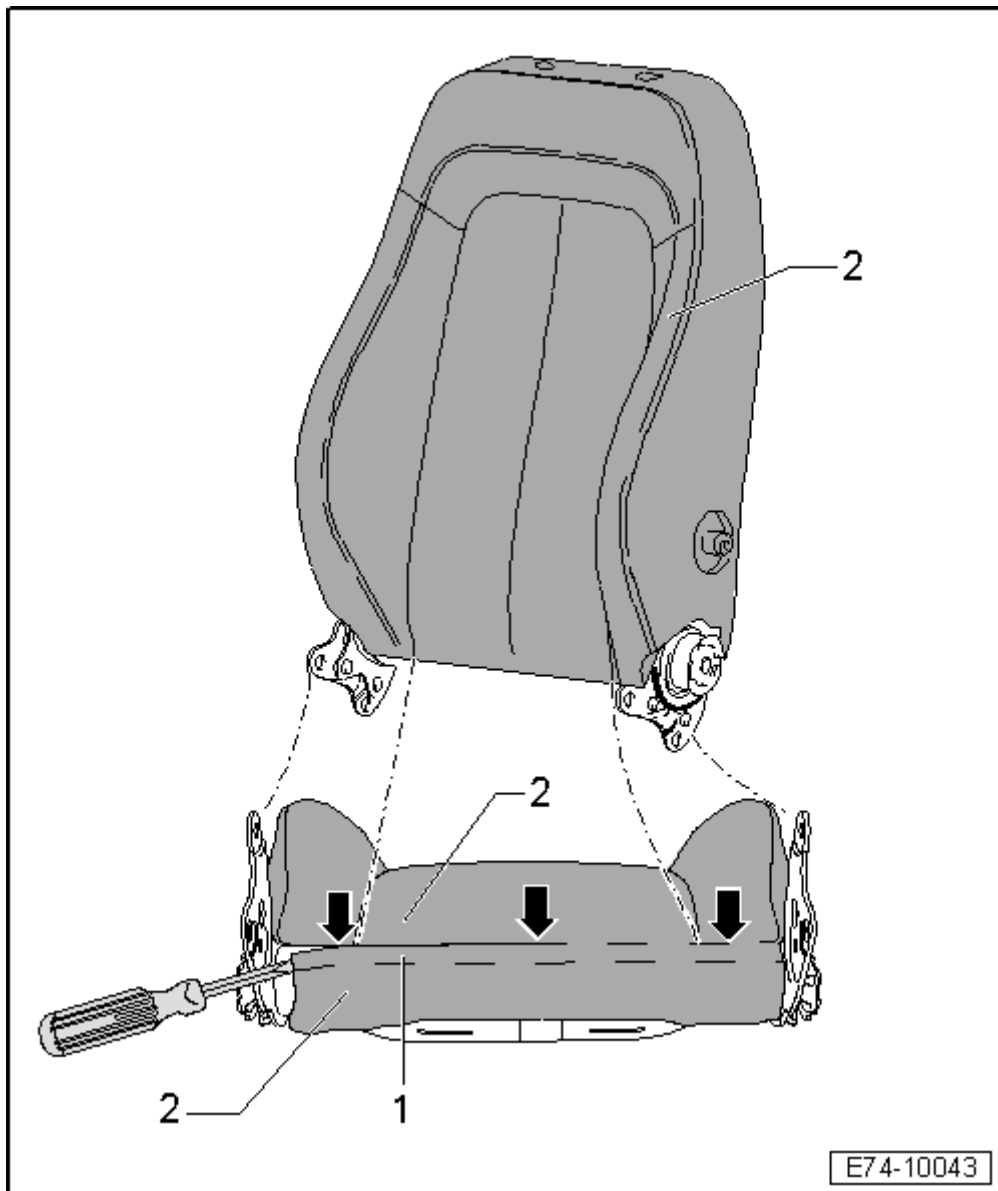

E74-10043

Desenganchar los alambres tensores -1-, de los orificios, - flechas-.

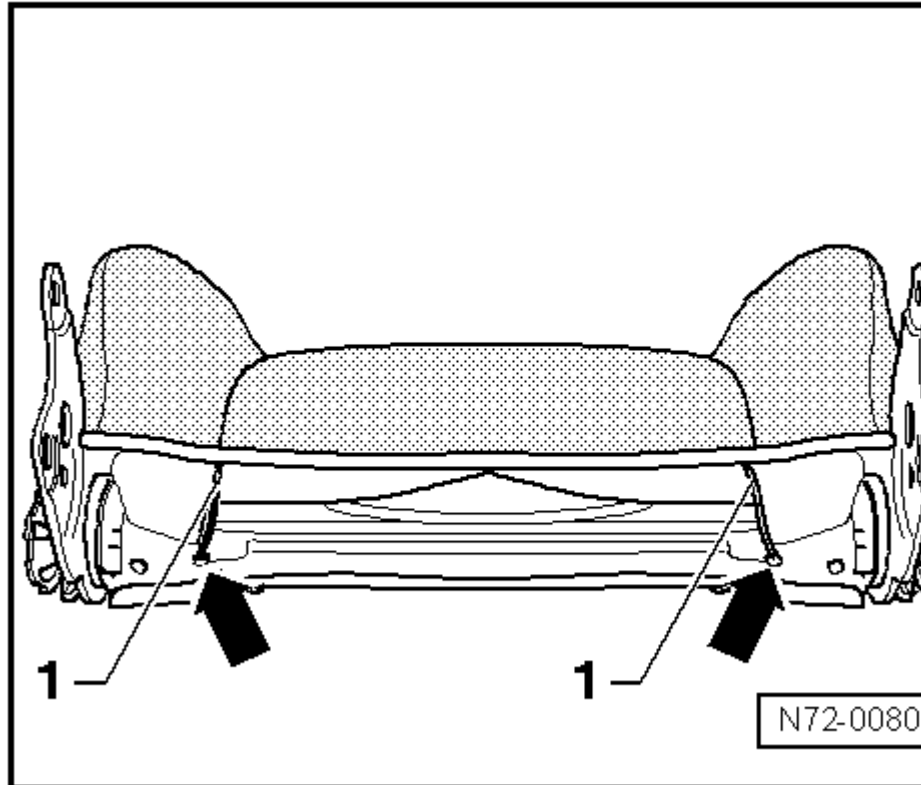

- Retirar el cartón de la parte dorsal -1- de la parte posterior del respaldo en la dirección que indica la - flecha-.
- Desmontar las guías de los apoyacabezas → **Capítulo**.



Aviso

El apoyo lumbar lleva unas tiras de velcro que lo sujetan al acolchado del respaldo

Extraer el tapizado junto al acolchado del armazón del respaldo.

- Extraer el tapizado junto al acolchado del armazón del respaldo.

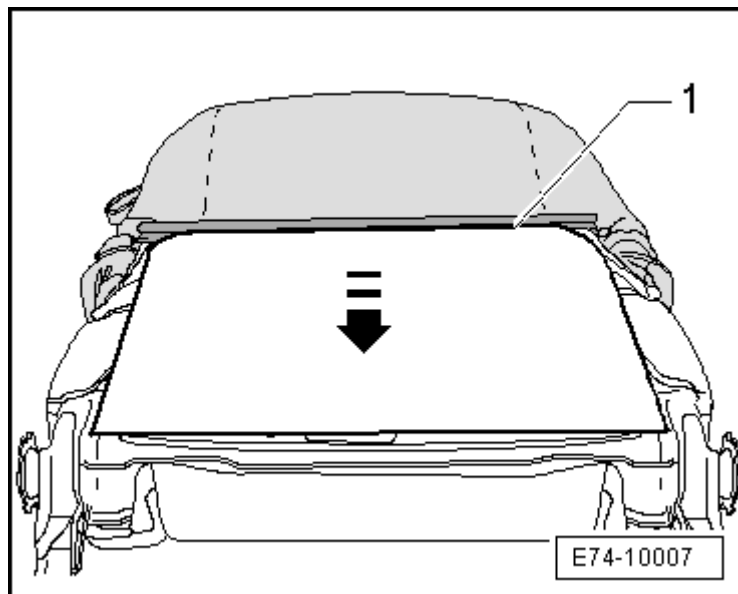

- Abrir los extremos de los alojamientos -5- con un destornillador y extraer el listón de fijación -6-.

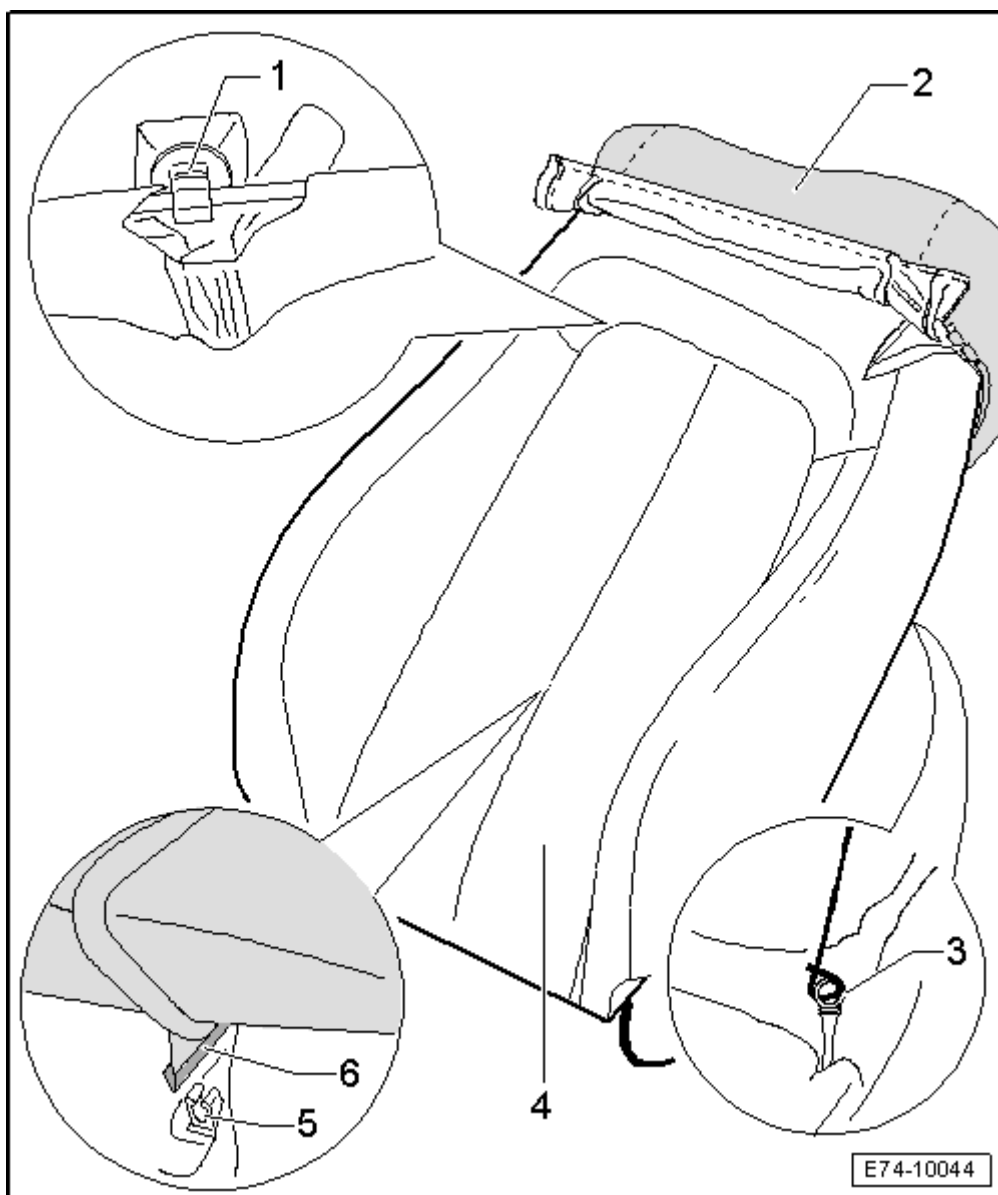

- Continuar tirando hacia arriba y desenchapsar las presillas de plástico -1- del acolchado.
- Con la ayuda de un destornillador desenganchar los alambres tensores -3- en la parte posterior superior.
- Separar el tapizado -2- del acolchado -4-.