

Paragolpes posterior: cuadro general de montaje

1 - Tornillo con arandela incorporada

- 2 unidades a cada lado
- Par de apriete: 18 Nm

2 - Travesía posterior

- Desmontar y montar
→ Capítulo

3 - Remache

- 2 unidades

4 - Soporte spoiler

- 2 unidades

5 - Revestimiento del paragolpes

- Desmontar y montar
→ Capítulo

6 - Spoiler

- Según versiones
- Desmontar y montar
→ Capítulo

7 - Tornillo combinado

- 2 unidades
- Par de apriete: 1,5 Nm

8 - Tapa gancho remolque

- Según versiones

9 - Pasador

- 2 unidades

10 - Arandela

- 2 unidades

11 - Grapa

- 2 unidades

12 - Pernos de fijación

- 3 unidades a cada lado

13 - Placa de fijación

- 1 unidad a cada lado

14 - Boquilla

- 5 unidades a cada lado
- Previamente al montaje del revestimiento, encajar las boquillas.

15 - Tornillo combinado

- 3 unidades a cada lado
- Par de apriete: 3,5 Nm

16 - Tornillo combinado

- 4 unidades a cada lado
- Par de apriete: 1,5 Nm

17 - Perfil guía

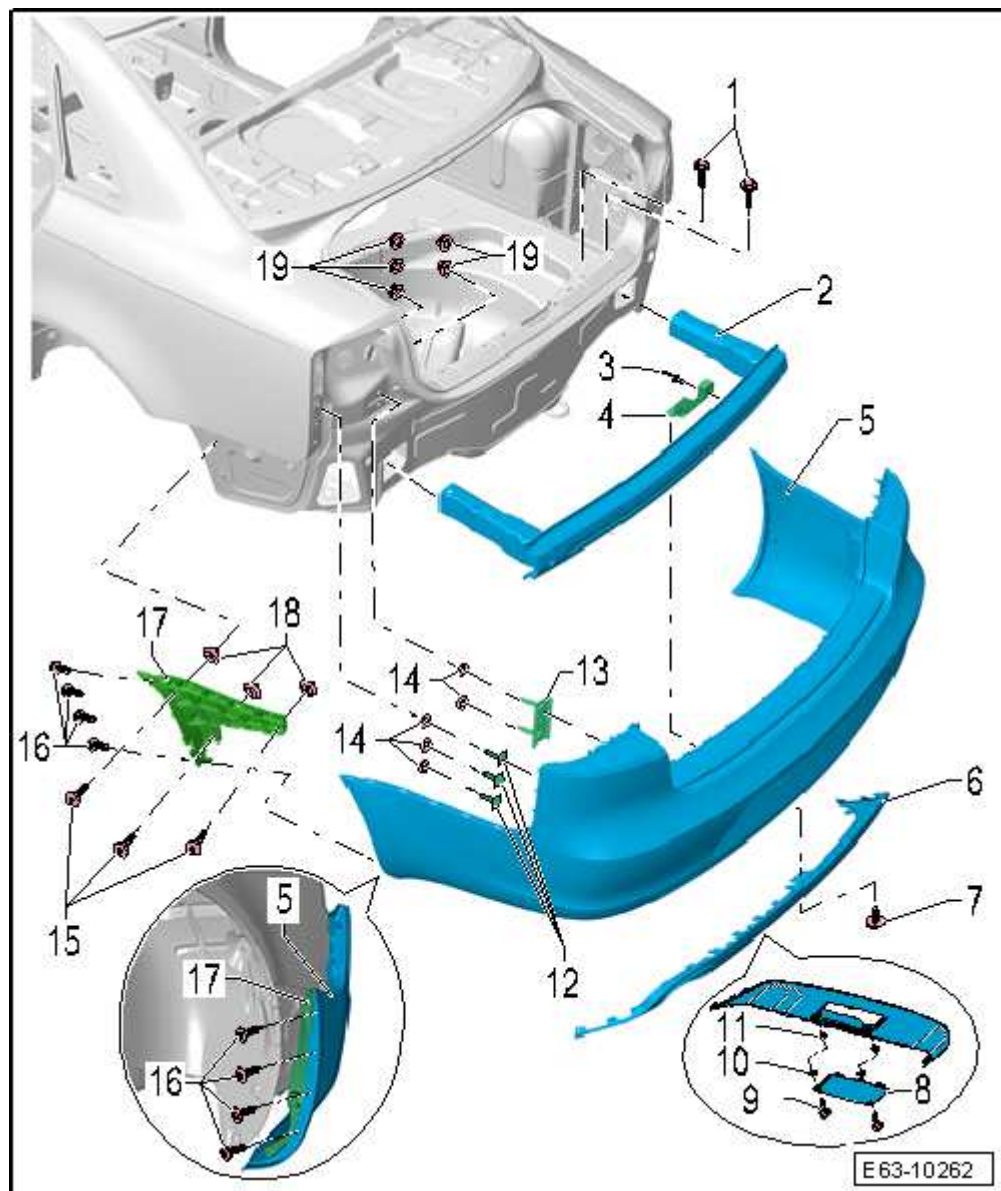

- A izquierda y derecha
- Desmontar y montar → Capítulo

18 - Remache de expansión

- 3 unidades a cada lado
- Encajado en el elemento lateral inferior

19 - Tuercas de sombrerete

- 5 unidades a cada lado
- Par de apriete: 4 Nm

Tuercas de sombrerete

- Desenroscar las tuercas de caperuza -1- y -2- al desmontar el protector del paragolpes.
- Para el montaje, apretar las tuercas de caperuza a 4 Nm.

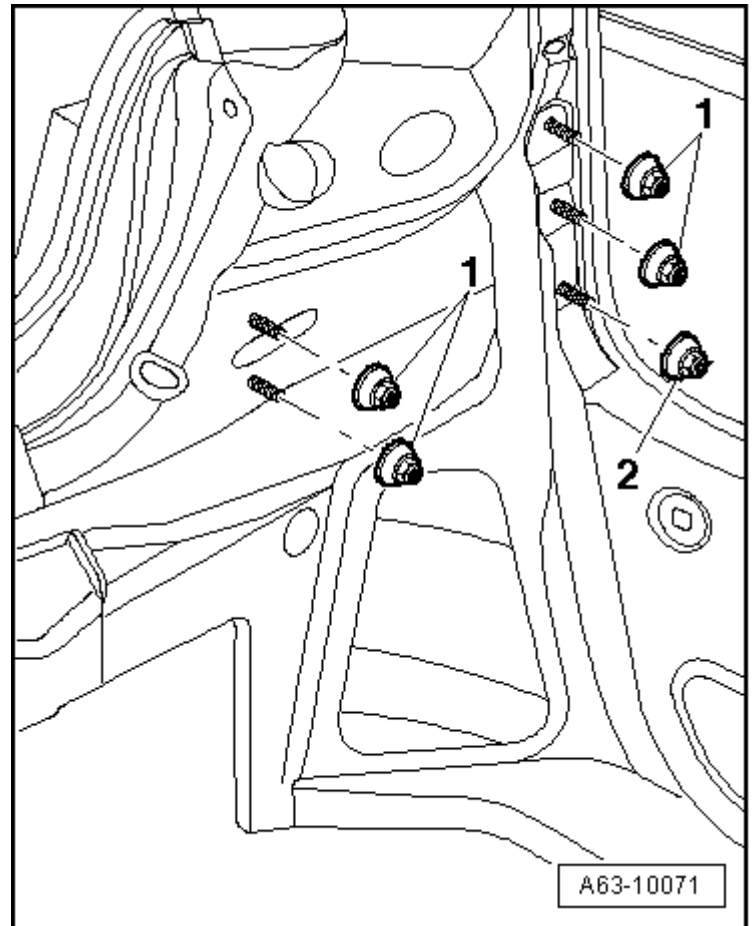

Paragolpes posterior Exeo ST: cuadro general de montaje

1 - Tornillo

- 2 unidades a cada lado
- Par de apriete: 18 Nm

2 - Tuerca expansiva

- 5 unidades

3 - Moldura fijación posterior

- Desmontar y montar
→ **Capítulo**

4 - Tornillo

- 5 unidades
- Par de apriete: 3,5 Nm

5 - Tuercas de sombrerete

- 4 unidades a cada lado
- Par de apriete: 4 Nm

6 - Remache

- 2 unidades

7 - Soporte spoiler

- 2 unidades

8 - Travesía posterior

- Desmontar y montar
→ **Capítulo**

9 - Moldura embellecedor

- Desmontar y montar
→ **Capítulo**

10 - Revestimiento del paragolpes

- Desmontar y montar
→ **Capítulo**

11 - Spoiler

- Según versiones
- Desmontar y montar → **Capítulo**

12 - Tornillo

- 2 unidades
- Par de apriete: 1,5 Nm

13 - Tapa gancho remolque

- Según versiones

14 - Pasador

- 2 unidades

15 - Arandela

- 2 unidades

16 - Grapa

- 2 unidades

17 - Pernos de fijación

- 2 unidades a cada lado

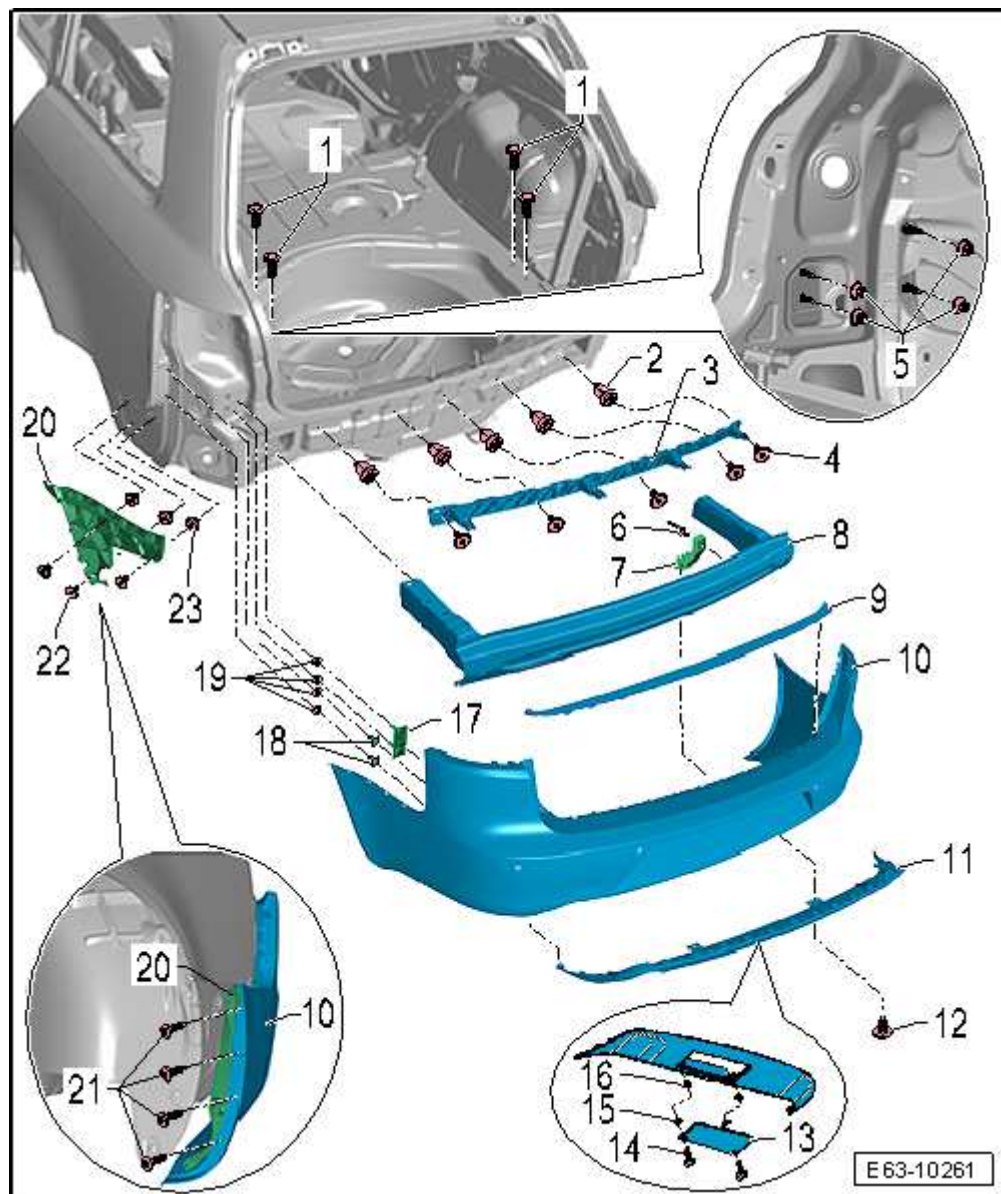

18 - Placa de fijación

- ❑ 1 unidad a cada lado

19 - Boquilla

- ❑ 4 unidades a cada lado
- ❑ Previamente al montaje del revestimiento, encajar las boquillas.

20 - Perfil guía

- ❑ 1 unidad a cada lado
- ❑ Desmontar y montar → **Capítulo**

21 - Tornillo

- ❑ 4 unidades a cada lado
- ❑ Par de apriete: 1,5 Nm

22 - Tornillo

- ❑ 3 unidades a cada lado
- ❑ Para de apriete: 3,5 Nm

23 - Remache de expansión

- ❑ 3 unidades a cada lado
- ❑ Encajado en el elemento lateral inferior

Revestimiento del paragolpes posterior EXEO ST: desmontar y montar

Herramientas especiales, equipos de comprobación y medición y dispositivos auxiliares necesarios

- ◆ Kit llaves dinamométricas -SAT 8010-

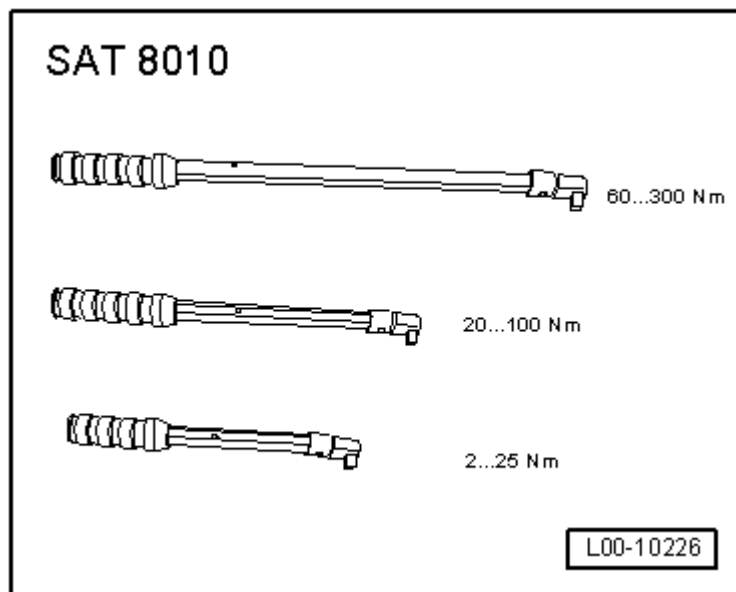

- ◆ Vaso -T40078-
- ◆ Revestimiento del paragolpes posterior: desmontar → Anclaje
- ◆ Revestimiento del paragolpes posterior: montar → Anclaje

Desmontar

- Desmontar los pilotos traseros → Sistema eléctrico; Grupo de rep. 94.
- Desmontar revestimiento final de maletero para "EXEO ST" → Carrocería trabajo de montaje interior; Grupo de rep. 70.
- Desmontar el revestimiento lateral izquierdo del maletero → Carrocería trabajo de montaje interior; Grupo de rep. 70

Seguir solo para vehículos con Altavoz de graves -R100-

- Desmontar el revestimiento lateral derecho del maletero → Carrocería trabajo de montaje interior; Grupo de rep. 70
- Desmontar el altavoz de graves -R100- → Radio, Teléfono, Navegación; Grupo de rep.91

Seguir para resto de

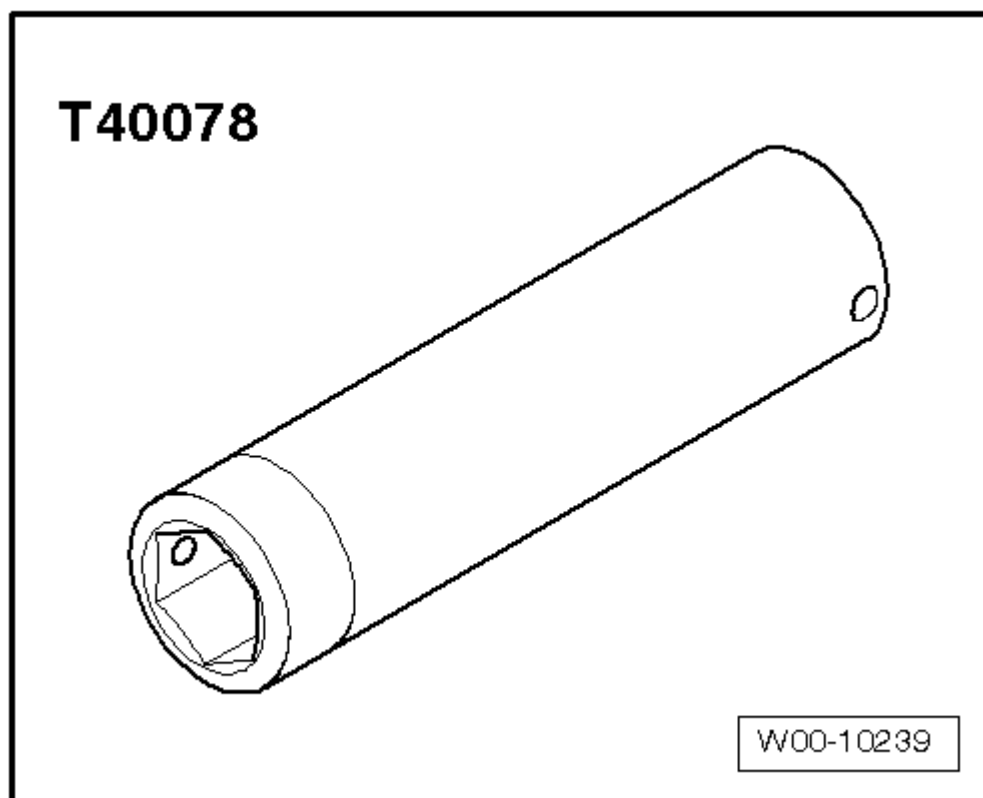

modelos

- Desbloquear la cinta de sujeción -6- del revestimiento lateral derecho.
- Extraer la tapa -5-.

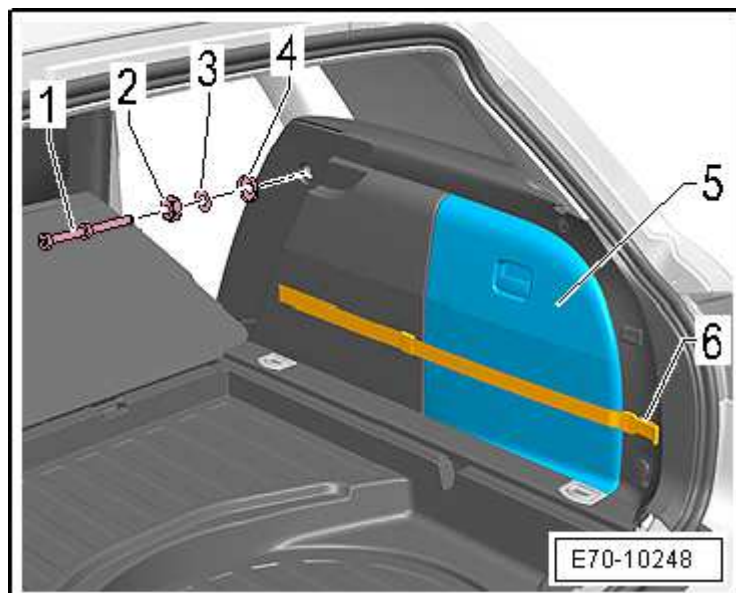
Seguir para todos los modelos

- Desacoplar los conectores de las luces de la matrícula -1- (a la izquierda, debajo de la unidad de luces traseras).
- Según acabado desacoplar el conector -2- del park pilot.

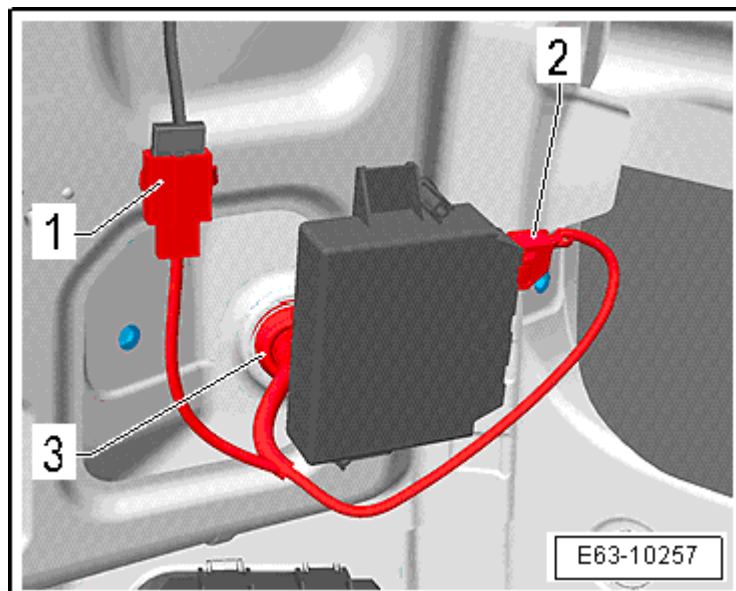

- Desenroscar las tuercas de caperuza -1- en ambos lados.

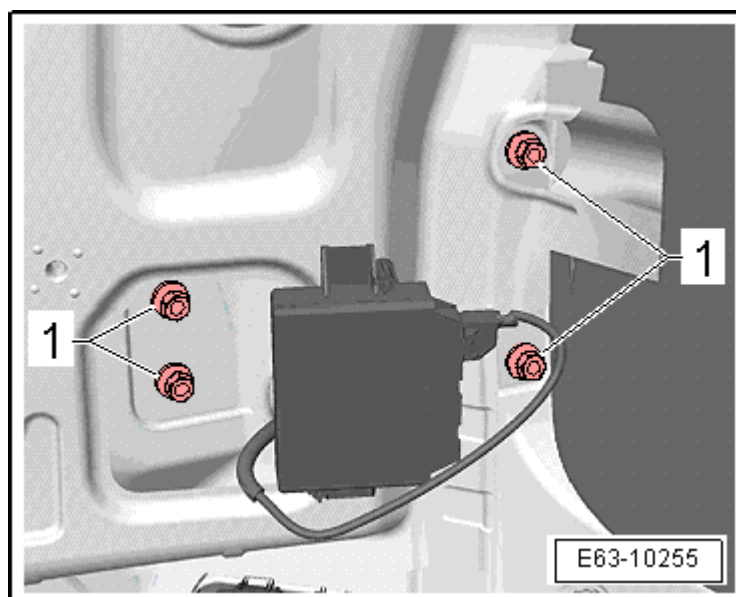

- Desenroscar los tornillos -2- que fijan el pasarueda posterior -1-, en ambos lados.

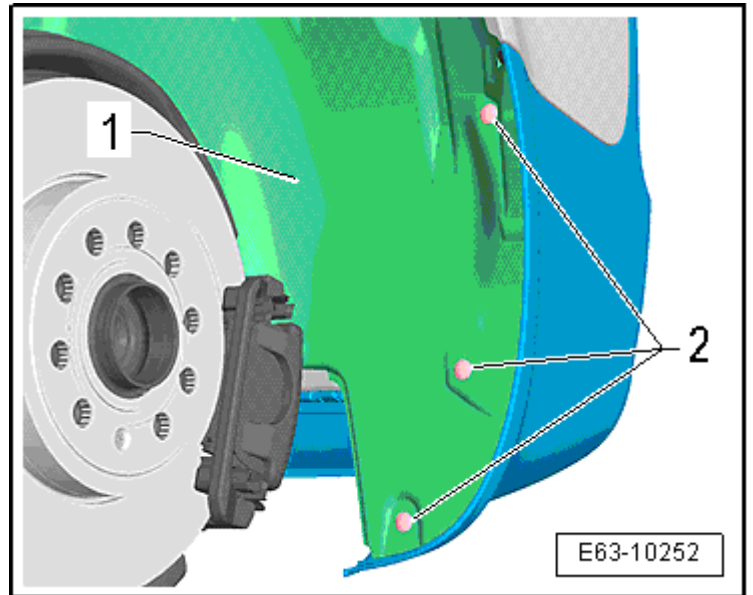

- Desplazar la moldura del pasaruedas posterior -1- y desenroscar los tornillos -2- en ambos lados.

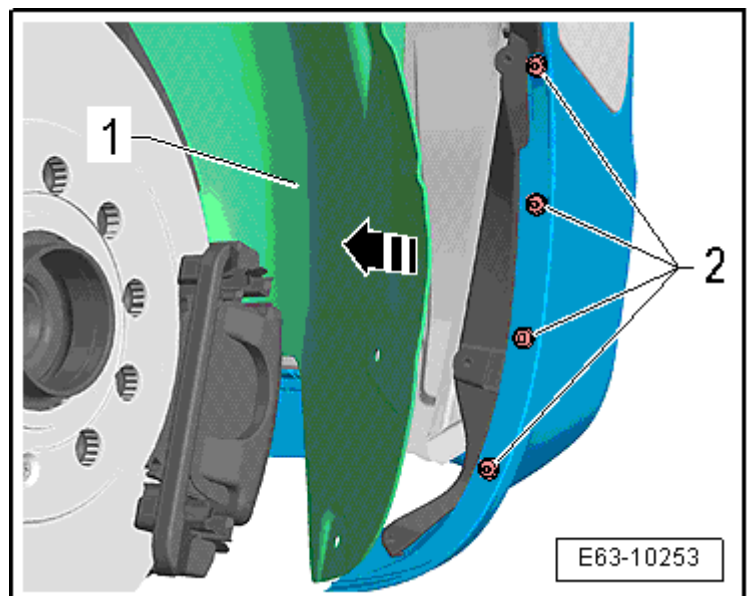

- Desenroscar los tornillos -1-.

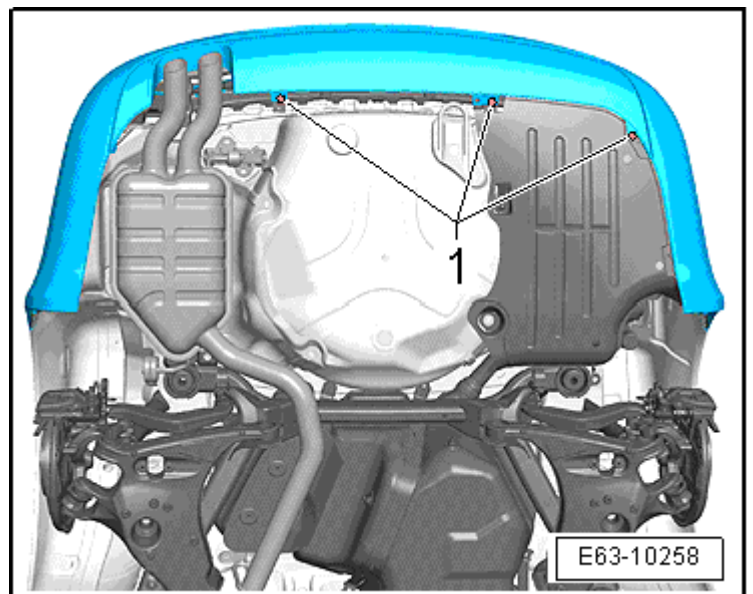

- Separar el revestimiento del paragolpes posterior -1-, tirando de cada una de las esquinas de las aletas posteriores -flecha-, para desencajar el revestimiento de los perfiles guía.

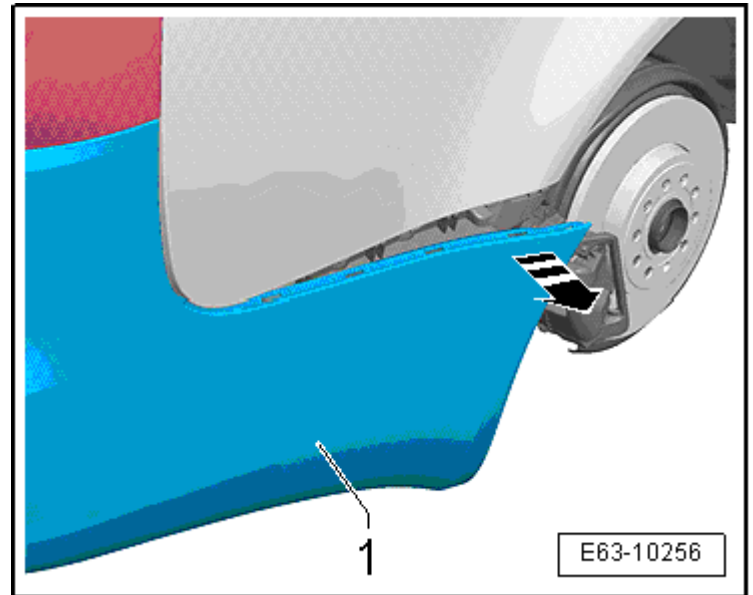

- Antes de separar del todo el revestimiento del paragolpes desacoplar el pasamuros -3- de la instalación de las luces de la matrícula -1- y en caso de incorporarlo los del park pilot -2-.
- Extraer totalmente el revestimiento del paragolpes.

i **Aviso**

Al apoyar por cualquiera de las partes interponer entre el revestimiento del paragolpes posterior y la superficie sobre la que se apoye, un material apropiado para proteger el revestimiento del paragolpes.

Montar

Realizar las operaciones de montaje, en el orden inverso a las descritas para el desmontaje, teniendo en cuenta lo siguiente:

Pares de apriete

Tuercas de caperuza	4 Nm
Tornillos que fijan el revestimiento del paragolpes	1,5 Nm

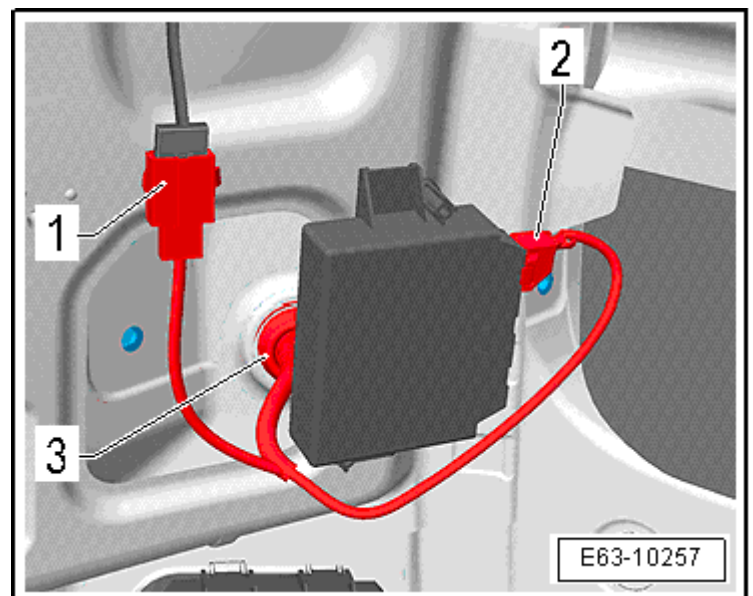

i **Aviso**

- ♦ Hay que verificar el anclaje del revestimiento del paragolpes posterior en su ubicación, ya que su posición correcta es horizontal y paralelo a la línea de tierra.
- ♦ Antes de montar el parachoques, comprobar la existencia de los espárragos en el parachoques, así como la de los clips expandibles y las boquillas en la aleta.

Moldura embellecedor del revestimiento posterior ST: desmontar y montar

Herramientas especiales, equipos de comprobación y medición y dispositivos auxiliares necesarios

- ◆ Palanca -U30800-

Desmontar

- Desmontar el revestimiento del paragolpes posterior
→ **Capítulo**



Aviso

Al apoyar por cualquiera de las partes interponer entre el revestimiento del paragolpes posterior y la superficie sobre la que se apoye, un material apropiado para proteger el revestimiento del paragolpes.

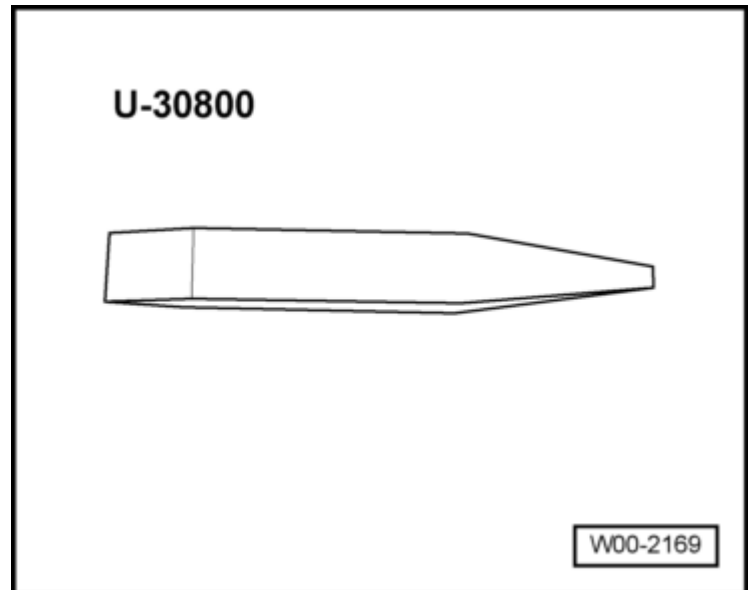

- Liberar de las grapas de la moldura -1- empezando por uno de los extremos.

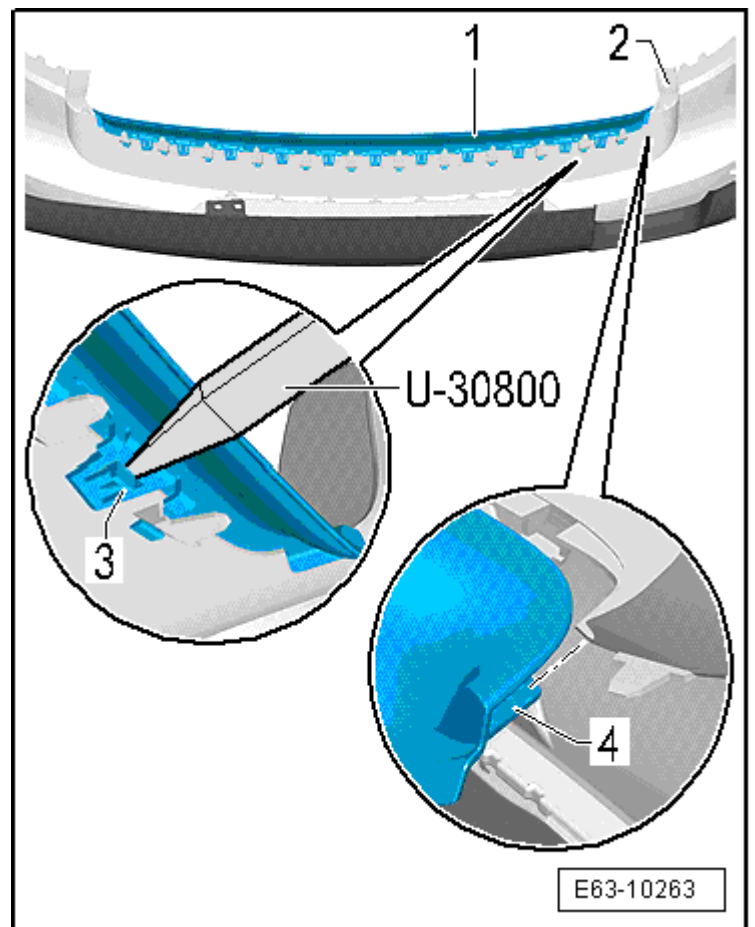

- Liberar las grapas -3-, presionando las orejetas con la ayuda de palanca -U 30800-.
- Retirar la moldura -1- del revestimiento posterior -2- en el sentido de la -flecha-.

Montar

Realizar las operaciones de montaje, en el orden inverso a las descritas

para el desmontaje, teniendo en cuenta lo siguiente:

- Posicionar la moldura -1- por los extremos colocando las guías -4-.
- Encajar, presionando a mano, cada una de las presillas.



Aviso

Hay que cerciorarse de que las presillas fijación del spoiler queden encajados correctamente.