

Revestimiento lateral derecho del maletero: cuadro general de montaje**1 - Revestimiento lateral derecho**

- Desmontar y montar
→ Capítulo

2 - Clip**3 - Clips (3 x)****4 - Argollas de amarre**

- Desmontar y montar
→ Capítulo

5 - Tornillos (2 x)

- Par de apriete: 4 Nm

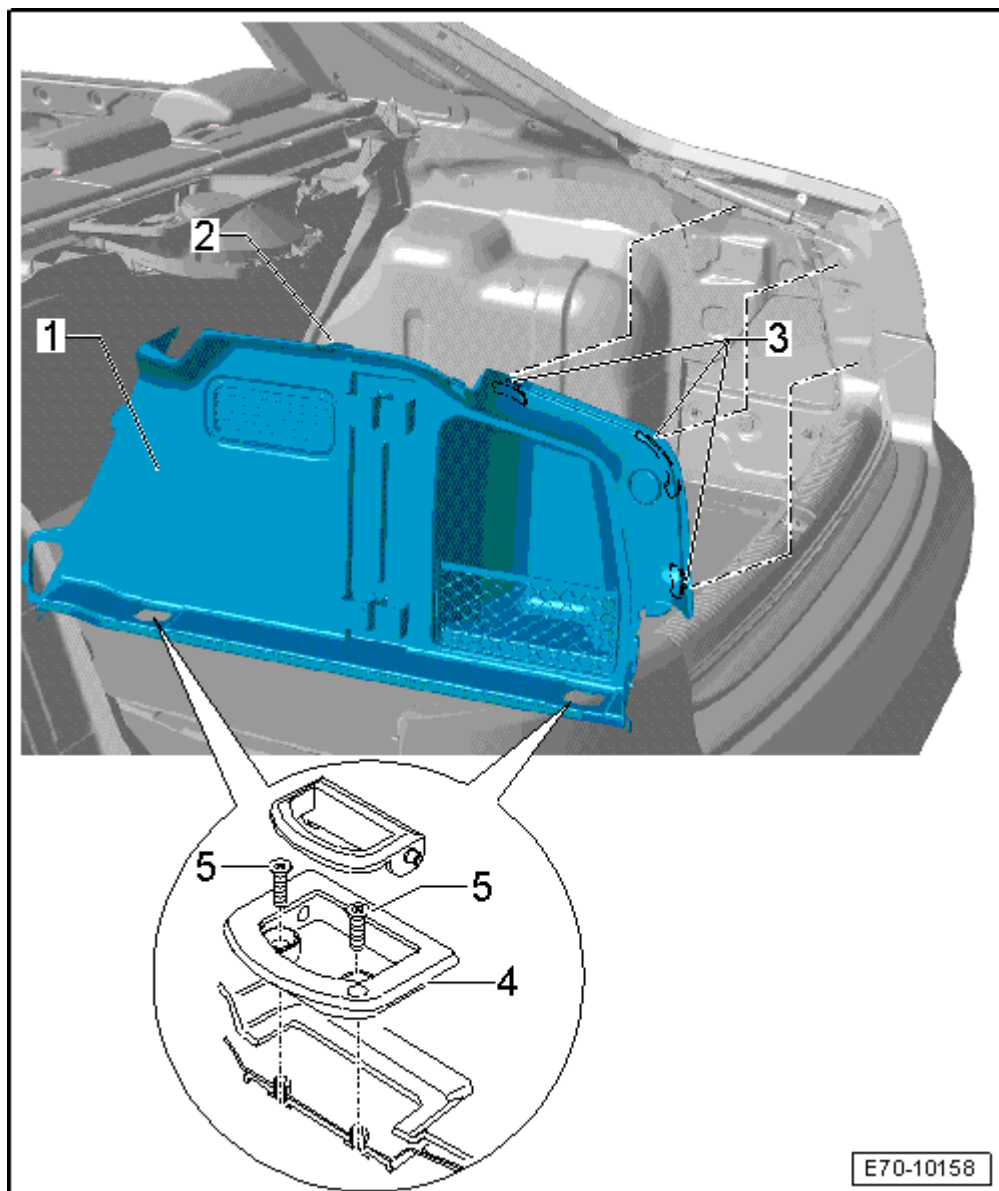

E70-10158

Revestimiento lateral derecho del maletero: desmontar

- Abrir el capó posterior.
- Extraer la estera del piso del maletero → **Capítulo**.
- Retirar parcialmente la junta de la tapa trasera → **Carrocería, trabajos de montaje exterior; Grupo de rep.55**.
- Desmontar el revestimiento del final del maletero → **Capítulo**.
- Desmontar 2/3 del respaldo, lado derecho → **Capítulo**.
- Situar la argolla de amarre -4- hacia arriba.

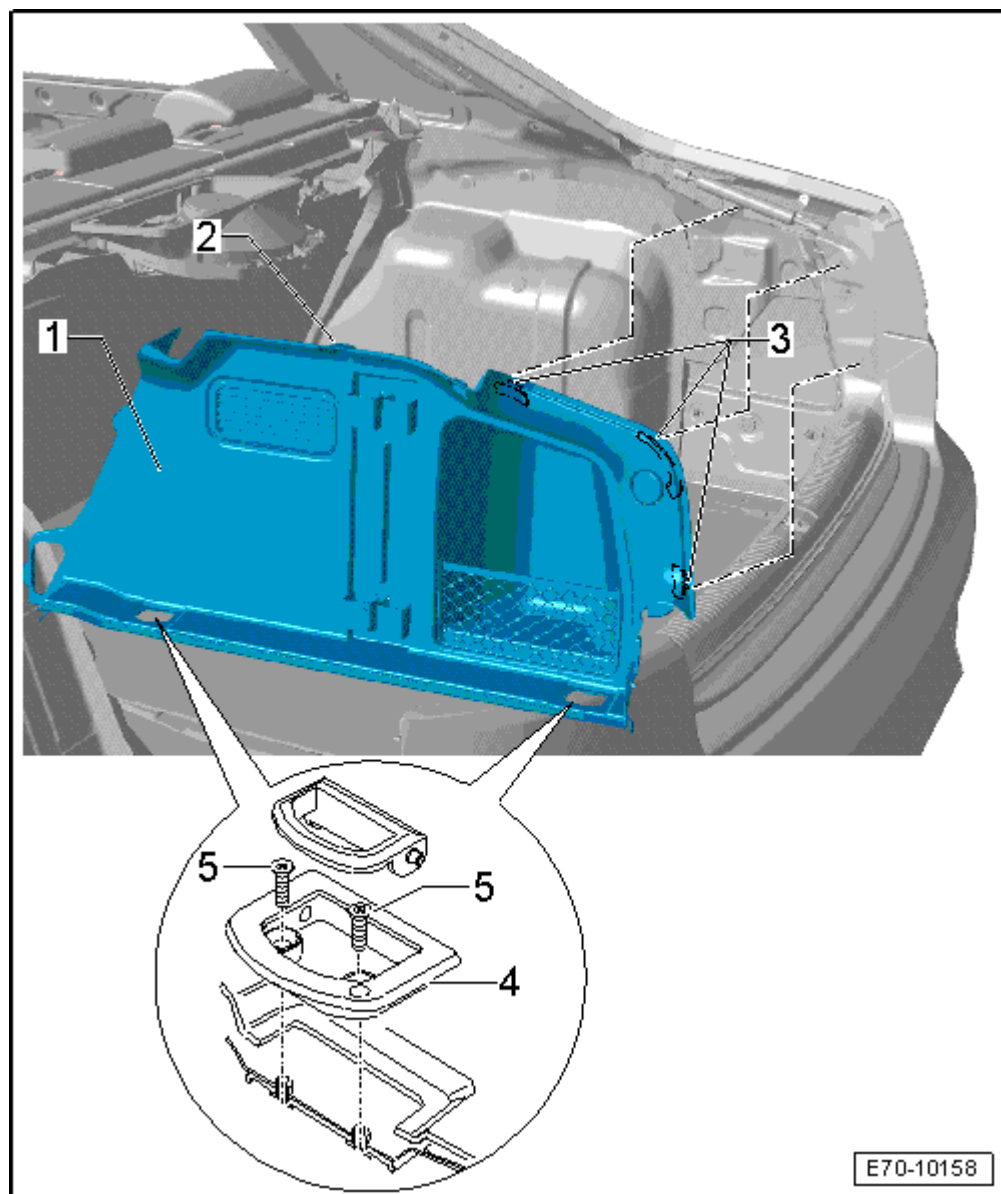

- Desenroscar dos tornillos de estrella -5- en cada argolla de amarre.
- Desgrapar el clip -2-.
- Desenganchar el clip -2- de la orejeta.
- Desenclavar los tres clips -3-.
- Sacar el revestimiento lateral derecho del maletero -1- hacia arriba.

Revestimiento final del maletero: desmontar

- Abrir el capó posterior.
- Retirar la estera del piso del maletero → **Capítulo**.
- Desenroscar las dos tuercas -2- del revestimiento final del maletero -1- detrás de la rueda de recambio y quitar dichas tuercas.

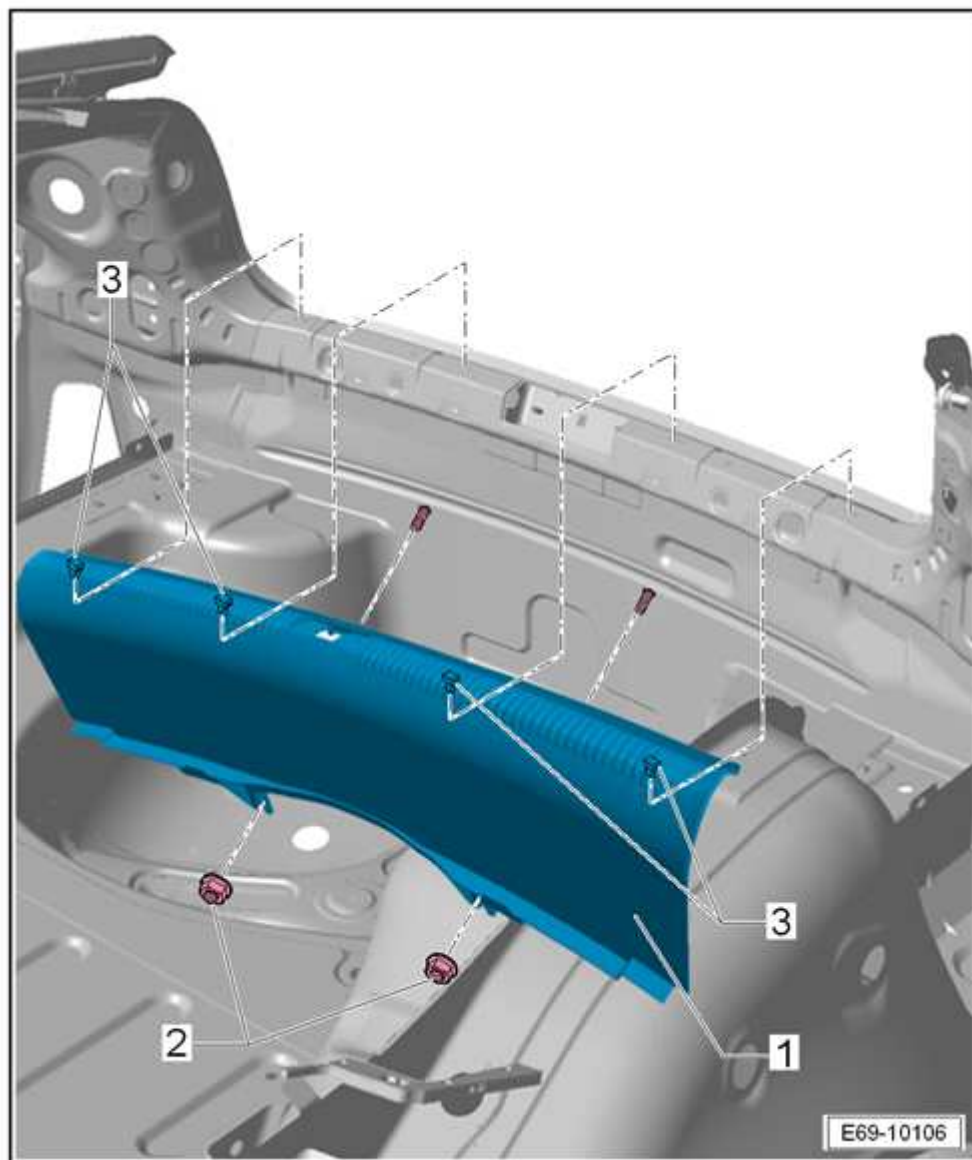

- Soltar el revestimiento del final del maletero -1- de los cuatro clips de chapa -3-, hacia arriba.



Aviso

- ♦ Si han quedado grapas para el guarnecido en los puntos de alojamiento de la carrocería, quitarlas y colocarlas en el guarnecido para el montaje.
- ♦ Comprobar si las grapas están dañadas o deformadas; sustituirlas si es necesario.

2/3 del respaldo, lado derecho: desmontar

- Abatir ambos respaldos hacia delante.
- Soltar desde detrás la tapa -3- en el sentido de la flecha; si es necesario, haga palanca por detrás a través de un agujero.

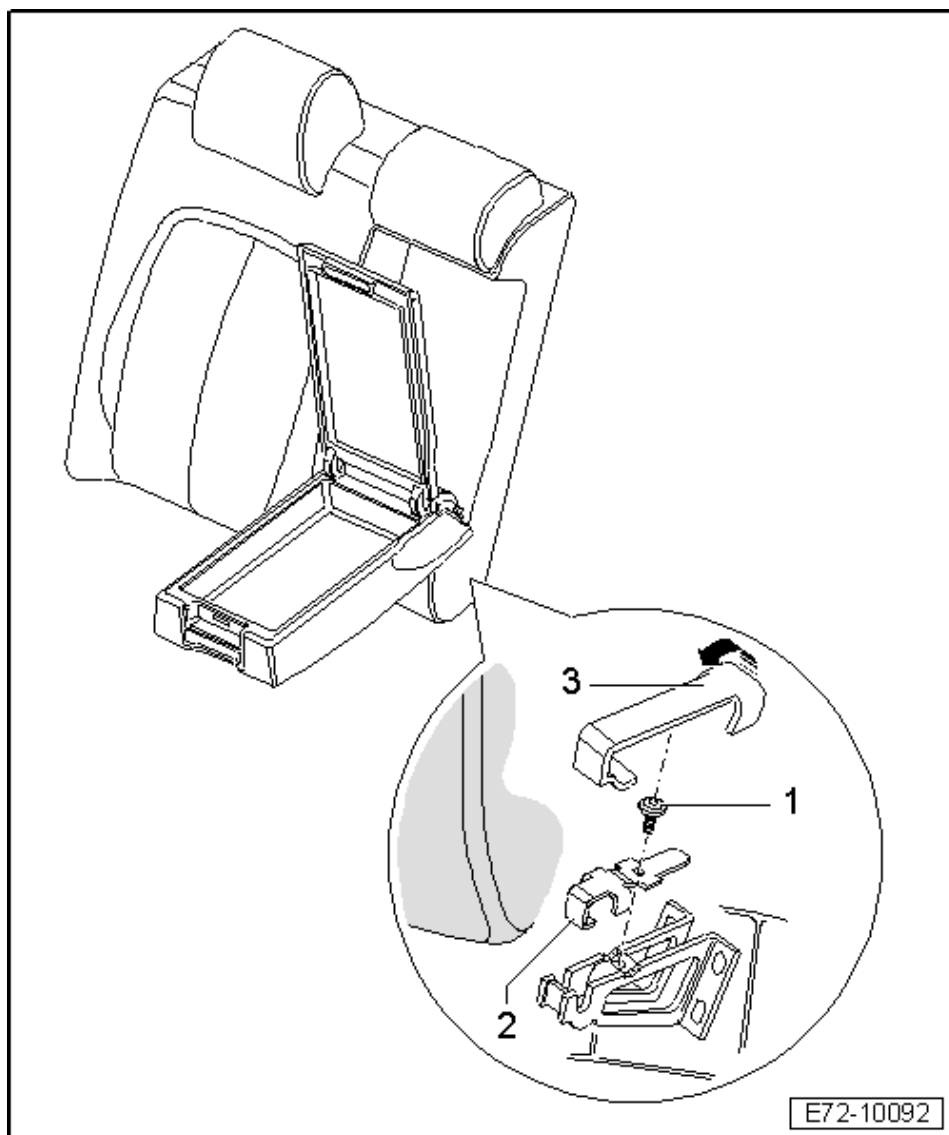

- Desenroscar el tornillo -1- y retirar la abrazadera -2-.
- ♦ Par de apriete del tornillo -1-: 10 Nm
- Levantar el respaldo -1- del alojamiento central -2- en sentido de la flecha -A- y sacarlo del herraje -3-.

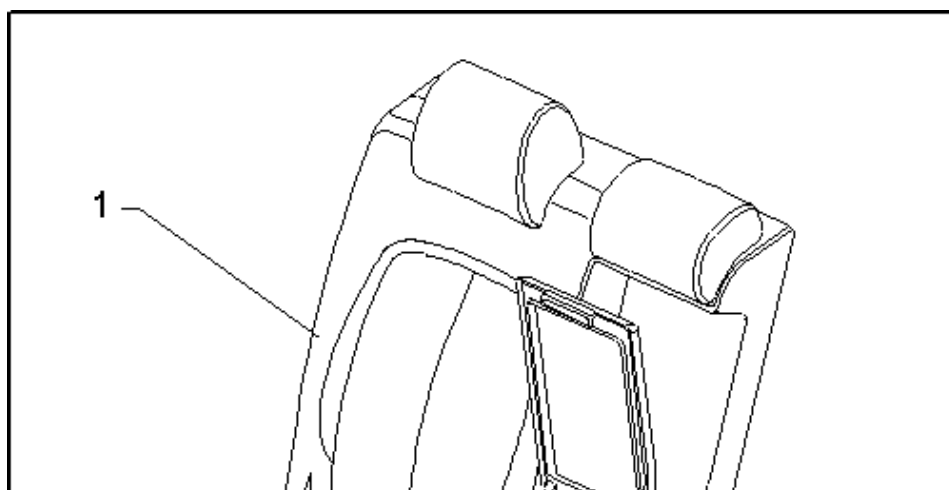
**Aviso**

Si saca al mismo tiempo el manguito -4- del herraje exterior hay que volver a colocarlo.