

Toma de corriente o encendedor: desmontar y montar



Aviso

Las operaciones de desmontaje y montaje son idénticas para todas las tomas de corriente y sólo se describen para una toma de corriente para encendedor.



¡Atención!

Al extraer tomas de corriente con el extractor T 40148 pueden llegarse a producir daños en la sujeción del casquillo fijación si se fuerza demasiado.

Herramientas especiales, equipos de comprobación y medición y dispositivos auxiliares necesarios

⊗ Extractor encendedor -T40148-

Desmontar:

- Extraer de la toma de corriente en caso dado el encendedor, el simulacro de encendedor, etc.



Aviso

Para mayor claridad se muestra en la figura la toma de corriente desmontada.



¡Atención!

La toma de corriente o el casquillo tensor pueden sufrir daños.

Obsérvese que el extractor asiente de forma correcta; en caso contrario no desencastran las pestañas de sujeción del casquillo tensor.

- Insertar el extractor -flecha- en la toma de corriente de modo que las pestañas de encastramiento -1- alojen en los orificios -2-.

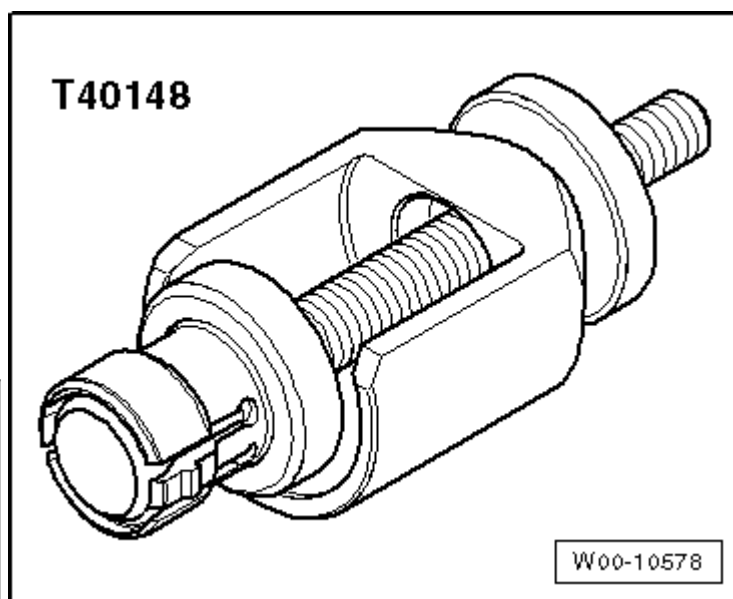

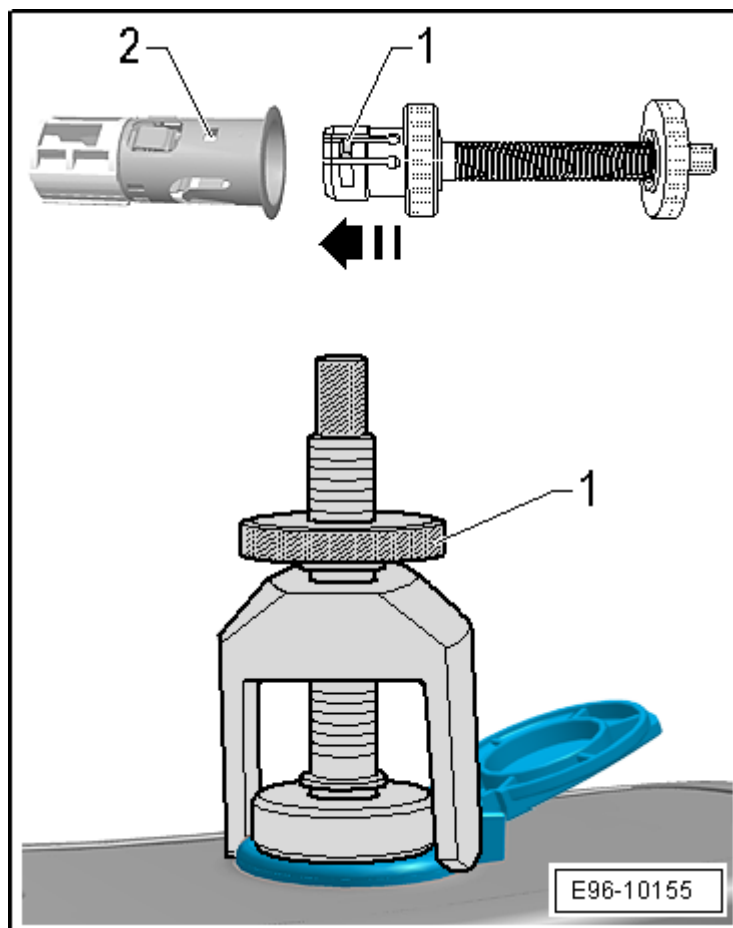

- Girar la rueda moleteada -3- en sentido de las agujas del reloj hasta el tope.
- El émbolo -2- sube y las lengüetas de bloqueo -1- en el extractor encendedor - T40148- se abren -flechas- fijándose de esa manera a la toma de corriente.

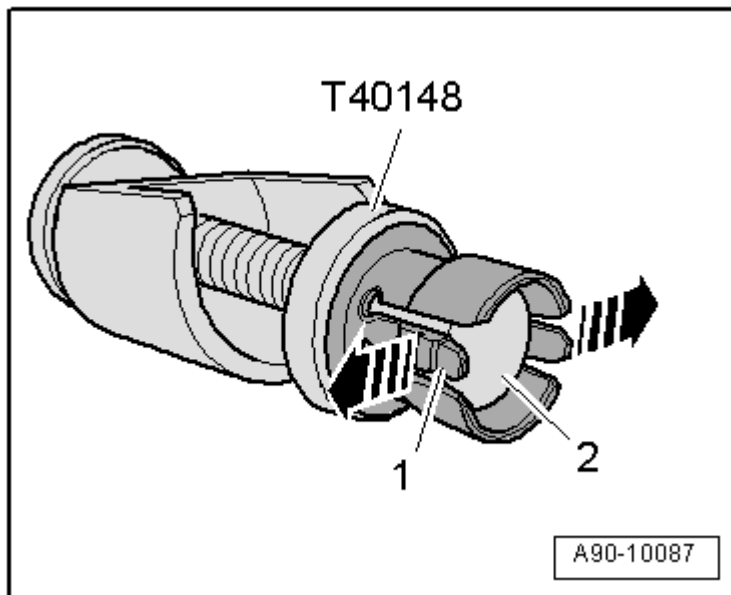

- Tirar del husillo -1- en -dirección de la flecha-.
- Extraer la toma de corriente de 12 V



¡Atención!

Al extraer la toma de corriente se debe tener en cuenta la longitud de los cables.

Puede suceder que se dañen los cables eléctricos para la toma de corriente.

- Desacoplar el conector de la toma de corriente.

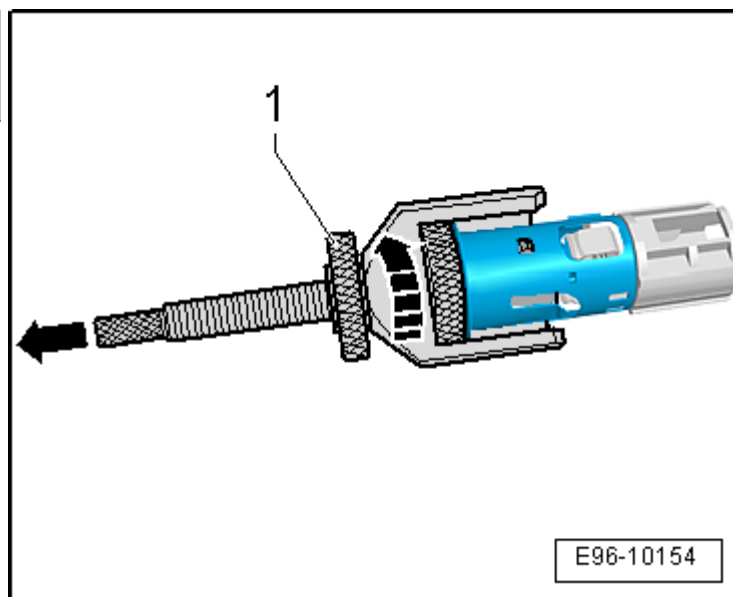

- Separar el extractor encendedor -T40148- de la toma de corriente de 12 V.
- Desbloquear las pestañas de encastre del extractor a base de oprimir el husillo -1- en -dirección de la flecha B-. Acto seguido hay que desbloquear el extractor -2- girando brevemente en sentido contrario a las agujas del reloj -flecha A-. Sacar el extractor de la toma de corriente.



Aviso

Observar que no estén abiertas por sobreexpansión las pestañas de encastre del extractor.

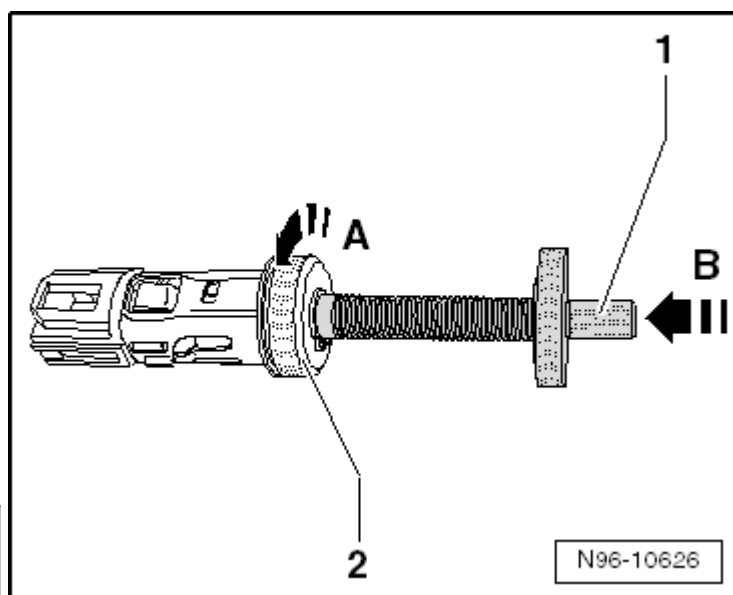

¡Atención!

El encendedor puede salir lanzado de la toma de corriente después de la puesta en incandescencia.

Al insertar el extractor se separan los muelles de sujeción de la toma de corriente y se reduce el par de detención.

Volver a apretar cuidadosamente un poco los muelles de sujeción después de desmontar la toma de corriente y revisar si el encendedor se mantiene en la posición para ser retirado a mano después de haberse puesto en incandescencia.

- Apretar cuidadosamente los muelles de sujeción de la toma de corriente -flechas-.
- Revisar que el encendedor permanezca en la posición para ser retirado a mano después de haberse puesto en incandescencia y que no sea disparado hacia el habitáculo.

Montar:

El montaje se realiza siguiendo el orden inverso de operaciones.

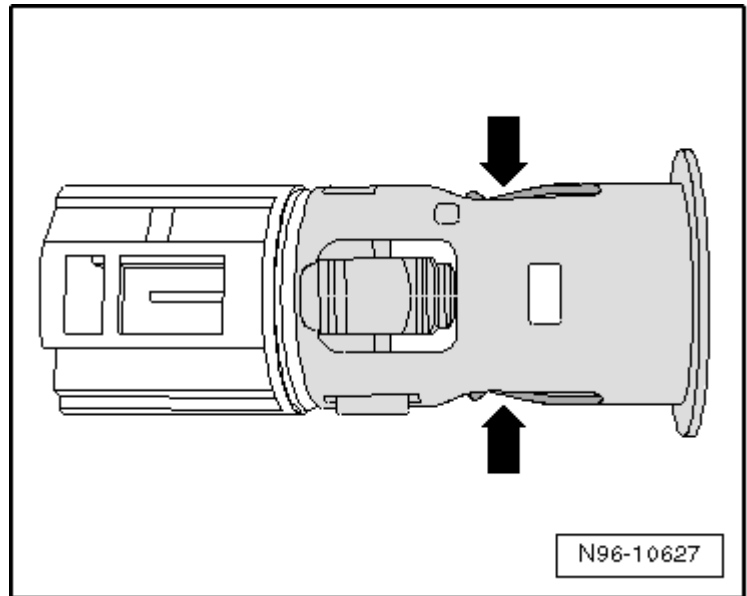

Casquillo fijación y lámpara para iluminación del encendedor: desmontar y montar



Aviso

- ⊗ *En ciertas líneas de equipamiento la iluminación no está realizada a través de una bombilla sino a través de un LED (diodo emisor de luz). Este LED va unido fijamente al casquillo fijación y no se puede sustituir por separado.*
- ⊗ *En el caso de los casquillos fijación dotados de una bombilla existen varias versiones. Una versión, en la que se puede sustituir la bombilla aparte y una en la que no es posible sustituir la bombilla aparte. Aquí se tiene que sustituir el portalámpara con bombilla.*

Desmontar:

- Desmontar la toma de corriente
→ **Capítulo**.
- Oprimir las pestañas de sujeción -flechas- .
- Sacar el casquillo fijación con portalámpara.

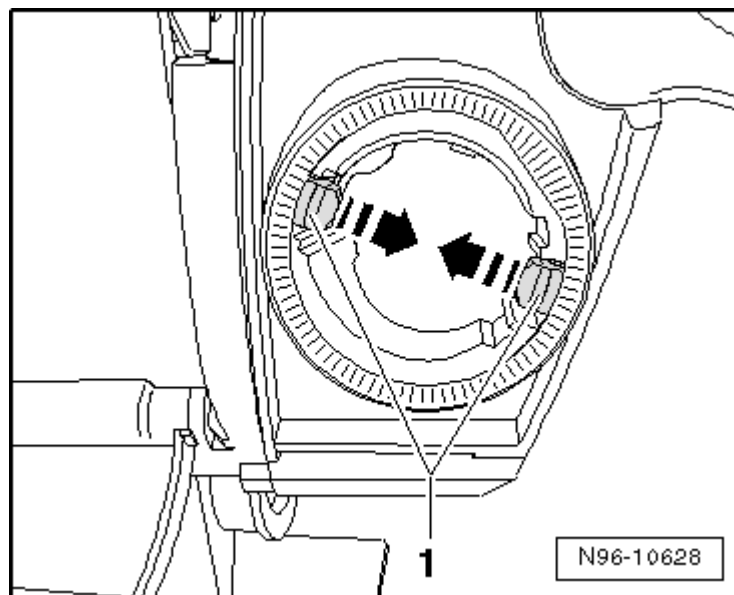

- Presionar el casquillo en -flechas- y ayudarse con un destornillador plano
- Desengrapar el portalámpara -2- del casquillo fijación -1-.

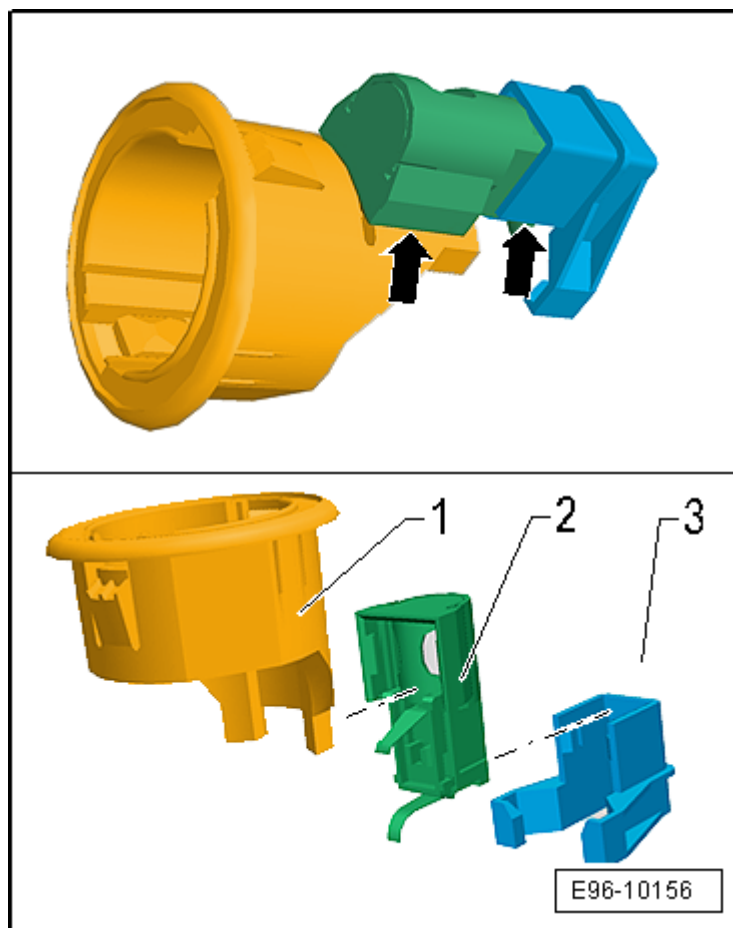

- Separar el portalámpara -2- del soporte -3- .
- Vencer los anclajes de retención -1- y -2- .

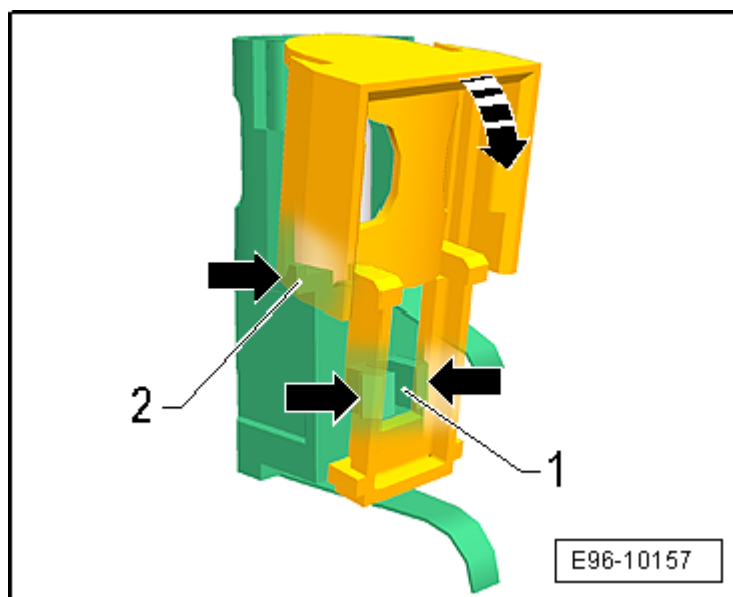

- Abrir el portalámparas .
- Retirar la bombilla en -1--dirección de la flecha-.

Montar:

El montaje se realiza siguiendo el orden inverso de operaciones.

