

Caja electrónica en la caja de aguas: Desmontar y montar

Desmontar

- Desconectar el encendido, apagar todos los consumidores eléctricos y extraer la llave de contacto.
- Extraer la junta de goma de la cubierta de la caja de aguas en el -sentido de la flecha-.
- Desmontar los brazos portaescobilla -2- -pos. 3 y 4-
→ **Capítulo.**



¡Atención!
Para evitar que la rejilla pasavientos -5- se rompa al desmontar, untar la zona de transición entre el parabrisas y la rejilla con un poco de agua jabonosa y sacar la rejilla pasavientos (empezando por el borde del parabrisas) de la regleta de apriete verticalmente hacia arriba.

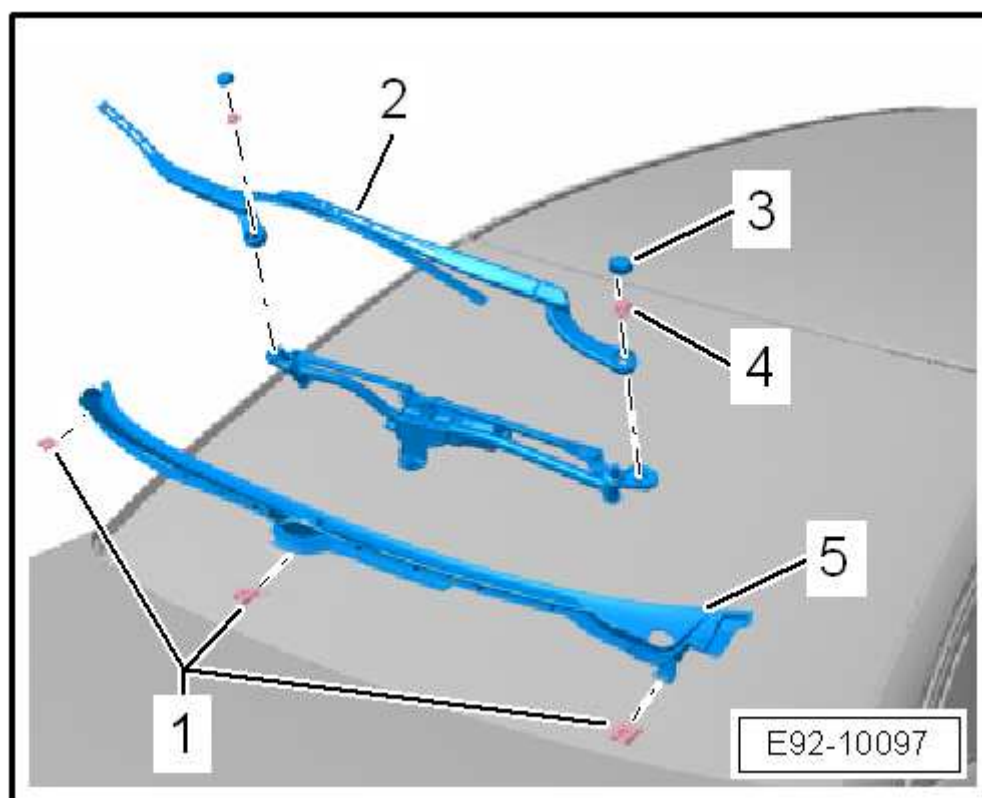

- Extraer los clips de seguridad -1- y desmontar la rejilla de aireación -5-.
- Desmontar la cubierta de la caja electrónica en la caja de aguas -flechas-.

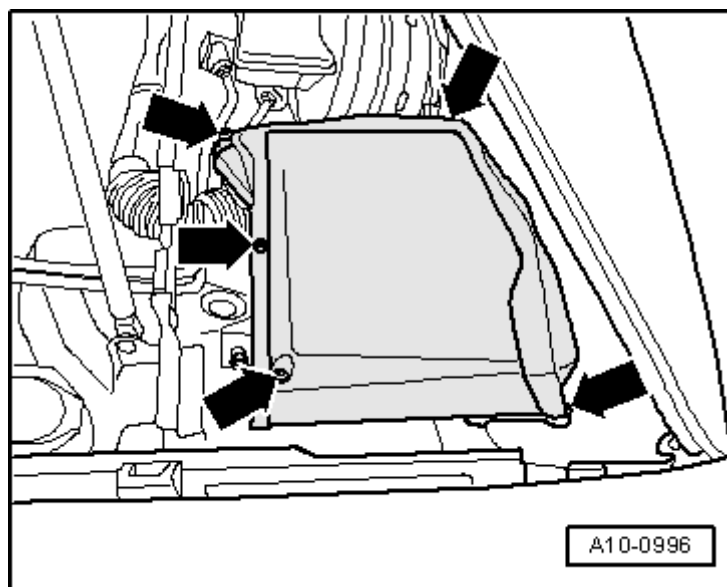

- Sacar el estribo de fijación haciendo palanca con un destornillador -flechas-.

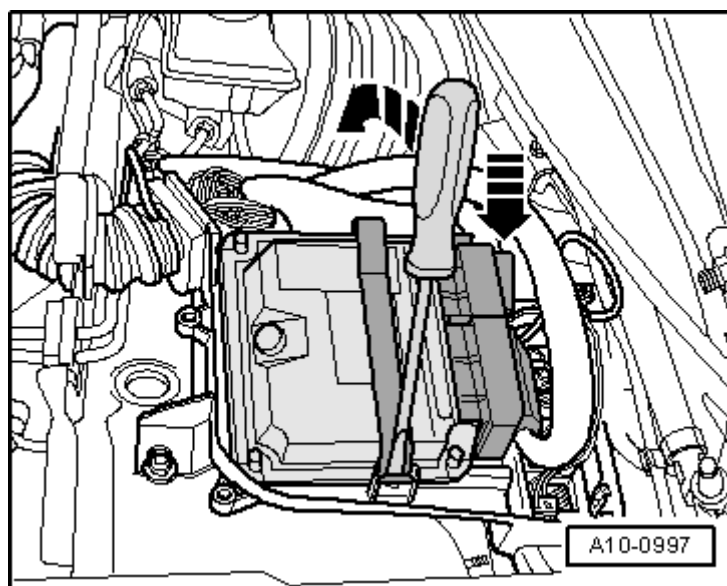

- Quitar los encastrados para conectores - flechas- y separar los conectores eléctricos -1- y -2- de la unidad de control del motor.
- Si lo hubiera, desenclipsar el estribo de sujeción para la unidad de control del cambio.

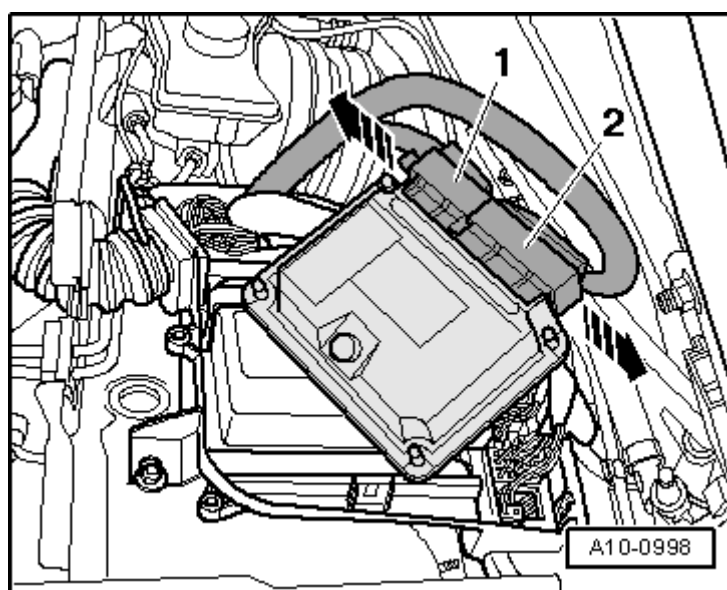

- Desbloquear el conector -flecha- y separarlo de la unidad de control del cambio.

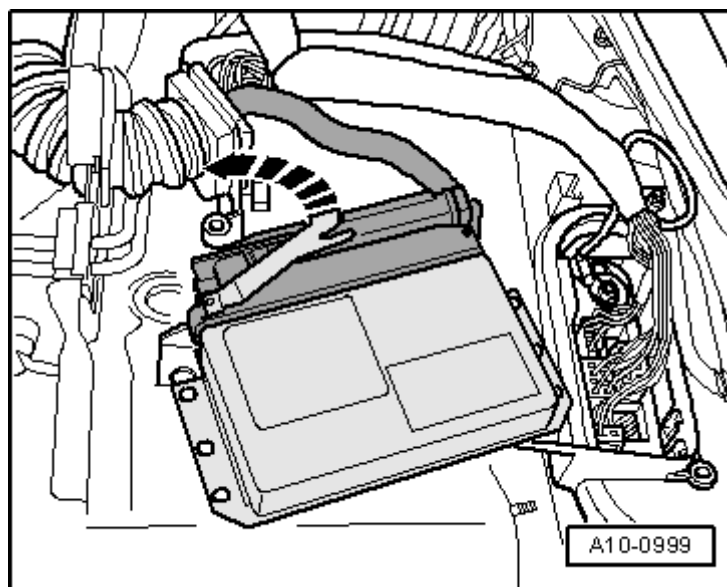

- Separar los conectores eléctricos -2- que hay detrás, en la regleta de conectores.
- Desatornillar la conexión cableada -1-.

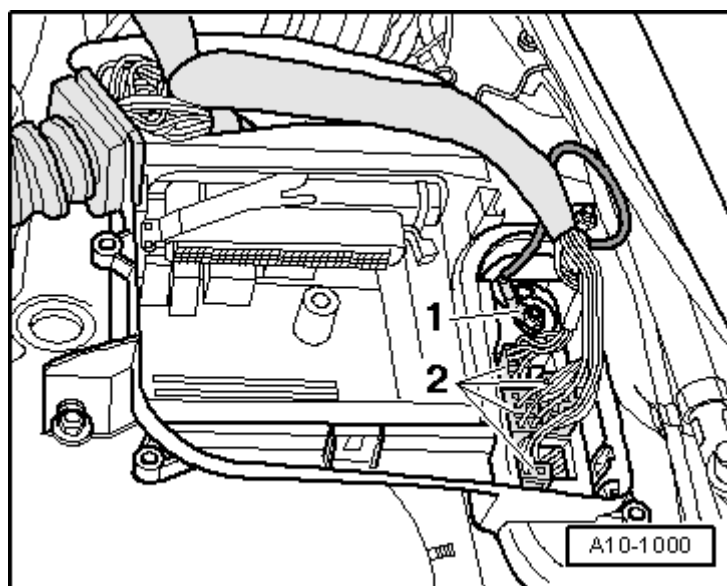

- Desbloquear los encastres -flechas- y extraer el portarrelés adicional que hay en la caja electrónica sacándolo hacia arriba.
- Desenganchar el ramal de cables del motor, soltándolo de la caja electrónica y del salpicadero, y apartarlo.

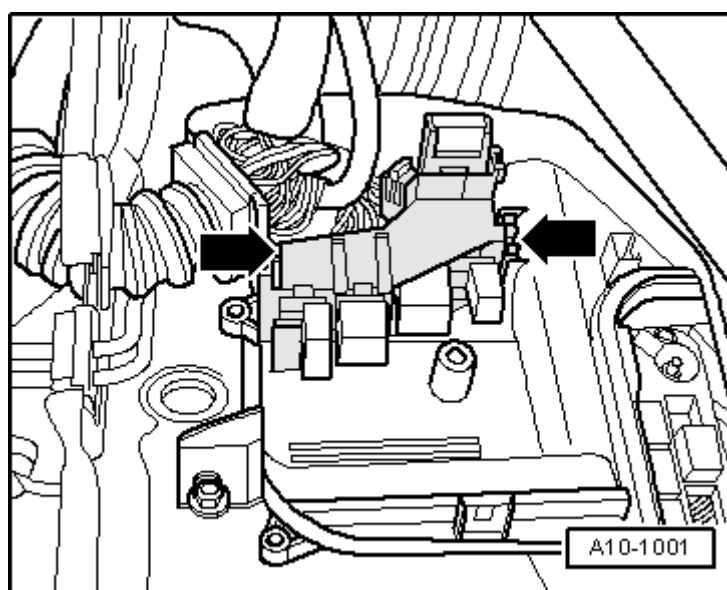

- Desenroscar las tuercas de fijación - flechas-.

- Elevar la caja electrónica y extraerla hacia arriba.

Montar

El montaje se realiza en orden inverso de operaciones.

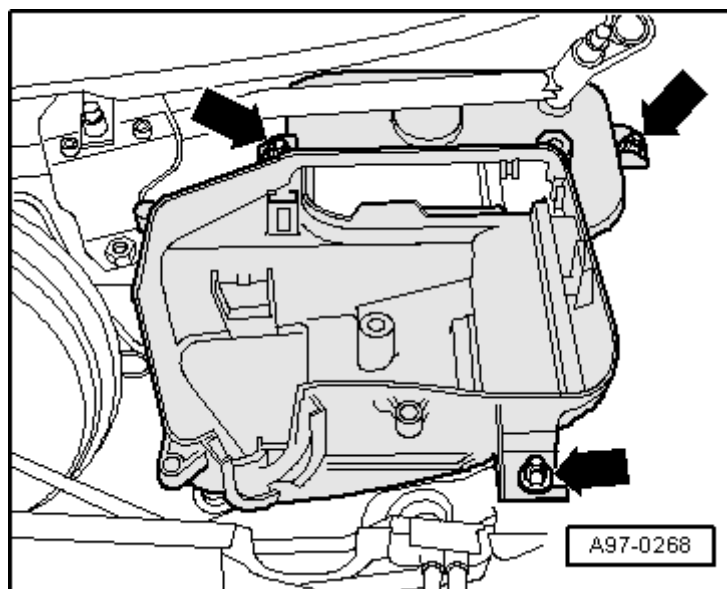
Par de apriete

Componente	Nm
Caja electrónica en la caja de aguas a la carrocería	3