

## Unidad de control para el aparcamiento asistido -J446-: desmontar y montar

### Desmontar

- Desconectar el encendido, apagar todos los consumidores eléctricos y extraer la llave de contacto.
- ♦ Lugar de montaje: Parte trasera izquierda, en la pared posterior del maletero, por debajo del grupo óptico trasero
- Desmontar el revestimiento lateral izquierdo del maletero → Grupo de rep.70.
- Desenroscar los tornillos -flechas- y retirar el soporte base -1-.

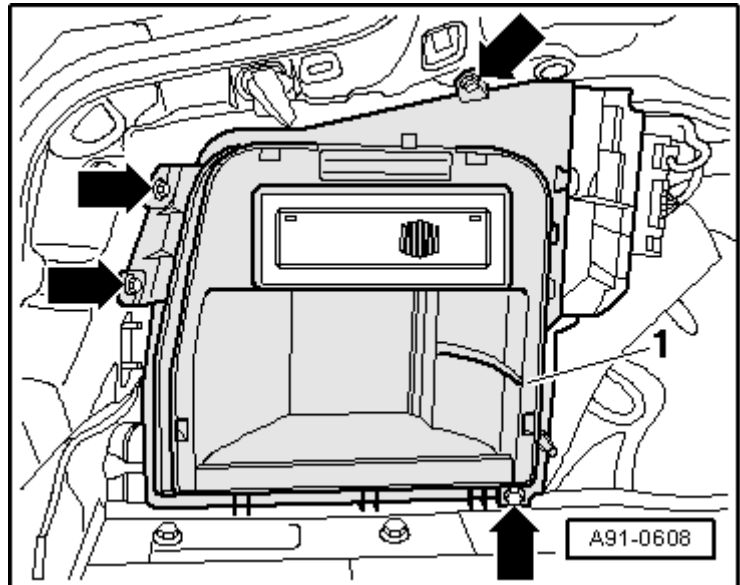

- Desacoplar los conectores eléctricos y los cables de antena en el lado trasero del interfaz para sistema de navegación -R94-- pos. 1-.



### Aviso

Ignorar la pos. -2-.

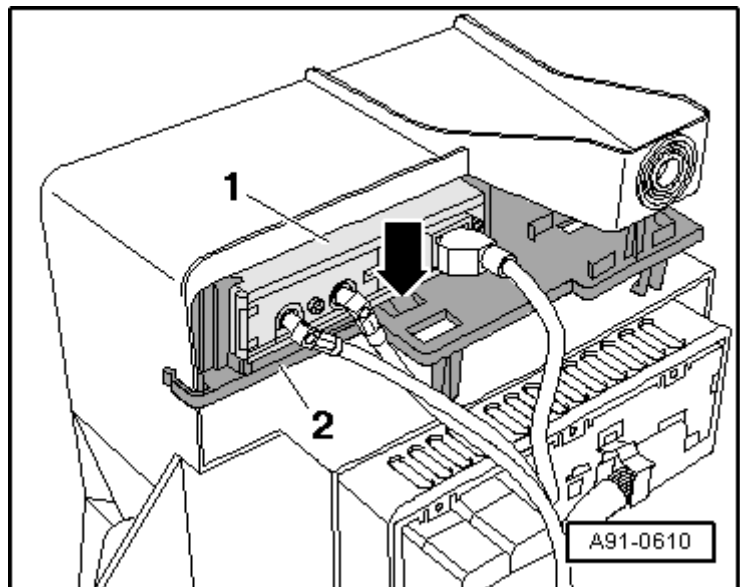

### Todos:

- Separar los conectores eléctricos -2- y -3-.
- Desenroscar los tornillos -flechas-.
- Retirar la unidad de control de aparcamiento asistido -J446--pos. 1-.

### Montar

El montaje se realiza en orden inverso de operaciones.

### Par de apriete

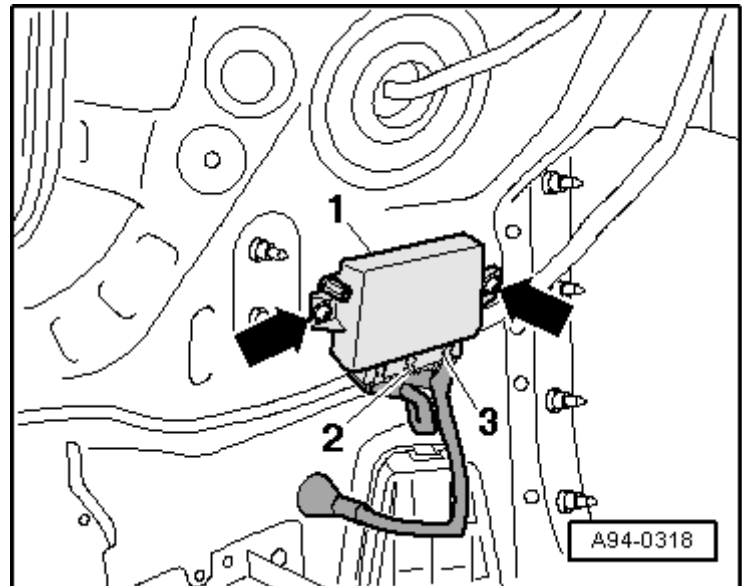

Componente	Nm
Unidad de control para el aparcamiento asistido -J446- a la carrocería	1,8