

Spoiler del revestimiento posterior: desmontar y montar

Herramientas especiales, equipos de comprobación y medición y dispositivos auxiliares necesarios

- ◆ Palanca -U30800-

Desmontar

- Desmontar el revestimiento del paragolpes posterior:

- ◆ Desmontar revestimiento "EXEO" → [Capítulo](#)
- ◆ Desmontar revestimiento "EXEO ST" → [Capítulo](#)



Aviso

Al apoyar por cualquiera de las partes interponer entre el revestimiento del paragolpes posterior y la superficie sobre la que se apoye, un material apropiado para proteger el revestimiento del paragolpes.

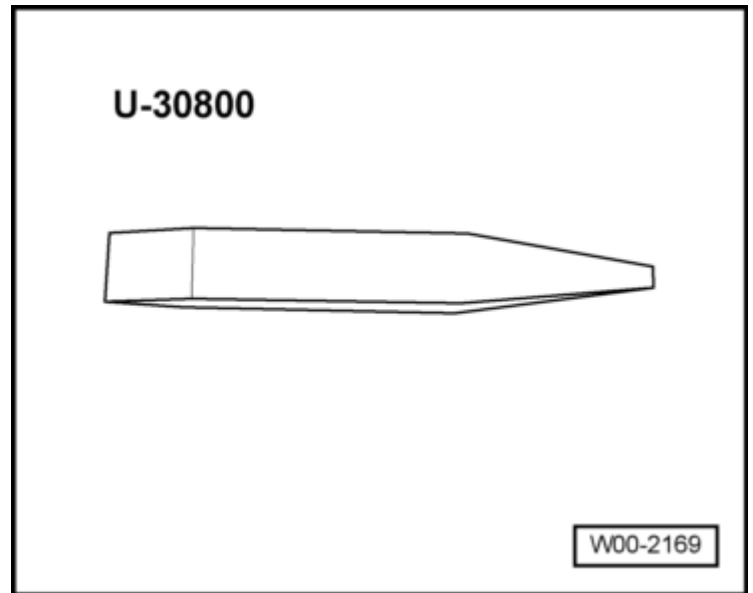

- Extraer los remaches extensibles -1- a ambos lados con la ayuda de la palanca -U 30800-.

Para extraer los remaches extensibles -1- hay que proceder de la siguiente manera:

- Introducir la palanca -U 30800- por la parte inferior del remache extensible y empujar el embolo del remache y extraer el remache extensibles -1-.

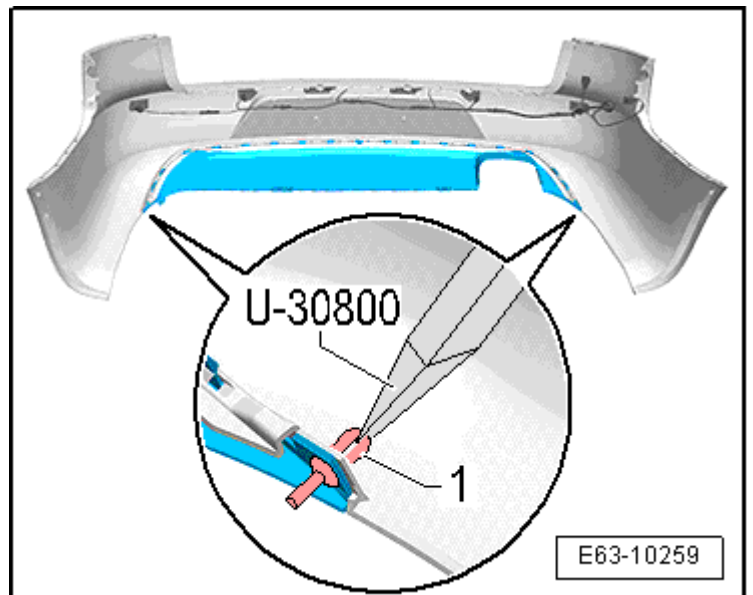

- Separar el spoiler -2- del revestimiento del paragolpes posterior -1-, desenchajándolo primero de las esquinas -flechas a- con la ayuda de la palanca -U30800-.

- Retirar el spoiler -2-.

Montar

Realizar las operaciones de montaje, en el orden inverso a las descritas para el desmontaje, teniendo en cuenta lo siguiente:

- Encajar, presionando a mano, cada una de las presillas.



Aviso

Hay que cerciorarse de que las presillas fijación del spoiler queden encajados correctamente.

