

Batería en el compartimento del motor: Desmontar y montar

Desmontar



Aviso

Si para desmontar y montar la batería no se utiliza un cargador de baterías con modo de apoyo, se deben tener en cuenta las indicaciones para desembornar la batería → **Capítulo „Batería en el compartimento del motor: Desembornar y embornar“**.

- Desconectar el encendido y todos los consumidores eléctricos; extraer la llave de contacto.
- Aflojar la tuerca algunas vueltas y extraer el terminal de polo -1- del cable de masa del polo de la batería.
- Aflojar la tuerca algunas vueltas y extraer el terminal de polo -2- del cable positivo del polo de la batería.
- Desenroscar el tornillo Allen -4- en el estribo de fijación de la batería -3-.



Aviso

- ♦ En vehículos con travesa entre las torretas de la suspensión, hay que desenroscar el tornillo Allen -4- con una llave Allen con cabezal esférico.
- ♦ Desenroscar el tornillo Allen sólo hasta el punto en que el cabezal esférico de la llave Allen roce con la travesa.
- ♦ Dejar montados el tornillo Allen y el estribo de fijación y sacar la batería inclinándola por debajo del estribo de fijación.
- Extraer la pieza acodada de la desgasificación central -flecha-.
- Sacar la batería, hacia arriba, de la caja de aguas.

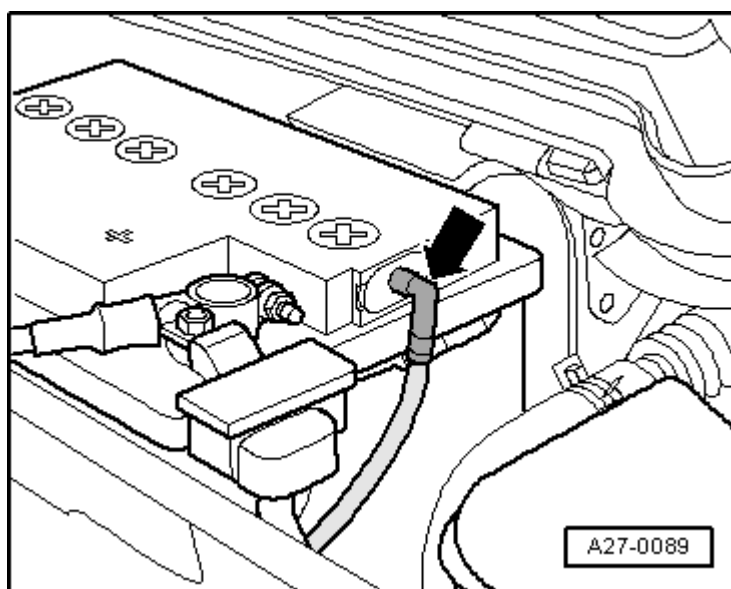
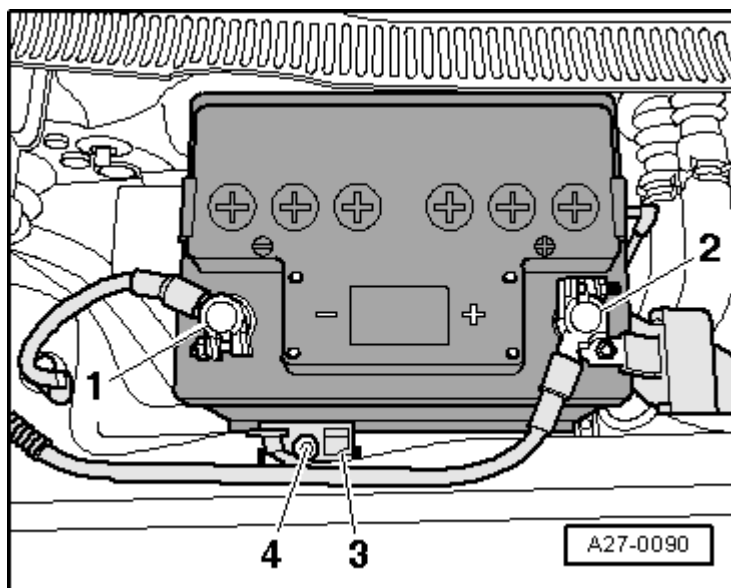

¡ATENCIÓN!

Peligro de contaminar el medio ambiente.

Para la eliminación de baterías se han de observar imprescindiblemente las disposiciones para la eliminación de baterías y ácido sulfúrico

→ **Sistema eléctrico: información general; Grupo de rep.27.**

Montar

El montaje se efectúa en orden inverso, teniendo en cuenta lo siguiente:



Aviso

- ♦ Únicamente se deben montar baterías exentas de mantenimiento según las normas "TL82506" (desde diciembre de 1997) y "VW75073" (desde agosto de 2001).
- ♦ Las baterías del catálogo de recambios SEAT poseen un adaptador de regletas de piso para la adaptación a diferentes regletas de apriete. En las instrucciones de manejo de la batería se facilita información acerca de la utilización del adaptador.

- Colocar la batería en el soporte de la batería de tal manera que el saliente del soporte engrane por detrás -flecha- en la escotadura del perfil en la base de la batería -1-.
- La batería no se debe poder desplazar más.

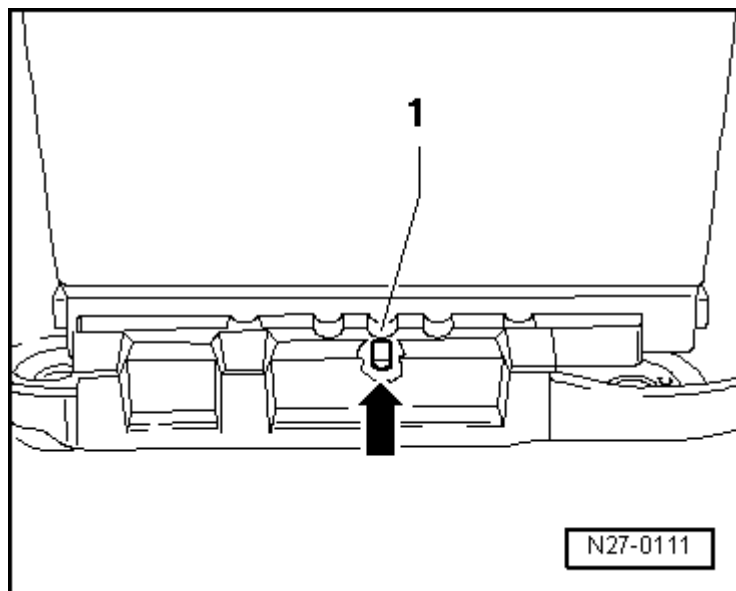

- La batería está correctamente colocada cuando la escotadura central de la regleta de base de la batería queda alineada con el taladro roscado en el soporte de la batería -flechas-.

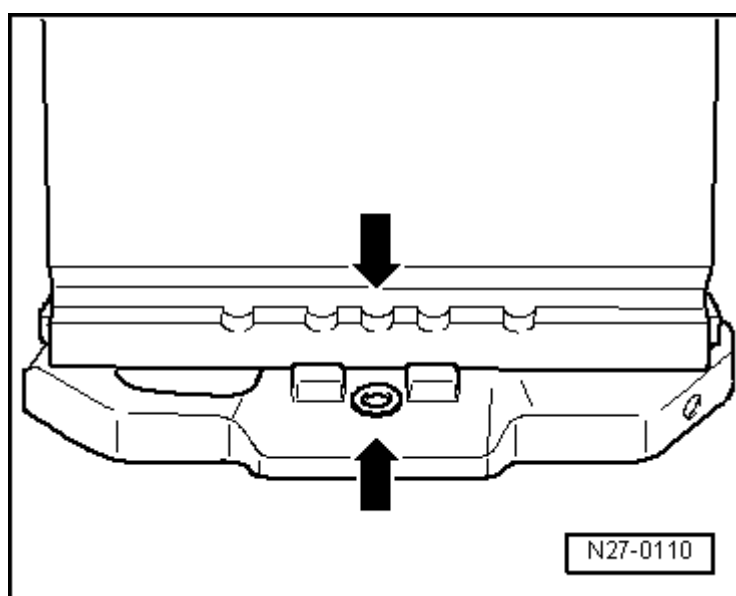

- Atornillar firmemente el estribo de fijación de la batería -3- con el tornillo Allen -4- .
- El resalte en el estribo de fijación de la batería tiene que introducirse en el rebaje existente en la regleta de base de la batería.

Estando desconectados el encendido y los consumidores eléctricos, embornar la batería por el siguiente orden:

- Colocar primero el terminal -2- del cable positivo, con la mano, sobre el polo positivo de la batería "+" y apretar la tuerca.
- Colocar el terminal -1- del cable de masa, con la mano, sobre el polo negativo de la batería "-" y apretar la tuerca.
- Insertar el tubo flexible para desgasificación central, observando las indicaciones → [Sistema eléctrico: información general; Grupo de rep.27.](#)
- Después de montarla, asegurarse de que la batería asiente bien → [Sistema eléctrico: información general; Grupo de rep.27.](#)

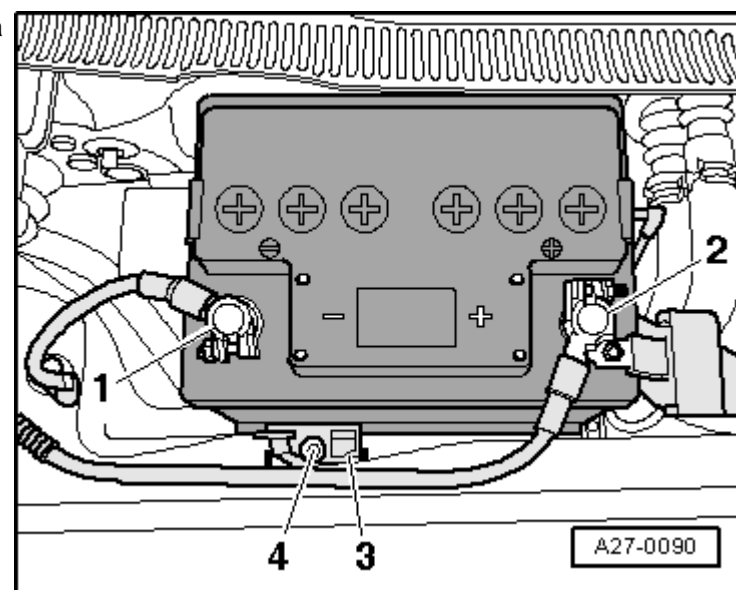

Aviso

Si para desmontar y montar la batería no se utiliza un cargador de baterías con modo de apoyo, se deben tener en cuenta las indicaciones para embornar la batería

→ Capítulo „Batería en el compartimento del motor: Desembornar y embornar“.

Pares de apriete

Componente	Nm
Tornillo a estribo de fijación para la batería	12
Borne de la batería al polo de la batería	6