

Desmontaje

Si se van a volver a utilizar las pastillas de freno, márkelas al desmontarlas. ¡Hay que volver a montarlas en el mismo lugar, pues de no ser así no se obtendrá un comportamiento de frenado uniforme!

- Desmontar las ruedas.
- Retirar el clip -1-.
- Empujar la palanca del freno -2- en el sentido de la flecha y desenganchar el cable del freno de mano -3-.

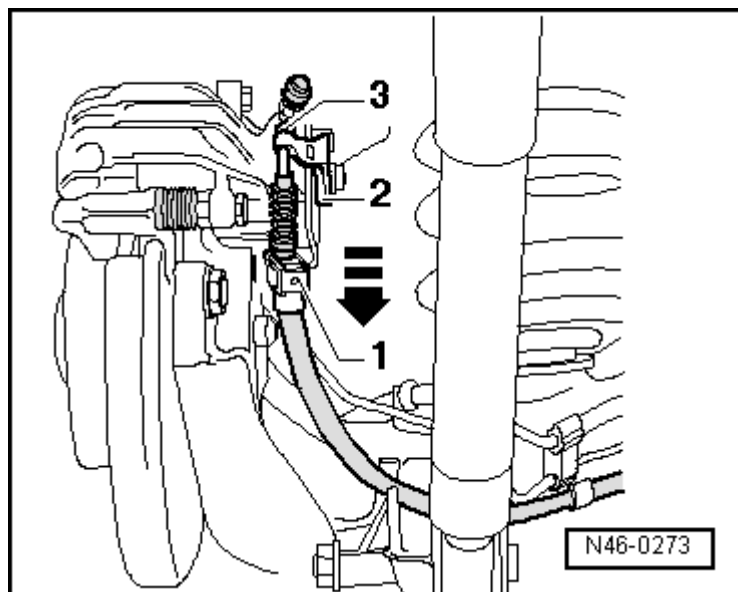

- Si el vehículo lleva un indicador de desgaste de las pastillas de freno habrá que desacoplar el conector -1-.
- Extraer la parte inferior del conector -2- del soporte.

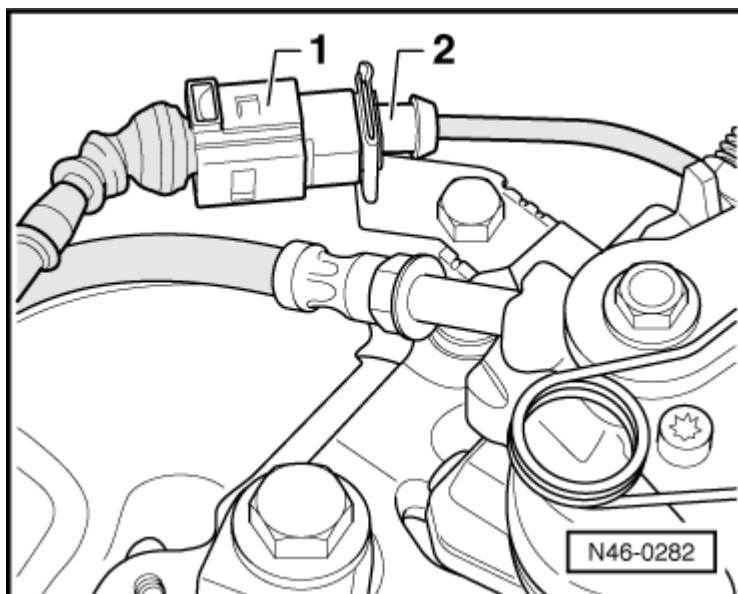

- Quitar los tornillos que fijan la pinza de freno; para ello, inmovilizar los pernos guía.
- Retirar la pinza de freno y sujetarla con un alambre de forma que el peso de la pinza no presione ni dañe el latiguillo.
- Desmontar las pastillas de freno y las piezas elásticas que las sujetan.
- Limpiar la pinza de freno, sobre todo la superficie de pegado de la pastilla debe estar libre de restos de pegamento y grasa.

Para limpiar la pinza del freno sólo se puede utilizar alcohol.

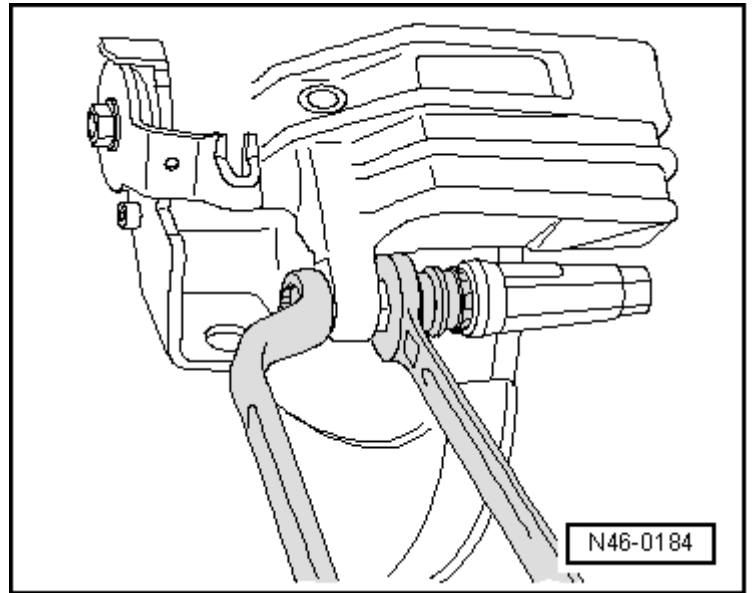

Montaje

Antes de retraer el émbolo hay que extraer líquido de frenos del depósito. De lo contrario, en caso de que se hubiera recargado líquido de frenos, podría derramarse y provocar daños.

- Enroscar el émbolo girando a la derecha la ruedecilla moleteada del útil -3272-, poniendo atención en no deteriorar el capuchón protector.
- ♦ Colocar el dispositivo de introducción y extracción de émbolos -3272- de tal forma que el collar -flecha- quede apoyado en la pinza de freno.
- ♦ En caso de que los émbolos tengan movimiento pesado, se puede colocar una llave de boca (e/c 13) en las superficies previstas para la llave -flecha A-.

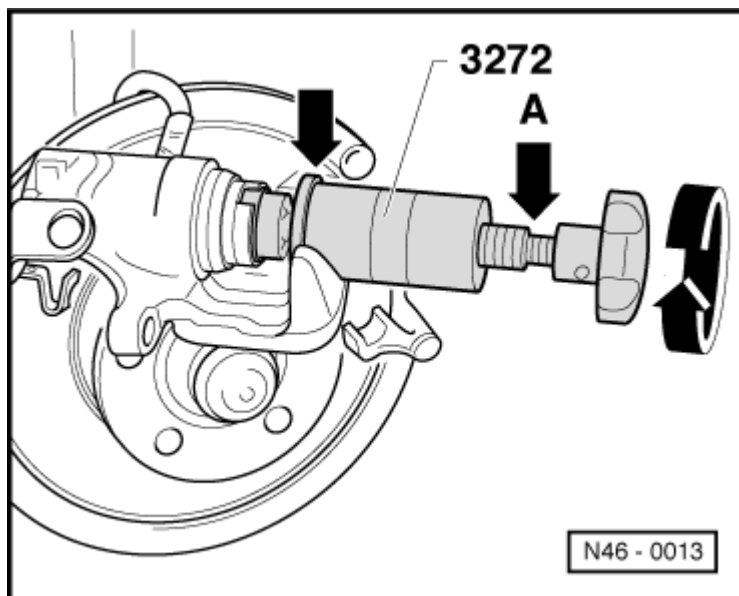

- Colocar las piezas elásticas -flechas- y las pastillas de freno en el portafrenos.
- Retirar la lámina protectora de la placa dorsal de la pastilla de freno.
- Fijar la pinza de freno con tornillos autoblocantes nuevos.
- ♦ El juego de reparación contiene cuatro tornillos hexagonales autoblocantes que deberán montarse siempre.

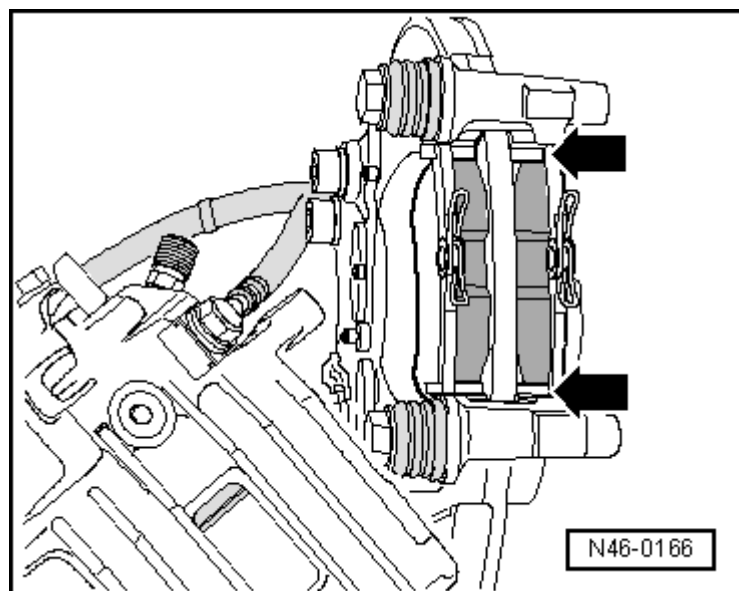

- Empujar la palanca del freno -2- en el sentido de la flecha y enganchar el cable del freno de mano -3-.
- Colocar el clip -1-.
- Ajustar el freno de mano → **capítulo**.

No pisar el pedal del freno hasta que no se haya ajustado el freno de mano.

- Montar las ruedas.

Par de apriete de los tornillos de rueda → **Tren de rodaje, ejes, dirección, tracción delantera y total; grupo de rep.44**

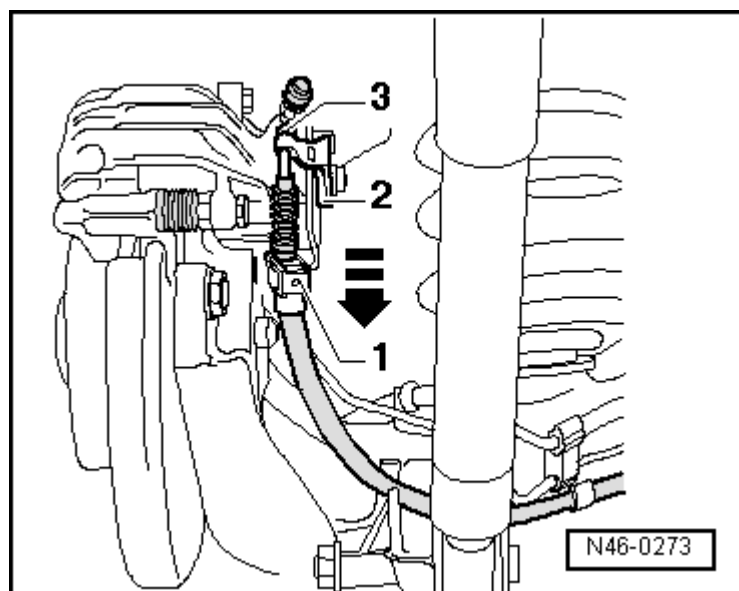

Nota

- ♦ Cada vez que se cambien las pastillas de freno hay que pisar varias veces el pedal de freno, con el vehículo parado, para que las pastillas se asienten de la forma correspondiente a su estado de servicio.
- ♦ Verificar el nivel del líquido de frenos después de

cambiar las pastillas de freno.

Par de apriete:

Tornillo hexagonal, pinza de freno al portafreno

35 Nm

◆ ¡Utilizar tornillos nuevos!