

# Exeo

## Esquema de circuitos de corriente

# Núm. 94 / 3

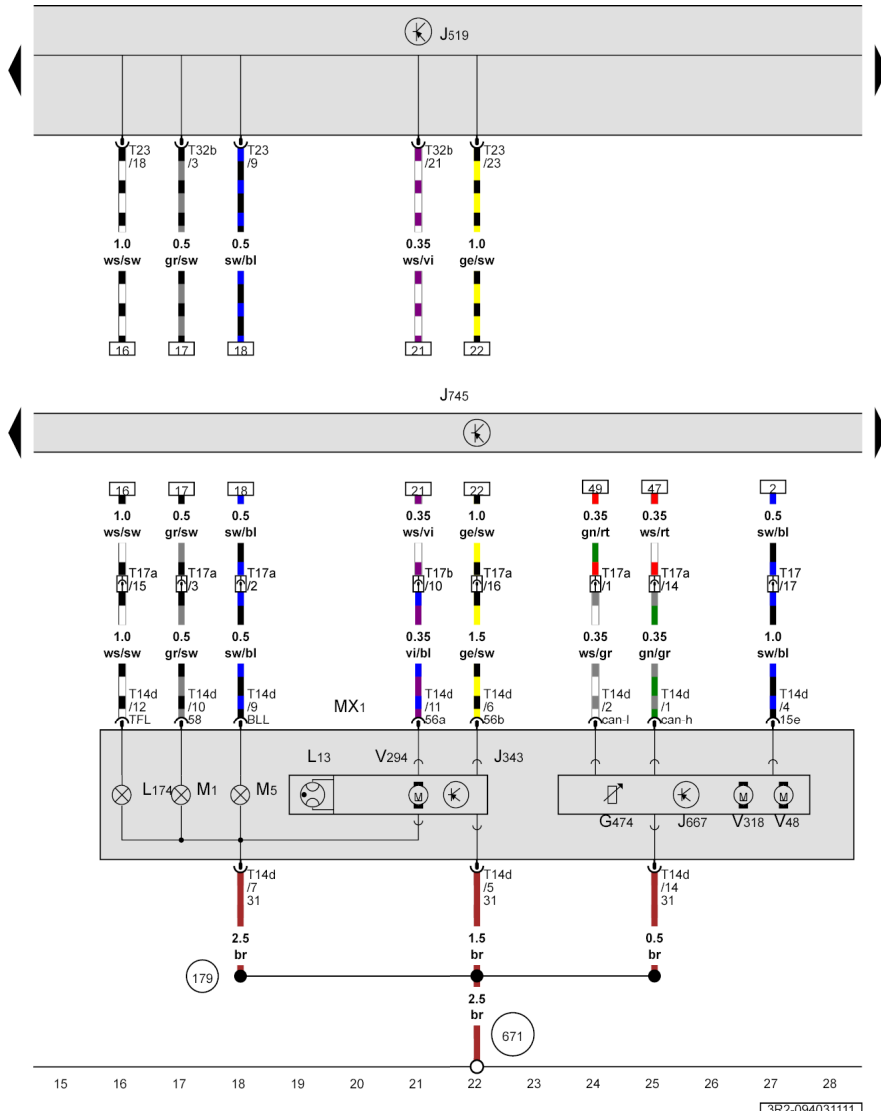

### Unidad de control de la red de a bordo, Unidad de control de la luz de curva y la regulación del alcance de las luces, Faro delantero izquierdo

- G474 - Sensor de posición del módulo de orientación izquierdo
- J343 - Unidad de control de la lámpara de descarga de gas izquierda
- J519 - Unidad de control de la red de a bordo
- J667 - Módulo de potencia para el faro izquierdo
- J745 - Unidad de control de la luz de curva y la regulación del alcance de las luces
- L13 - Lámpara de descarga de gas izquierda
- L174 - Lámpara de luz diurna izquierda
- MX1 - Faro delantero izquierdo
- M1 - Lámpara de la luz de posición izquierda
- M5 - Lámpara del intermitente delantero izquierdo
- T14d - Conector de 14 contactos
- T17 - Conector de 17 contactos, en la estación de interconexión, pilar A izquierdo
- T17a - Conector de 17 contactos, en la estación de interconexión, pilar A izquierdo
- T17b - Conector de 17 contactos, en la estación de interconexión, pilar A izquierdo
- T23 - Conector de 23 contactos
- T32b - Conector de 32 contactos
- V48 - Servomotor izquierdo para regulación del alcance de las luces
- V294 - Obturador de la luz de cruce izquierda
- V318 - Servomotor de la luz de curva dinámica izquierda
- 179 - Conexión a masa, en el mazo de cables del faro izquierdo
- 671 - Punto de masa 1, en el larguero delantero izquierdo

ws = blanco  
 sw = negro  
 ro = rojo  
 rt = rojo  
 br = marrón  
 gn = verde  
 bl = azul  
 li = lila  
 vi = lila  
 ge = amarillo  
 or = naranja  
 rs = rosa

# Exeo

## Esquema de circuitos de corriente

# Núm. 94 / 4

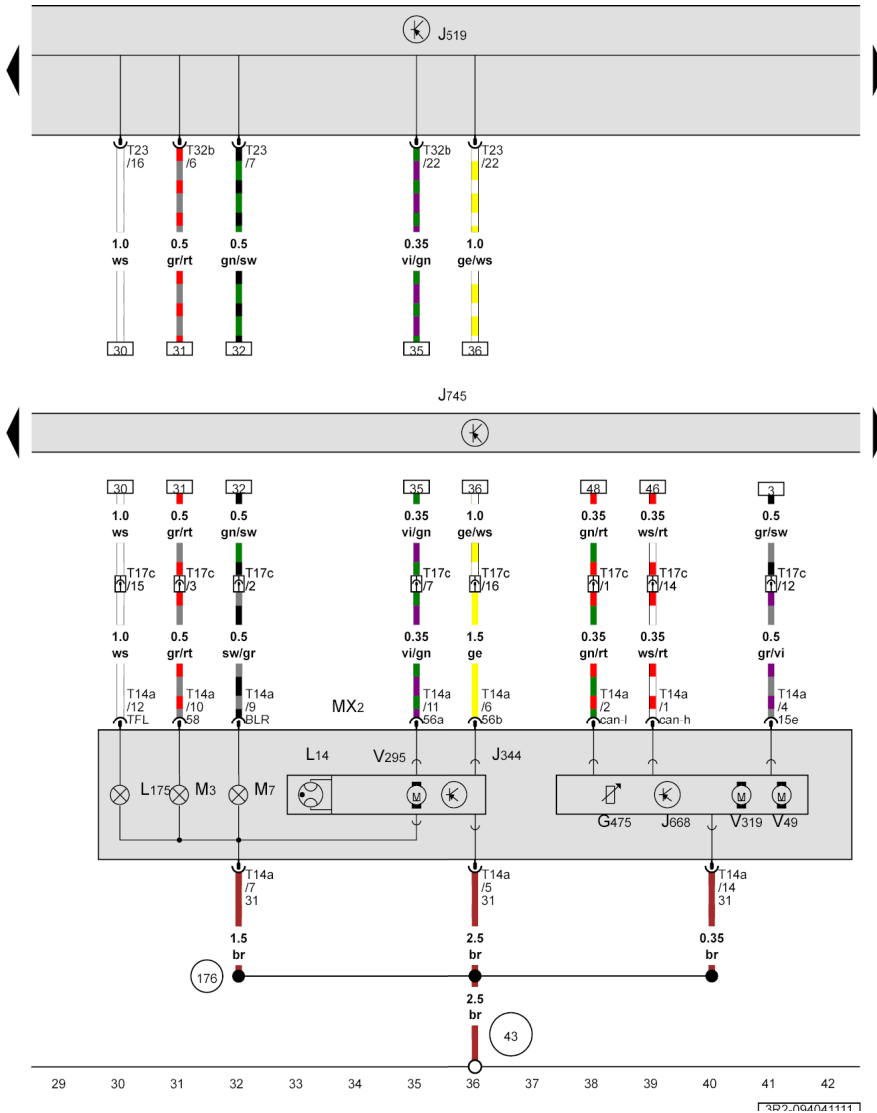

### Unidad de control de la red de a bordo, Unidad de control de la luz de curva y la regulación del alcance de las luces, Faro delantero derecho

- G475 - Sensor de posición del módulo de orientación derecho
- J344 - Unidad de control de la lámpara de descarga de gas derecha
- J519 - Unidad de control de la red de a bordo
- J668 - Módulo de potencia para el faro derecho
- J745 - Unidad de control de la luz de curva y la regulación del alcance de las luces
- L14 - Lámpara de descarga de gas derecha
- L175 - Lámpara de luz diurna derecha
- MX2 - Faro delantero derecho
- M3 - Lámpara de la luz de posición derecha
- M7 - Lámpara del intermitente delantero derecho
- T14a - Conector de 14 contactos
- T17c - Conector de 17 contactos, en la estación de interconexión, pilar A derecho
- T23 - Conector de 23 contactos
- T32b - Conector de 32 contactos
- V49 - Servomotor derecho para regulación del alcance de las luces
- V295 - Electromotor del obturador de la luz de cruce derecha
- V319 - Servomotor de la luz de curva dinámica derecha
- 43 - Punto de masa, en la parte inferior del pilar A derecho
- 176 - Conexión a masa, en el mazo de cables del faro derecho

ws = blanco  
 sw = negro  
 ro = rojo  
 rt = rojo  
 br = marrón  
 gn = verde  
 bl = azul  
 gr = gris  
 li = lila  
 vi = lila  
 ge = amarillo  
 or = naranja  
 rs = rosa