

Volante con airbag: cuadro general de montaje:**1 - Revestimiento para el conmutador combinado en la columna de la dirección**

- ⌘ Desmontar y montar: desmontar el módulo de mandos en la columna de dirección
→ Sistema eléctrico; Grupo de rep. 94 .

2 - Conector**3 - Tapa de cierre****4 - Tornillo de fijación de la unidad del airbag**

- ⌘ Par de apriete: 7 Nm

5 - Volante

- ⌘ Desmontar y montar → Capítulo
- ⌘ Versiones diferentes: asignación
→ Catálogo de recambios:

6 - Tornillo estriado interior, 50 Nm**7 - Unidad del airbag**

- ⌘ Tener en cuenta las normas de seguridad relacionadas con el airbag
→ Carrocería, trabajos de montaje interior; Grupo de rep. 69

- ⌘ Desmontar y montar: → Carrocería, trabajos de montaje interior; Grupo de rep. 69

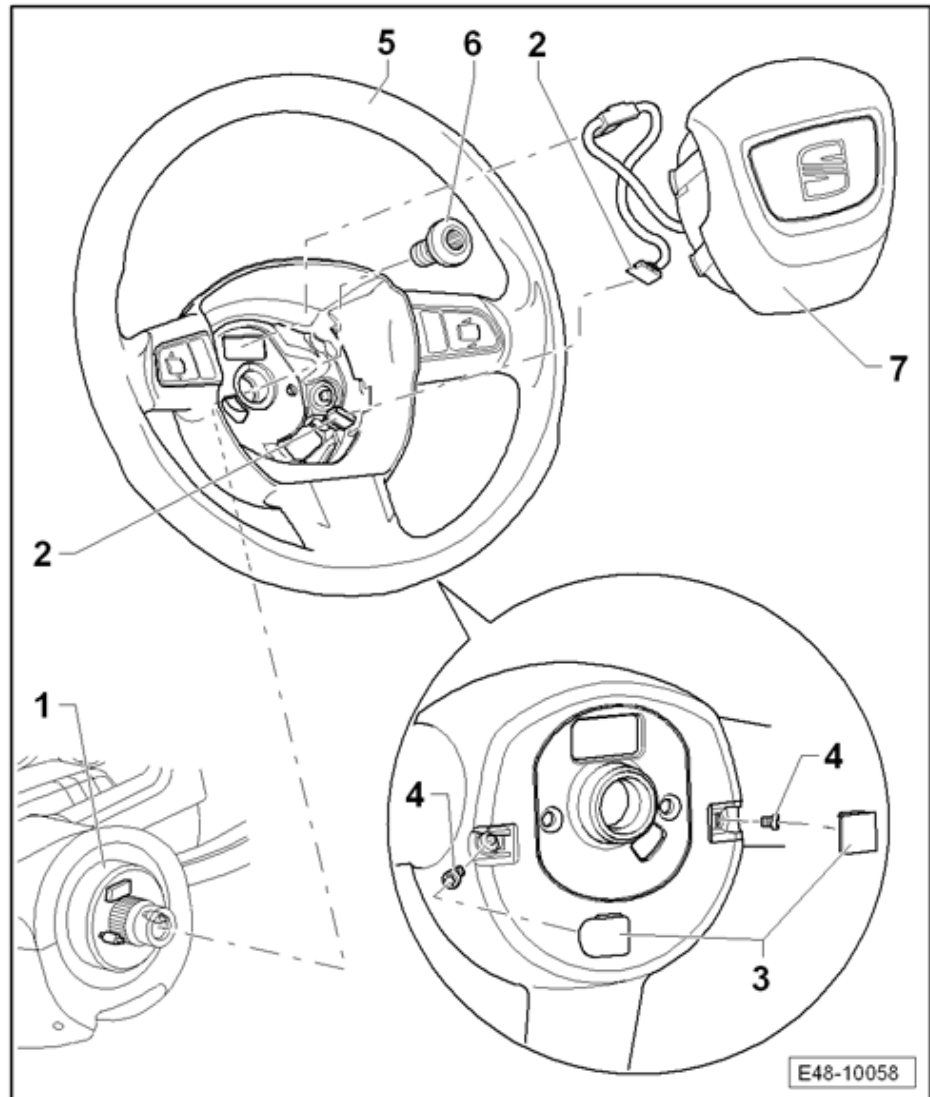

Teclas multifunción: desmontar y montar

Volantes multifunción.

Volante multifunción con pulsadores de rodillo

La descripción del desmontaje es solo para los volantes de piel.
En los volantes de Pur (plástico) se sustituirá todo el volante con los pulsadores, después de desmontar el Airbag.

Consultar el
⇒ Catálogo
electrónico de
recambios -ETKA-.

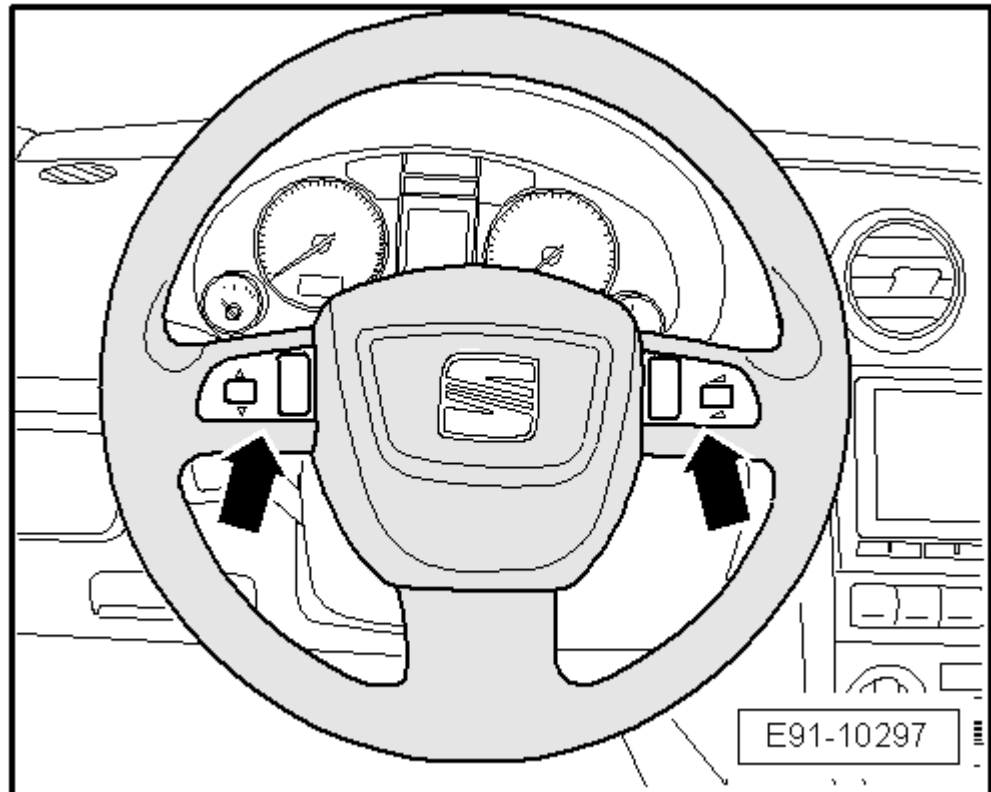

Volante multifunción con pulsadores de rodillo

Desmontar

- Desembornar el cable de masa de la batería → Sistema eléctrico; Grupo de rep.27.
- Observar las normas de seguridad para sistema airbag → Carrocería - trabajos de montaje, interior; Grupo de rep.69.
- Desmontar el airbag del conductor → Carrocería - trabajos de montaje, interior; Grupo de rep.69.
- Desacoplar el conector -1- en la tecla -2-.
- Desplazar la tecla -2-, en la dirección de la flecha, hasta sacarla del volante.
- Darle la vuelta a la tecla.

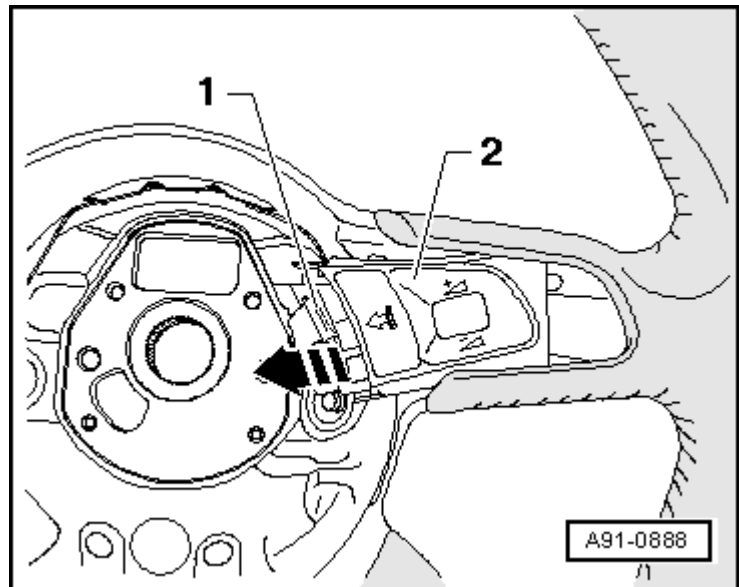

- Desacoplar el conector -2- hacia el conmutador Tiptronic en la tecla multifunción -1- y retirarla.

Montar

- El montaje se realiza análogamente en el orden inverso.

El desmontaje y montaje de la tecla multifunción izquierda es idéntico.

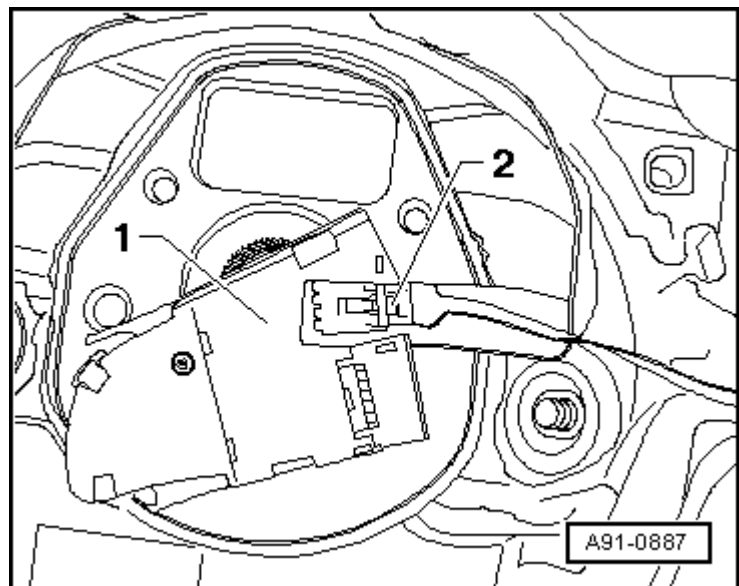

Desmontar:

- Desmontar el módulo del airbag del conductor. → Carrocería, trabajos de montaje interior; Grupo de rep.69

- Extraer el conector eléctrico -1 airbag- venciendo el seguro hacia arriba.
- Extraer el conector -2 mandos- eléctrico de la unidad con sumo cuidado de no romper la fijación, separar la cinta de su alojamiento.

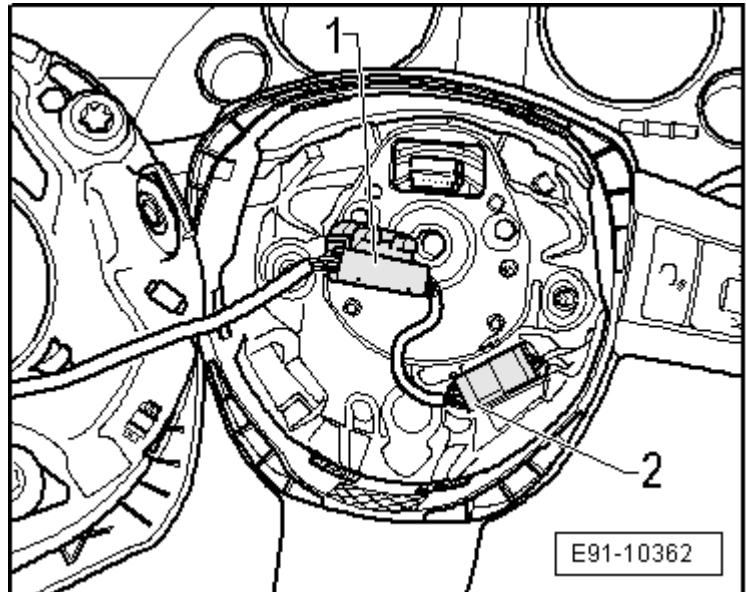

- Extraer la corona de fijación, presionando en su perímetro hacia fuera hasta desacoplarlo.

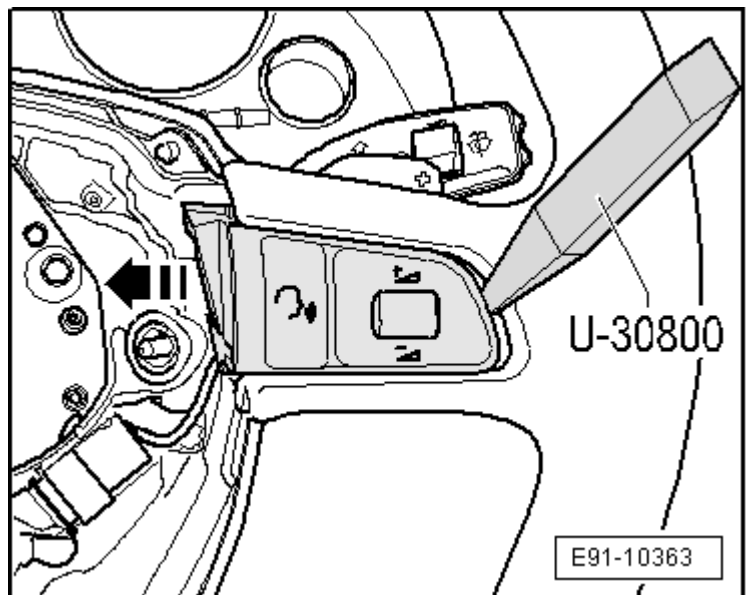

- Desplazar la tecla con el útil U-30800, en la dirección de la flecha, hasta sacarla de su alojamiento en el volante.
- Darle la vuelta a la tecla.
- Desacoplar el conector -1- del cable que va hacia el conmutador Tiptronic en la tecla multifunción.
- Desenroscar el tornillo -2- que fija la tecla del "DSG" y retirar el conector por el alojamiento -flecha-.
- Retirar el mando "DSG", extraer sus dos patas de la fijación en el volante.

