

## Cuadro de montaje



**¡Atención!**

**Al extraer tomas de corriente con el extractor T 40148 pueden llegarse a producir daños en la sujeción del casquillo fijación si se fuerza demasiado.**

- 1 -
- 2 - Encendedor
- 3 - Toma de corriente para encendedor
  - ⌘ Desmontar y montar → Capítulo
- 4 - Lámpara W 5 12V 1,2 vatios
- 5 - Casquillo fijación
  - ⌘ Desmontar y montar → Capítulo
- 6 - Portalámparas
- 7 - Soporte de Portalámparas
- 8 - Toma de corriente 12V
  - ⌘ Desmontar y montar → Capítulo
- 9 - Casquillo fijación
  - ⌘ Desmontar y montar → Capítulo
- 10 - Tuerca sujeción, casquillo fijación
- 11 - Casquillo fijación
  - ⌘ Desmontar y montar → Capítulo

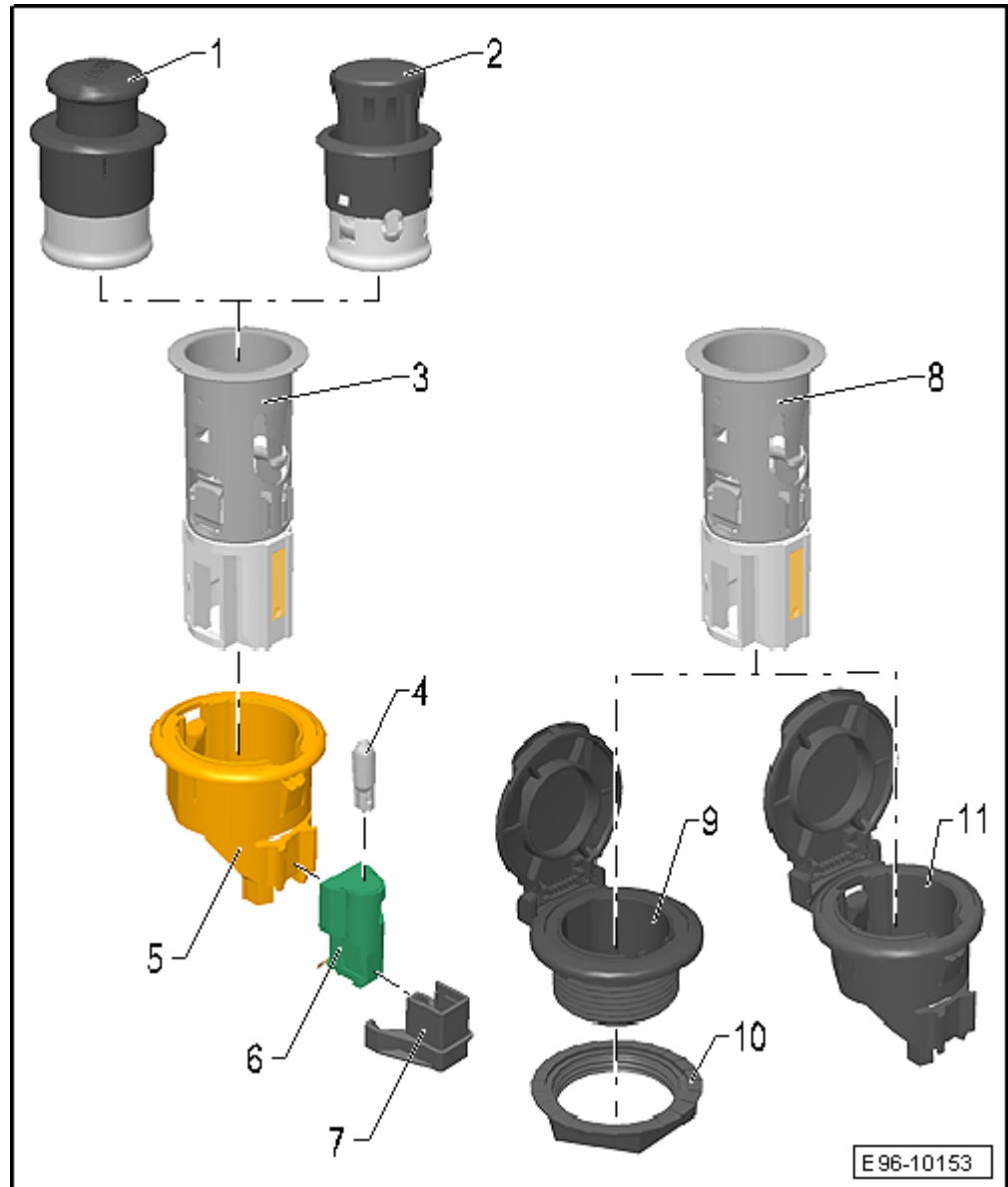

## Toma de corriente o encendedor: desmontar y montar



### Aviso

Las operaciones de desmontaje y montaje son idénticas para todas las tomas de corriente y sólo se describen para una toma de corriente para encendedor.



### ¡Atención!

**Al extraer tomas de corriente con el extractor T 40148 pueden llegarse a producir daños en la sujeción del casquillo fijación si se fuerza demasiado.**

### Herramientas especiales, equipos de comprobación y medición y dispositivos auxiliares necesarios

⊗ Extractor encendedor -T40148-

#### Desmontar:

- Extraer de la toma de corriente en caso dado el encendedor, el simulacro de encendedor, etc.



### Aviso

Para mayor claridad se muestra en la figura la toma de corriente desmontada.



### ¡Atención!

**La toma de corriente o el casquillo tensor pueden sufrir daños.**

**Obsérvese que el extractor asiente de forma correcta; en caso contrario no desencastran las pestañas de sujeción del casquillo tensor.**

- Insertar el extractor -flecha- en la toma de corriente de modo que las pestañas de encastre -1- alojen en los orificios -2-.

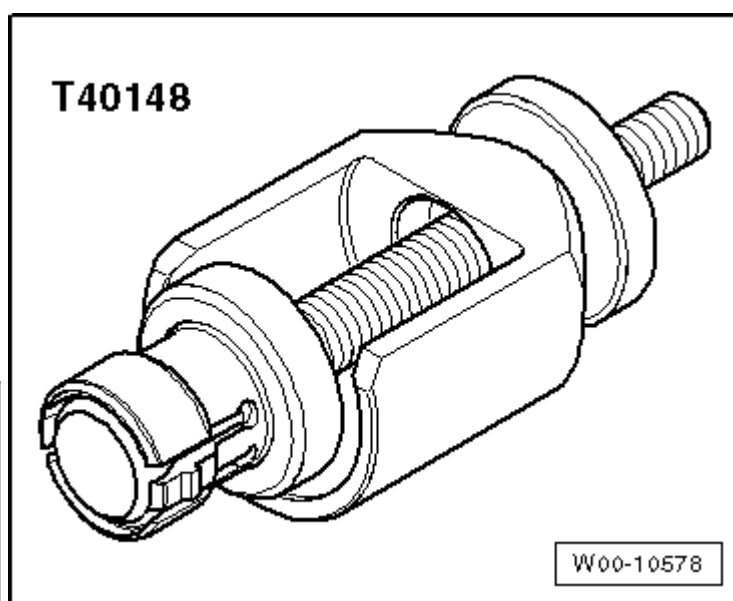

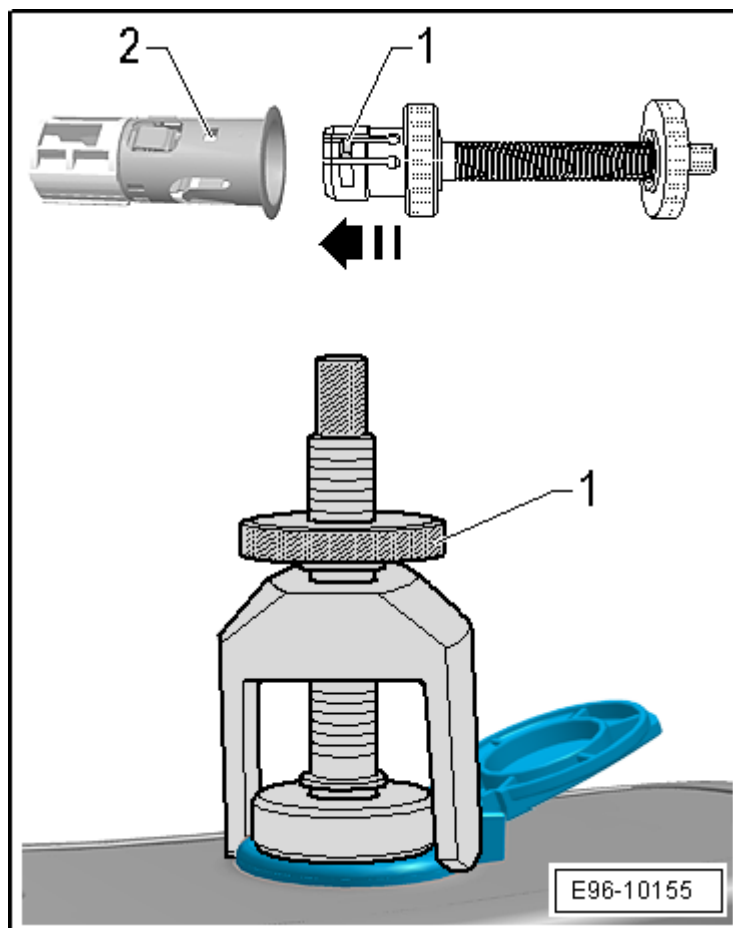

- Girar la rueda moleteada -3- en sentido de las agujas del reloj hasta el tope.
- El émbolo -2- sube y las lengüetas de bloqueo -1- en el extractor encendedor - T40148- se abren -flechas- fijándose de esa manera a la toma de corriente.

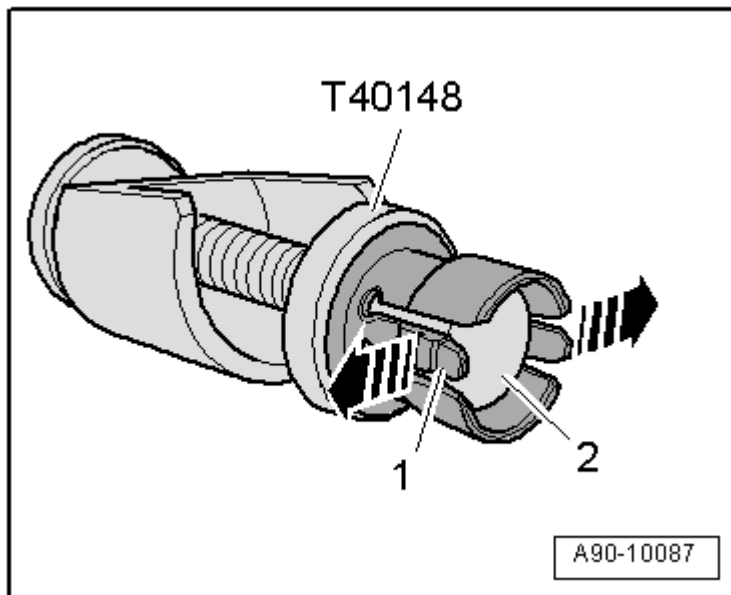

- Tirar del husillo -1- en -dirección de la flecha-.
- Extraer la toma de corriente de 12 V



**¡Atención!**

***Al extraer la toma de corriente se debe tener en cuenta la longitud de los cables.***

**Puede suceder que se dañen los cables eléctricos para la toma de corriente.**

- Desacoplar el conector de la toma de corriente.

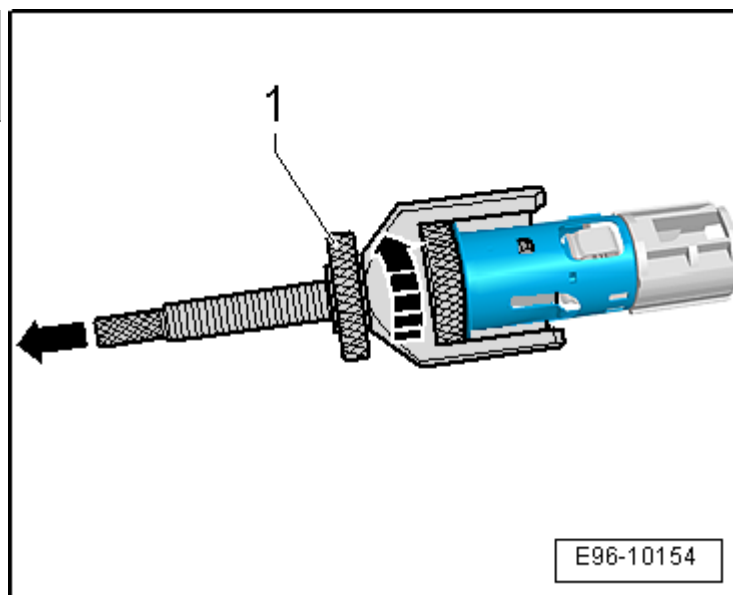

- Separar el extractor encendedor -T40148- de la toma de corriente de 12 V.
- Desbloquear las pestañas de encastramiento del extractor a base de oprimir el husillo -1- en dirección de la flecha B-. Acto seguido hay que desbloquear el extractor -2- girando brevemente en sentido contrario a las agujas del reloj -flecha A-. Sacar el extractor de la toma de corriente.



#### **Aviso**

Observar que no estén abiertas por sobreexpansión las pestañas de encastramiento del extractor.

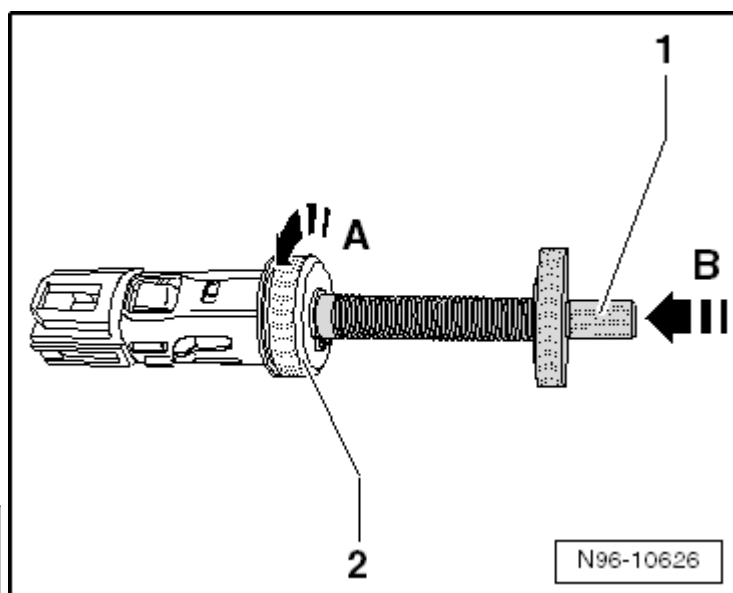

#### **¡Atención!**

**El encendedor puede salir lanzado de la toma de corriente después de la puesta en incandescencia.**

**Al insertar el extractor se separan los muelles de sujeción de la toma de corriente y se reduce el par de detención.**

**Volver a apretar cuidadosamente un poco los muelles de sujeción después de desmontar la toma de corriente y revisar si el encendedor se mantiene en la posición para ser retirado a mano después de haberse puesto en incandescencia.**

- Apretar cuidadosamente los muelles de sujeción de la toma de corriente -flechas-.
- Revisar que el encendedor permanezca en la posición para ser retirado a mano después de haberse puesto en incandescencia y que no sea disparado hacia el habitáculo.

**Montar:**

El montaje se realiza siguiendo el orden inverso de operaciones.

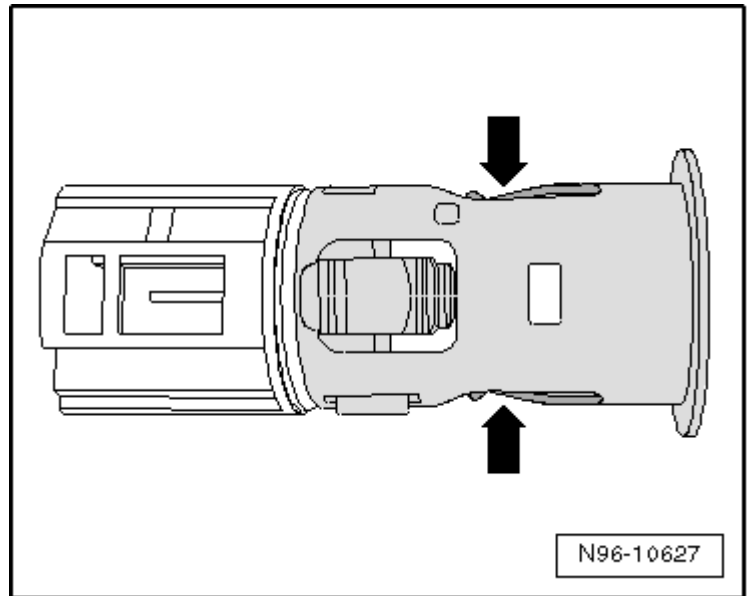

## Casquillo fijación y lámpara para iluminación del encendedor: desmontar y montar



### Aviso

- Ⓔ *En ciertas líneas de equipamiento la iluminación no está realizada a través de una bombilla sino a través de un LED (diodo emisor de luz). Este LED va unido fijamente al casquillo fijación y no se puede sustituir por separado.*
- Ⓔ *En el caso de los casquillos fijación dotados de una bombilla existen varias versiones. Una versión, en la que se puede sustituir la bombilla aparte y una en la que no es posible sustituir la bombilla aparte. Aquí se tiene que sustituir el portalámpara con bombilla.*

### Desmontar:

- Desmontar la toma de corriente  
→ **Capítulo**.
- Oprimir las pestañas de sujeción -flechas- .
- Sacar el casquillo fijación con portalámpara.

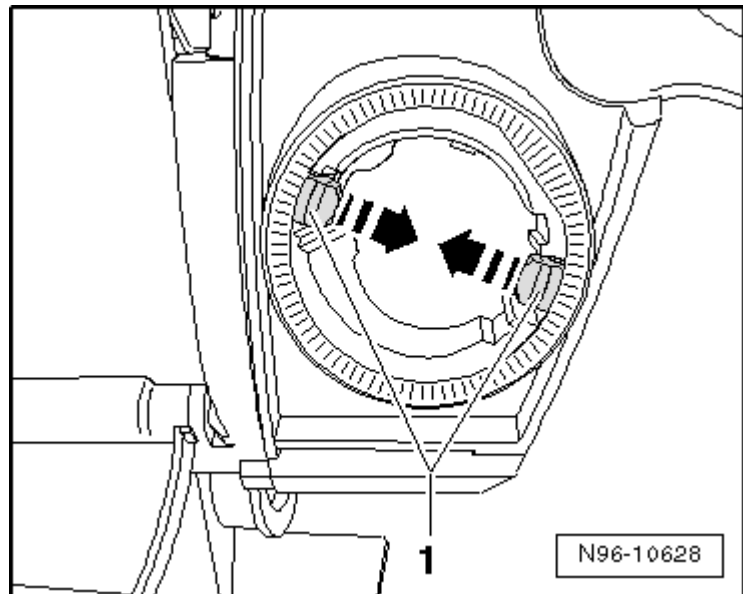

- Presionar el casquillo en -flechas- y ayudarse con un destornillador plano
- Desengrapar el portalámpara -2- del casquillo fijación -1-.

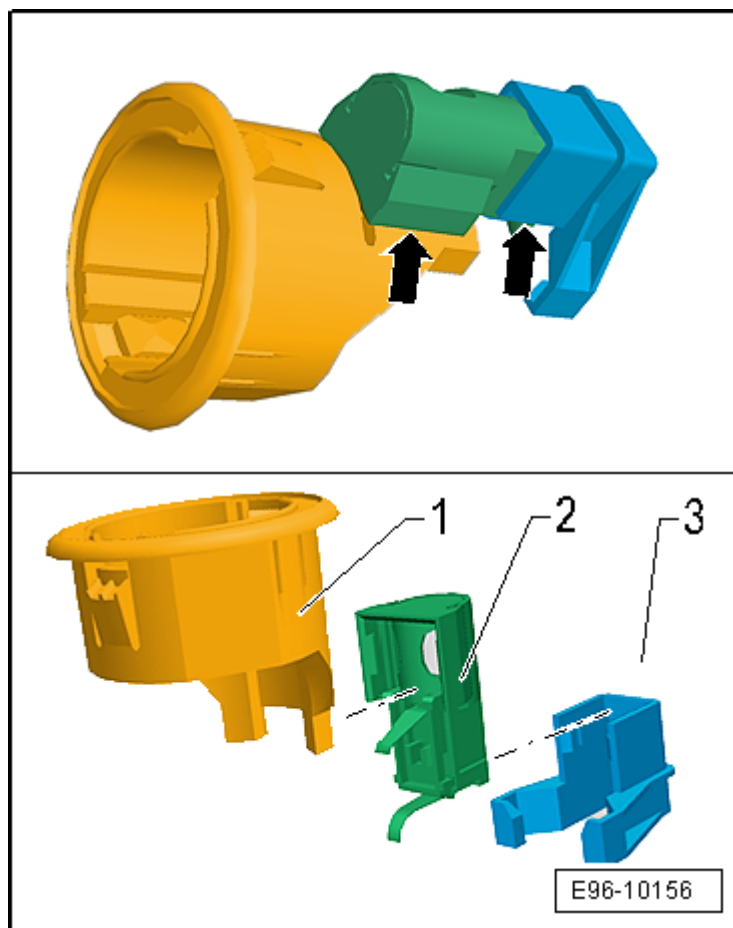

- Separar el portalámpara -2- del soporte -3- .
- Vencer los anclajes de retención -1- y -2- .

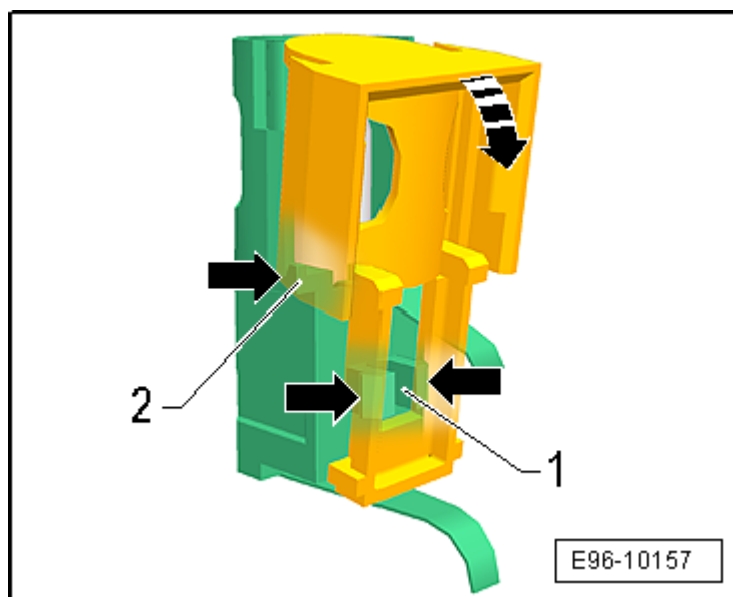

- Abrir el portalámparas .
- Retirar la bombilla en -1--dirección de la flecha-.

#### Montar:

El montaje se realiza siguiendo el orden inverso de operaciones.

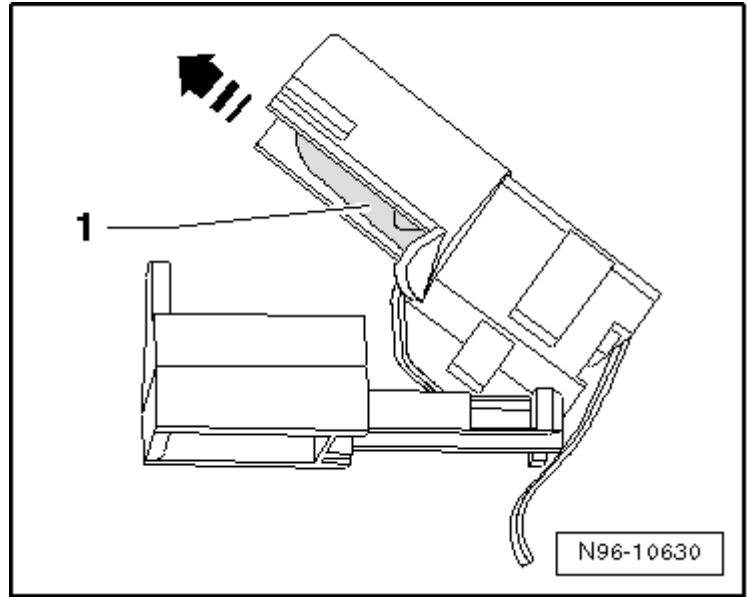



## Casquillos de fijación: desmontar y montar



### Aviso

- ⊗ *En caso de los casquillos de fijación para tomas de corriente de 12 V, ninguno tiene iluminación*
- ⊗ *Existen varias versiones*

### Desmontar:

- Desmontar la toma de corriente → **Capítulo**, para todas las versiones.

Versión “engrapado”, utilizado para sujeción de la toma de corriente sobre: interruptores consola central, soporte bandeja, consola central.

- Levantar la tapa -1- .
- Oprimir las pestañas de sujeción -flechas- .
- Sacar el casquillo fijación.

Versión “roscado”, utilizado para sujeción de la toma de corriente sobre felpa; revestimiento maletero.

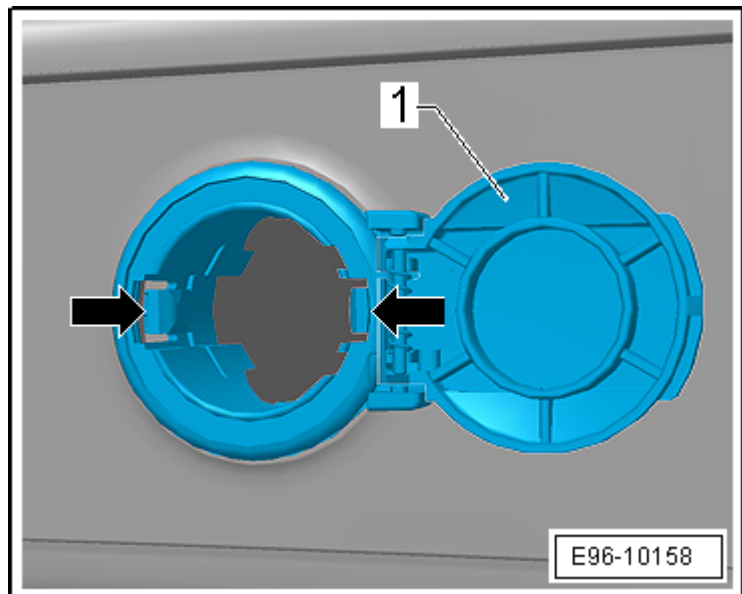

Desmontar soporte bandeja posterior izquierdo → **Carrocería trabajos de montaje interiores; Grupo de rep.70**

- Desprender los tapones -1- con la ayuda de la palanca -T20043-.

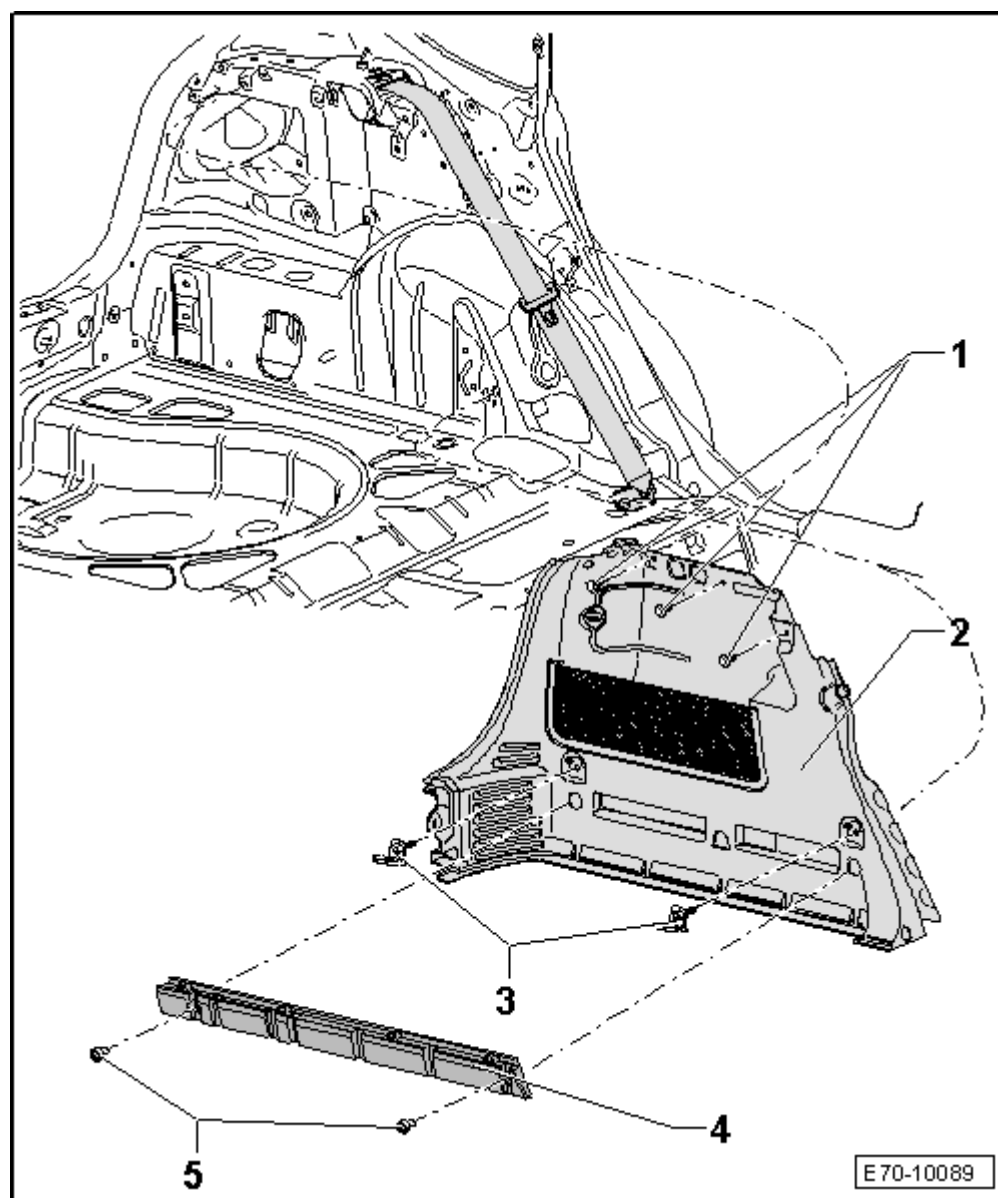

- Separar el revestimiento parcialmente.
- Desenroscar la tuerca de sujeción -1-
- Sacar el casquillo de sujeción -2- dirección -flecha-

**Montar:**

El montaje se realiza siguiendo el orden inverso de operaciones.

