

## Portaobjetos del lado del conductor, con y sin paragolpes para las rodillas: desmontar

- Desprender la tapa lateral del tablero portainstrumentos con la ayuda de la palanca -U30800- presionando las grapas de fijación.

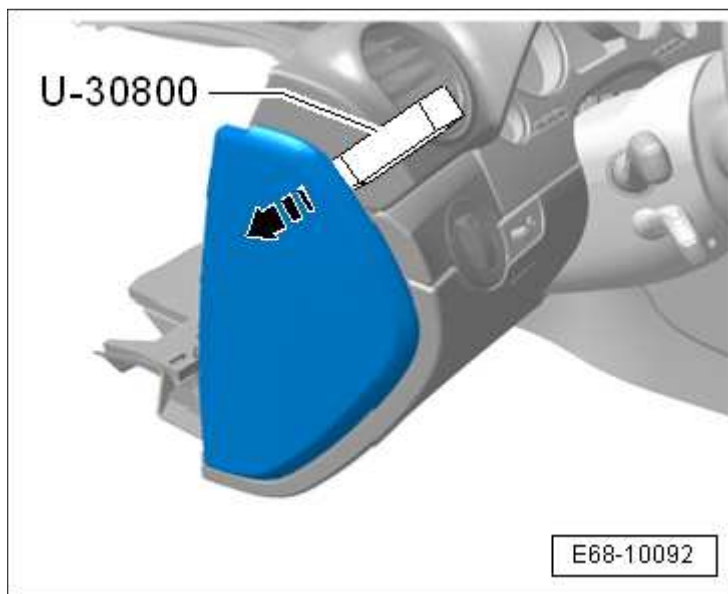

- Desenroscar el tornillo lateral de fijación -1-
- Desenroscar los tornillos de fijación -3-
- Desenchavar el protector lado conductor -2- en su parte superior con la ayuda de la palanca -U30800- del tablero portainstrumentos, en el sentido de las flechas-.

### Versión con airbag en rodilla



#### Aviso

- ♦ Antes de desacoplar los conectores hay que marcarlos para no confundirlos y facilitar su asignación.
- ♦ Antes de realizar trabajos en el sistema eléctrico se debe desembornar el cable de masa de la batería.
- ♦ Antes de realizar trabajos con el sistema de Airbag, leer siempre las medidas de seguridad
- ♦ Después de embornar la batería hay que procurar que la verificación del equipamiento del vehículo (radio, reloj, elevalunas eléctricos, etc.) se efectúe según el Manual de Reparaciones y/o el Manual de Instrucciones.

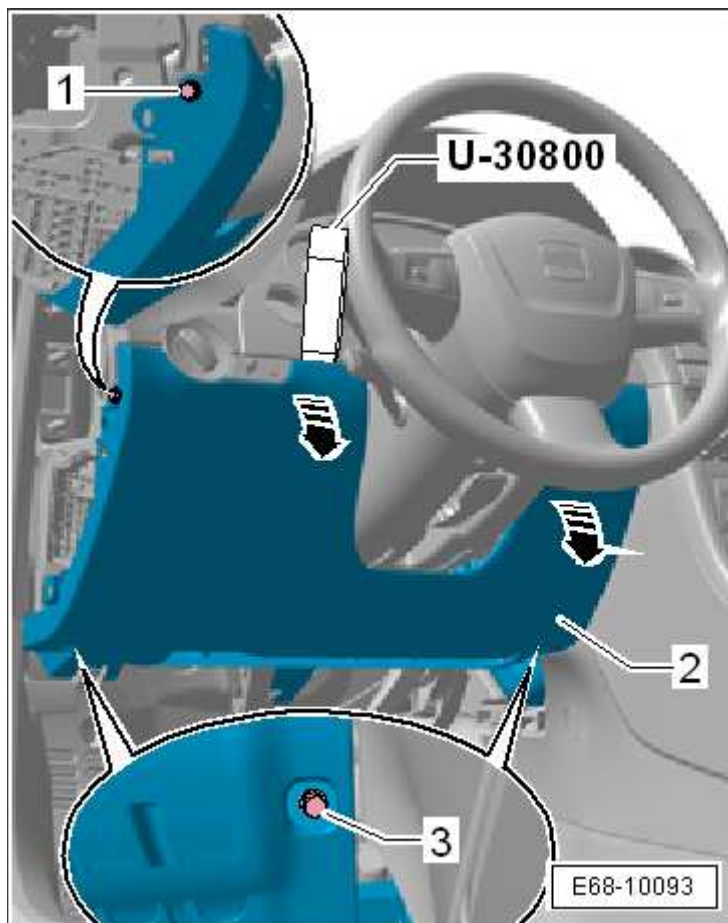

- Desconectar el encendido y todos los consumidores eléctricos.
- Extraer la llave de contacto.
- Desembornar la batería del vehículo  
→ Motor de arranque, alimentación de corriente; Grupo de rep.27.

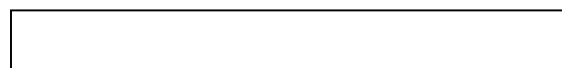



### ¡ATENCIÓN!

- ◆ **Antes de realizar trabajos en el sistema eléctrico se debe desembornar el cable de masa de la batería.**
- ◆ **Antes de entrar en contacto con la unidad de Airbag, el mecánico deberá eliminar las cargas electrostáticas acumuladas, tocando una pieza metálica que tenga contacto con tierra (p. ej. una tubería de desagüe, un tubo de la calefacción o un soporte metálico).**

- Tirar del bloqueo -1- en el sentido de la flecha- y desacoplar el conector para airbag para las rodillas -2- de la unidad airbag -3-.

- Desacoplar el conector de masa -4-

#### Todos los vehículos

- Desprender hacia atrás el portaobjetos del tablero portainstrumentos y retirarlo.
- Desmontar el conector del autodiagnóstico, Conector de 16 contactos -T16-, presionando las presillas y soltándolo de su ubicación.
- Los vehículos con iluminación en el vano reposapiés, desacoplar el conector eléctrico

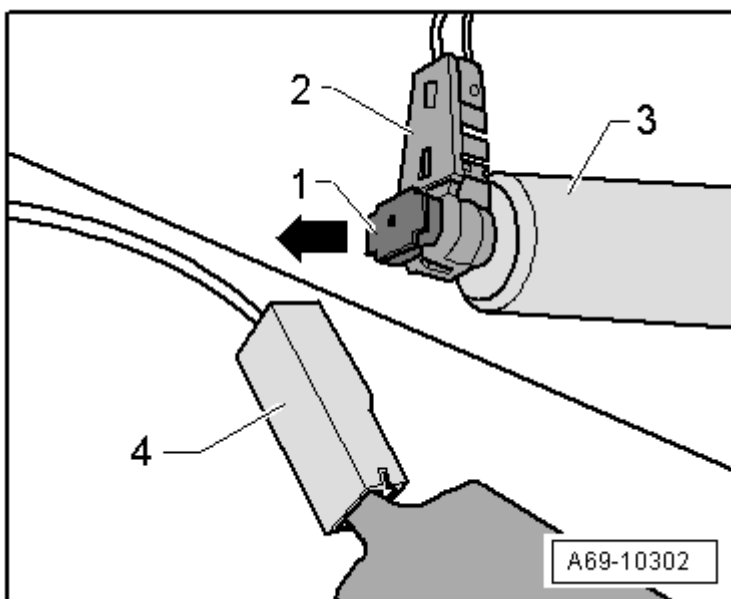

A69-10302