

Revestimiento del paragolpes posterior: cuadro general de montaje

1 - Tornillo con arandela incorporada

- 18 Nm

2 - Traviesa posterior

3 - Revestimiento del paragolpes

- Desmontar
- Desmontar los revestimientos laterales del maletero
→ Carrocería, trabajos de montaje interior; Grupo de rep.70.
- Desempalmar conectores eléctricos para los transmisores de la ayuda de aparcamiento en la unidad de control (a la izquierda, debajo de la unidad de luces traseras).
- Desenroscar las tuercas de caperuza -10-.
- Desenroscar los tornillos combinados -4-.
- Soltar los guardabarros por la zona trasera.
- Desenroscar los tornillos -7- a la izquierda y a la derecha de la pieza guía -8-.
- Separar el revestimiento del paragolpes, tirando de cada una de las esquinas de las aletas posteriores, para desencajar el revestimiento de los perfiles guía.
- Antes de separar del todo el revestimiento del paragolpes desacoplar los conectores de las luces de la matrícula.

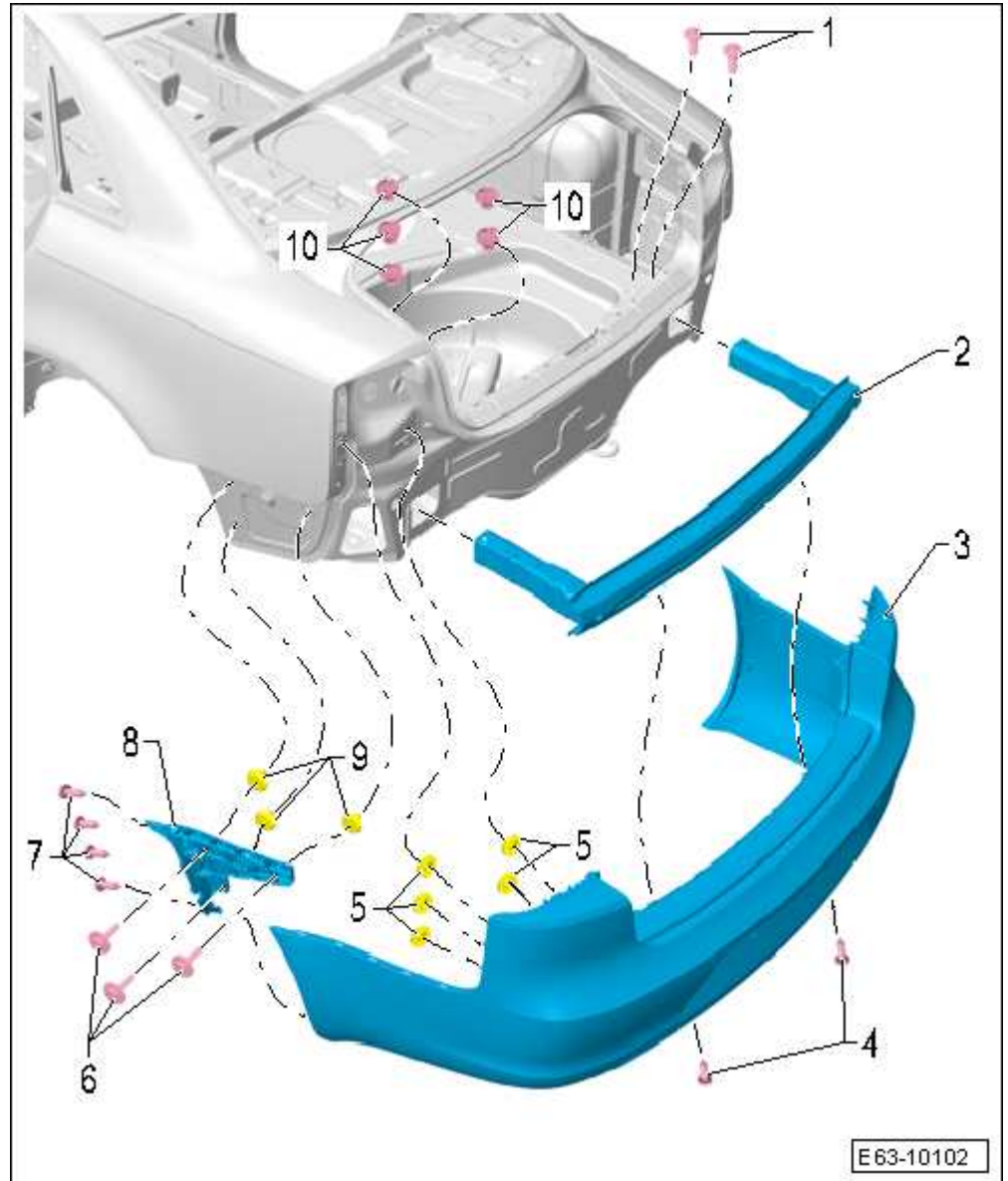

Aviso

Al apoyar por cualquiera de las partes interponer entre el revestimiento del paragolpes posterior y la superficie sobre la que se apoye, un material apropiado para proteger el revestimiento del paragolpes.

- Montar

El montaje se efectúa en el orden inverso a las operaciones de desmontaje.

4 - Tornillo combinado

- 4 Nm

5 - Boquilla

- Previamente al montaje de la cubierta, encajar las boquillas.

6 - Tornillo combinado

- 3,5 Nm

- (3x) + (3x) unidades

7 - Tornillo combinado

- 1,5 Nm
- (4x) + (4x) unidades

8 - Perfil guía**9 - Remache de expansión**

- Encajado en el elemento lateral inferior

10 - Tuercas de sombrerete

- 4 Nm

Tuercas de sombrerete

- Desenroscar las tuercas de caperuza -1- y -2- al desmontar el protector del paragolpes.
- Para el montaje, apretar las tuercas de caperuza a 4 Nm.

