

Sistema de sobrealimentación con dos intercoolers: cuadro general de montaje**Aviso**

El motor con las letras distintivas CAGA, dejó de montar el intercooler derecho a partir del 09.2009.

– Respetar las reglas de limpieza → **Capítulo**.

1 - Conducción de aire

- Hacia el portacierre o bien hacia el turbocompresor
- Limpiar el aceite y la grasa antes de montar
- Desmontar y montar → **Grupo de rep.50**

2 - Tubo flexible de conducción de aire

- Hacia el turbocompresor
- Limpiar de aceite y grasa antes de montar

3 - Conducción de aire

- Para el intercooler derecho

4 - Intercooler derecho

- Desmontar y montar → **Capítulo**

5 - Boquilla de goma**6 - Alojamiento****7 - Soporte para intercooler derecho****8 - Anillo de junta**

- Sustituir en caso de deterioro o de fugas

9 - Tubo flexible de conducción de aire

- Hacia el colector de admisión
- Limpiar el aceite y la grasa antes de montar

10 - Anillo toroidal

- Sustituir

11 - Transmisor de la presión de sobrealimentación -G31-

- Desmontar y montar → **Capítulo**
- Únicamente en el intercooler izquierdo

12 - 5 Nm**13 - Alojamiento****14 - Soporte para intercooler izquierdo****15 - Boquilla de goma****16 - 22 Nm****17 - Intercooler izquierdo**

- Desmontar y montar → **Capítulo**

18 - Conducción de aire

- Para intercooler izquierdo

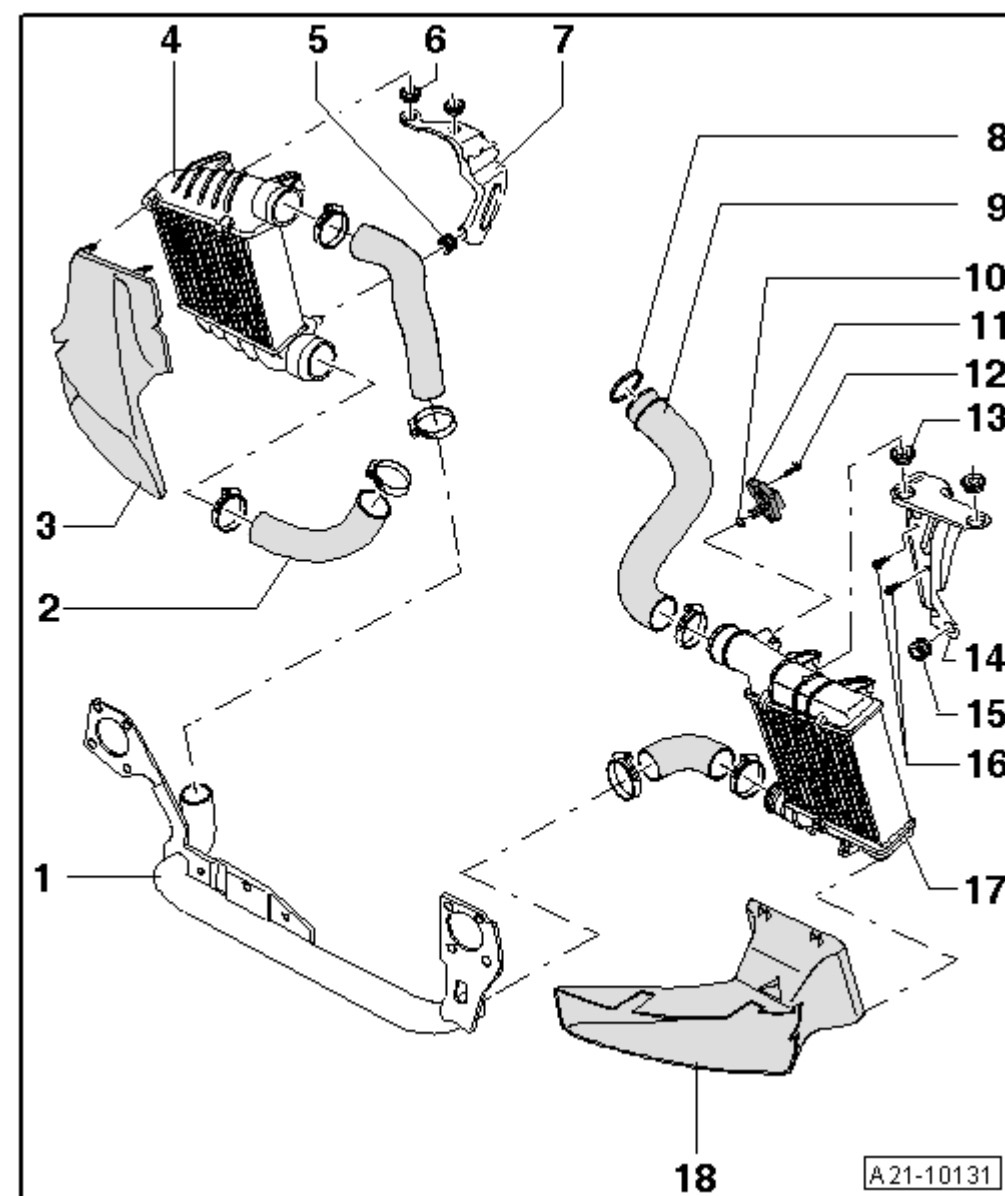
**Montar las conducciones flexibles para aire con abrazaderas de tornillo****Aviso**

Para fijar los tubos flexibles de conducción de aire de un modo seguro a sus manguitos de empalme, si se utilizan abrazaderas ya usadas deberán rociarse las roscas de los tornillos con un spray desoxidante antes de montarlas.

Par de apriete para

- 1 - Abrazadera para tubo flexible -a- = 13 mm de anchura: 5,5 Nm
- 2 - Abrazadera para tubo flexible -b- = 9 mm de anchura: 3 Nm

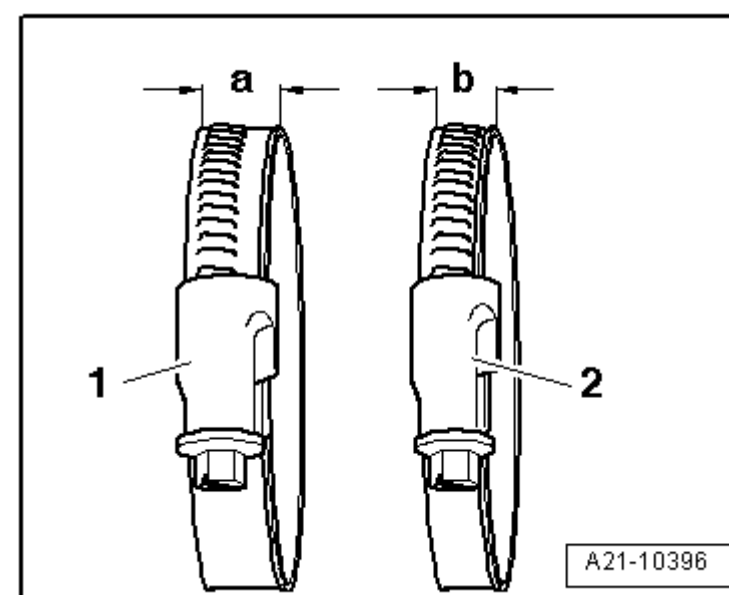

Intercoolers: desmontar y montar

- ◆ Desmontar → [Anclaje](#)
- ◆ Montar → [Anclaje](#)

Desmontar

Aviso

Antes de comprobar o reparar, verificar que todos los tubos flexibles y tuberías estén correctamente colocados y no presenten fugas.

- Soltar los cierres rápidos -1- y -2- y retirar el aislamiento acústico delantero.
- Desmontar el revestimiento del paragolpes delantero → [Grupo de rep.63](#).
- Desmontar el faro izquierdo o bien el derecho → [Grupo de rep.94](#).

Intercooler del lado izquierdo

- Desmontar la conducción de aire ante el intercooler izquierdo -flechas-.

- Separar el conector eléctrico -3- para el transmisor de presión de sobrealimentación -G31-.

¡ATENCIÓN!

El circuito de agente frigorífico del climatizador no debe abrirse.

- Separar el conducto de agente frigorífico -4- del soporte.
- Aflojar las abrazaderas de los tubos flexibles -1- y -2- y desacoplar los tubos flexibles de conducción de aire.
- Desmontar el intercooler hacia arriba.

Intercooler del lado derecho

- Desmontar la conducción de aire delante del intercooler derecho -flecha-.

- Aflojar las abrazaderas para tubos flexibles -flechas- y desacoplar los tubos flexibles de conducción de aire.
- Desmontar el intercooler hacia arriba.

Montar

El montaje se efectúa en el orden inverso, teniendo en cuenta lo siguiente:

Par de apriete → [Capítulo](#).

Aviso

- ◆ Los manguitos para tubos flexibles y los propios tubos flexibles del sistema de sobrealimentación deben estar libres de aceite y grasa antes de montarlos.
- ◆ Asegurar todas las uniones de tubos flexibles con abrazaderas para tubos flexibles iguales a las de serie → [Catálogo de recambios](#).
- ◆ Tener en cuenta la posición correcta de montaje de las conexiones flexibles del sistema de sobrealimentación, dejando las marcas bien alineadas.
- ◆ Para fijar los tubos flexibles de sobrealimentación de modo seguro a sus manguitos de empalme, si se utilizan abrazaderas ya usadas, antes de montarlas deberán rociarse las roscas de los tornillos con un spray anticorrosión.

- Montar las conducciones flexibles para aire con abrazaderas de tornillo → [fig.](#)
- Montar el faro → [Grupo de rep.94](#).
- Montar el revestimiento del paragolpes delantero → [Grupo de rep.63](#).
- Montar aislamiento acústico delantero y fijar los cierres rápidos -1- y -2-.

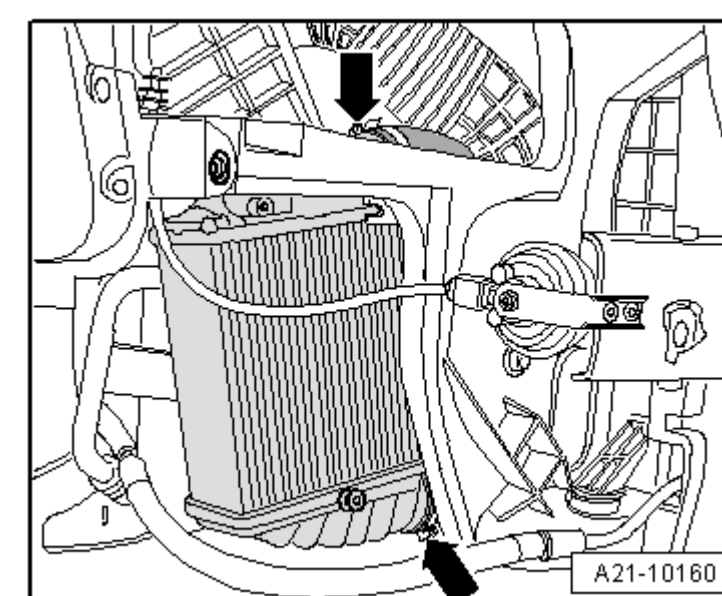
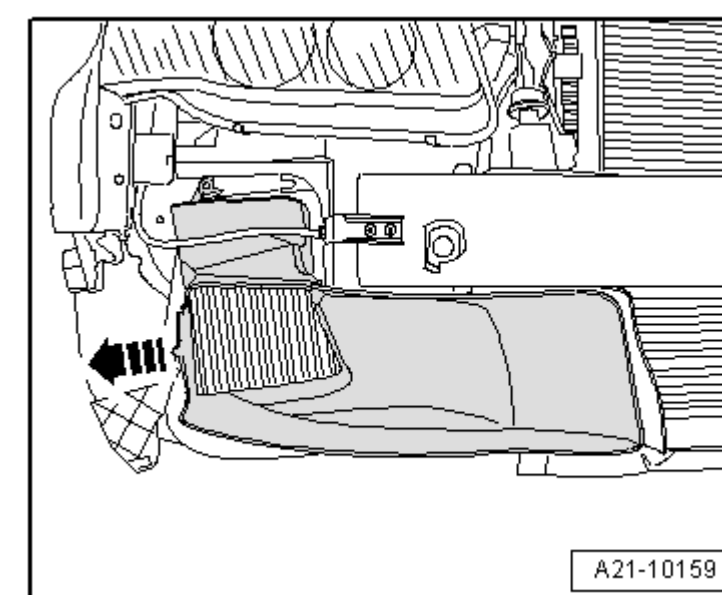
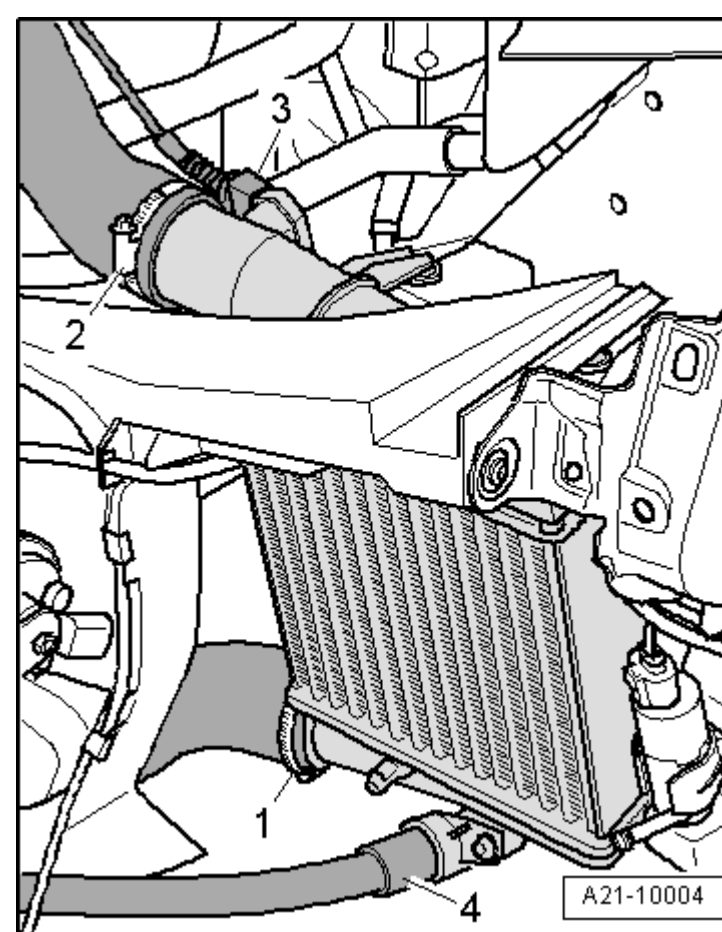
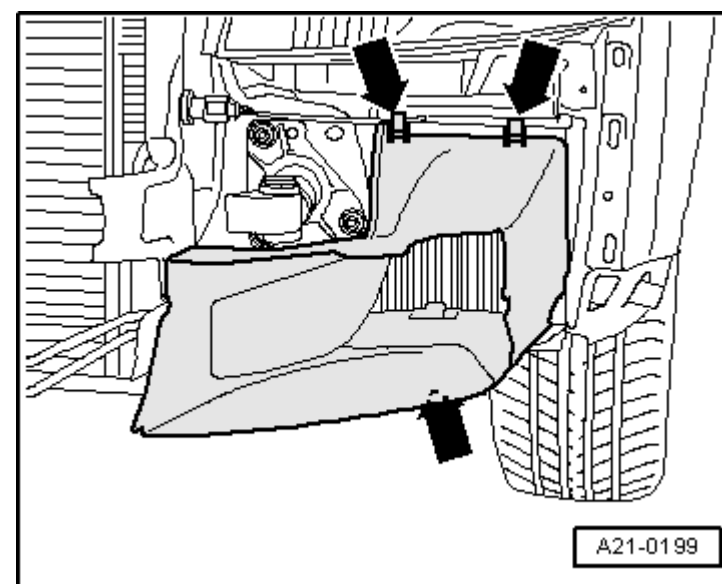
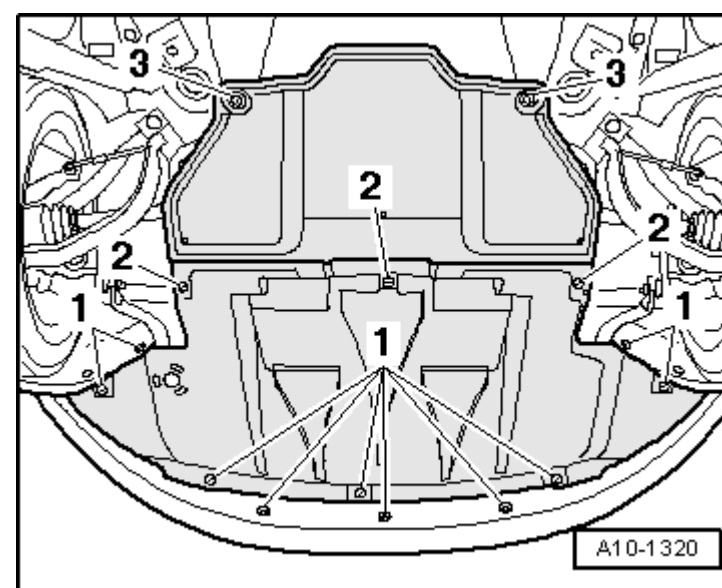

– Comprobar el ajuste de los faros → [Grupo de rep.94.](#)

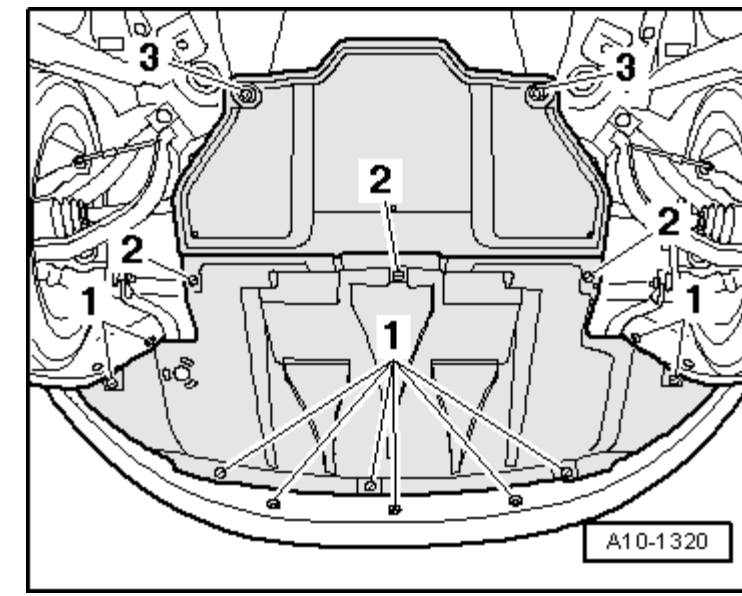

Transmisor de la presión de sobrealimentación -G31-: desmontar y montar

- ◆ Desmontar → Anclaje.
- ◆ Montar → Anclaje.

Desmontar

- Separar el conector -2- del transmisor de presión de sobrealimentación -G31-.
- Desenroscar los tornillos y extraer el transmisor de presión de sobrealimentación -G31- del intercooler izquierdo.

Aviso

Ignorar la -posición 1-.

Montar

El montaje se efectúa en el orden inverso, teniendo en cuenta lo siguiente:

Aviso

Sustituir el anillo toroidal.

Par de apriete

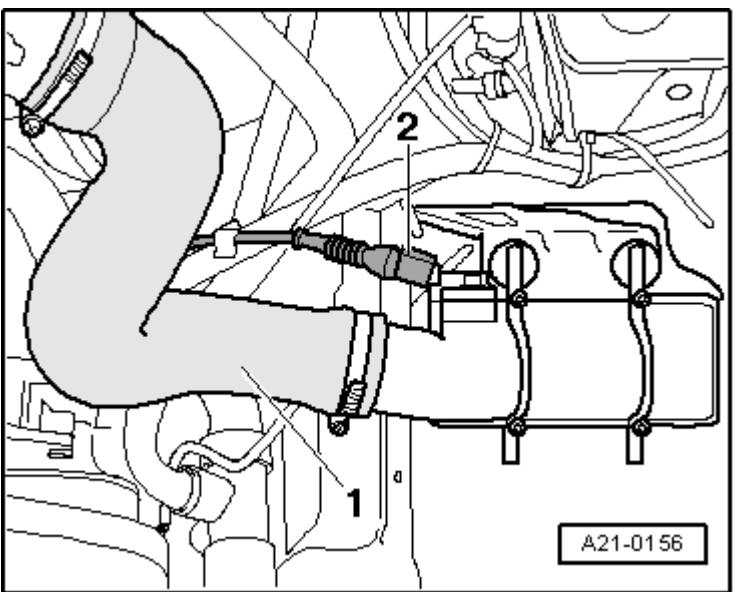

Componente	Nm
Transmisor de la presión de sobrealimentación -G31- al intercooler	5