

**Sistema de sobrealimentación con un intercooler: cuadro general de montaje****Aviso**

El motor con las letras distintivas CAGA, dejó de montar el intercooler derecho a partir del 09.2009.

– Respetar las reglas de limpieza → **Capítulo**.

**1 - Conducción de aire**

- Hacia el portacierre o bien hacia el turbocompresor
- Limpiar el aceite y la grasa antes de montar
- Desmontar y montar → **Grupo de rep.50**

**2 - Tubo flexible de conducción de aire**

- Hacia el turbocompresor
- Limpiar de aceite y grasa antes de montar

**3 - Conducción rígida de aire**

- Desmontar y montar → **Capítulo**

**4 - 8 Nm****5 - Abrazadera metálica**

- Par de apriete → **fig.**

**6 - Tubo flexible de conducción de aire**

- Hacia el portacierre
- Limpiar el aceite y la grasa antes de montar

**7 - Tubo flexible de conducción de aire**

- Hacia el colector de admisión
- Limpiar el aceite y la grasa antes de montar

**8 - Anillo toroidal**

- Sustituir

**9 - Transmisor de la presión de sobrealimentación -G31-**

- Desmontar y montar → **Capítulo**
- Únicamente en el intercooler izquierdo

**10 - 5 Nm****11 - Alojamiento****12 - Soporte para intercooler izquierdo****13 - Boquilla de goma****14 - 22 Nm****15 - Intercooler izquierdo**

- Desmontar y montar → **Capítulo**

**16 - Conducción de aire**

- Para intercooler izquierdo

**17 - Tubo flexible de conducción de aire**

- Hacia el intercooler izquierdo
- Limpiar el aceite y la grasa antes de montar

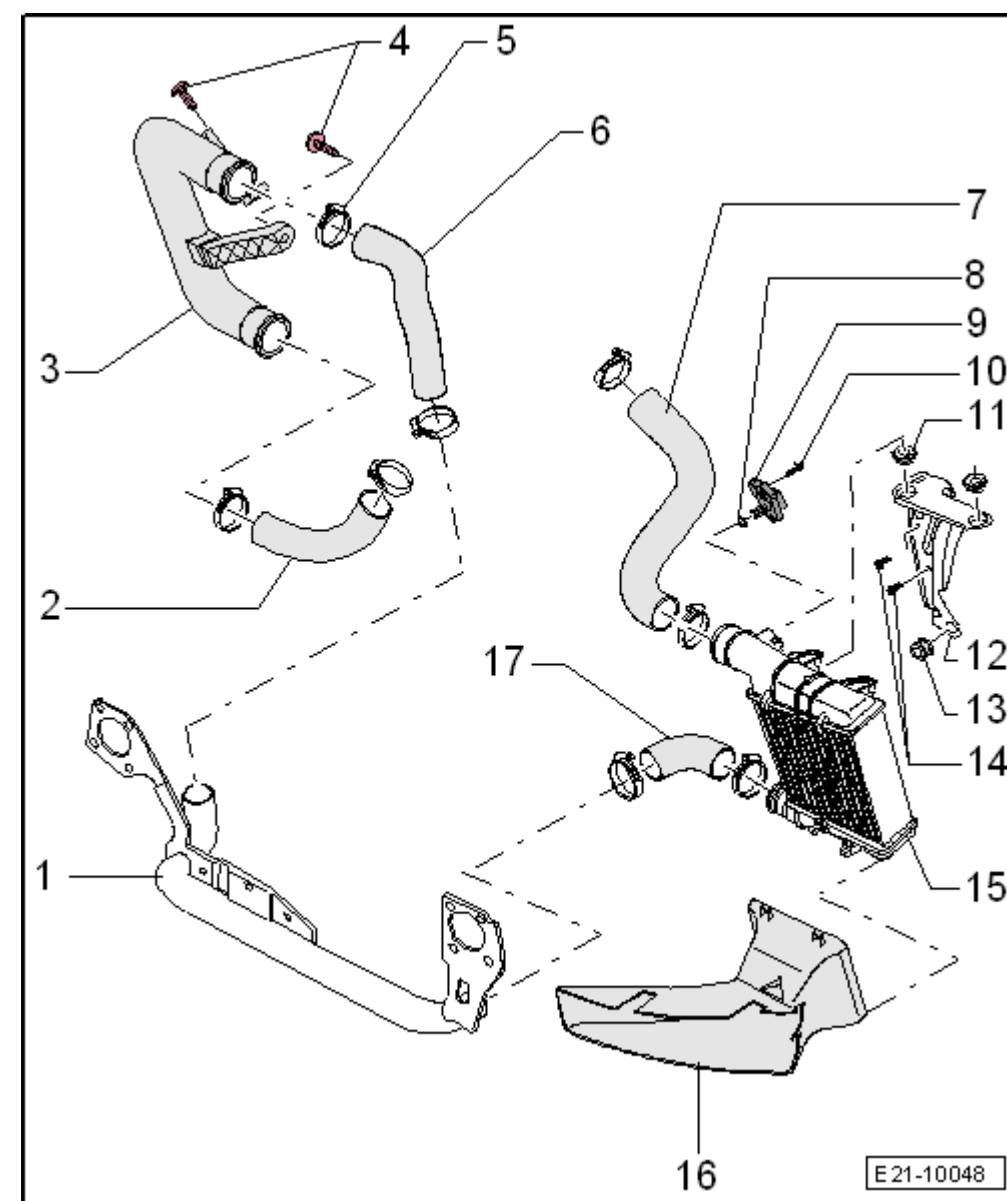
**Montar las conducciones flexibles para aire con abrazaderas de tornillo****Aviso**

Para fijar los tubos flexibles de conducción de aire de un modo seguro a sus manguitos de empalme, si se utilizan abrazaderas ya usadas deberán rociarse las rosas de los tornillos con un spray desoxidante antes de montarlas.

Par de apriete para

- 1 - Abrazadera para tubo flexible -a- = 13 mm de anchura: 5,5 Nm
- 2 - Abrazadera para tubo flexible -b- = 9 mm de anchura: 3 Nm

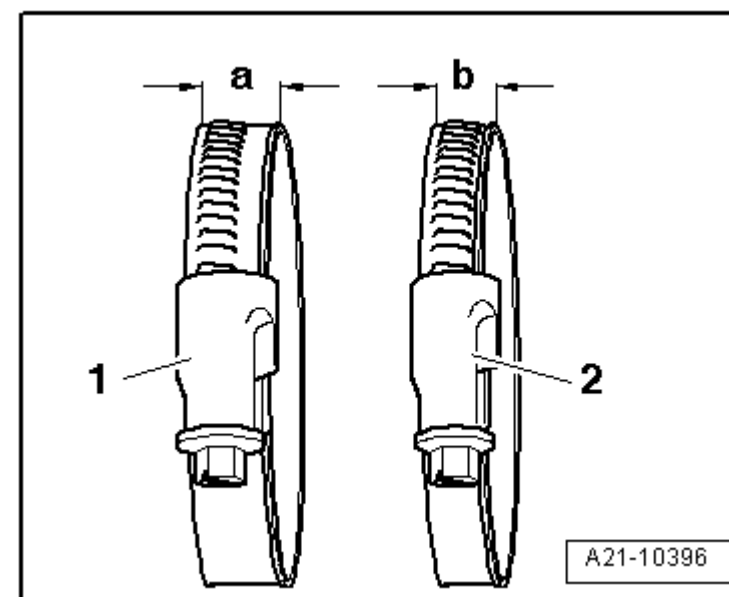

## Conducción rígida de aire: desmontar y montar

- ◆ Desmontar → **Anclaje**
- ◆ Montar → **Anclaje**

### Desmontar



#### Aviso

Antes de comprobar o reparar, verificar que todos los tubos flexibles y tuberías estén correctamente colocados y no presenten fugas.

- Soltar los cierres rápidos -1- y -2- y retirar el aislamiento acústico delantero.

- Desmontar el conjunto filtro de aire → **Capítulo**.



#### Aviso

La imagen se muestra sin el portacierre del vehículo.

- Desmontar las conducciones flexibles -2- y -3- del sistema de sobrealimentación.
- Aflojar y retirar los tornillos de fijación de la conducción de aire rígida -1-.
- Desmontar la conducción de aire rígida -1- hacia abajo.

### Montar

El montaje se efectúa en el orden inverso, teniendo en cuenta lo siguiente:

Par de apriete → **Pos.**.



#### Aviso

- ◆ Los manguitos para tubos flexibles y los propios tubos flexibles del sistema de sobrealimentación deben estar libres de aceite y grasa antes de montarlos.
- ◆ Asegurar todas las uniones de tubos flexibles con abrazaderas para tubos flexibles iguales a las de serie → **Catálogo de recambios**.
- ◆ Tener en cuenta la posición correcta de montaje de las conexiones flexibles del sistema de sobrealimentación, dejando las marcas bien alineadas.
- ◆ Para fijar los tubos flexibles de sobrealimentación de modo seguro a sus manguitos de empalme, si se utilizan abrazaderas ya usadas, antes de montarlas deberán rociarse las roscas de los tornillos con un spray anticorrosión.
- Montar las conducciones flexibles para aire con abrazaderas de tornillo → **fig.**
- Montar el conjunto filtro de aire → **Capítulo**.
- Montar aislamiento acústico delantero y fijar los cierres rápidos -1- y -2-.

