

## Fijación central del tablero de instrumentos: desmontar

- Desenroscar los tornillos -1- (4x). Par de apriete: 4 Nm.
- Sacar el tablero de instrumentos hacia atrás.
- ⊕ Montar:

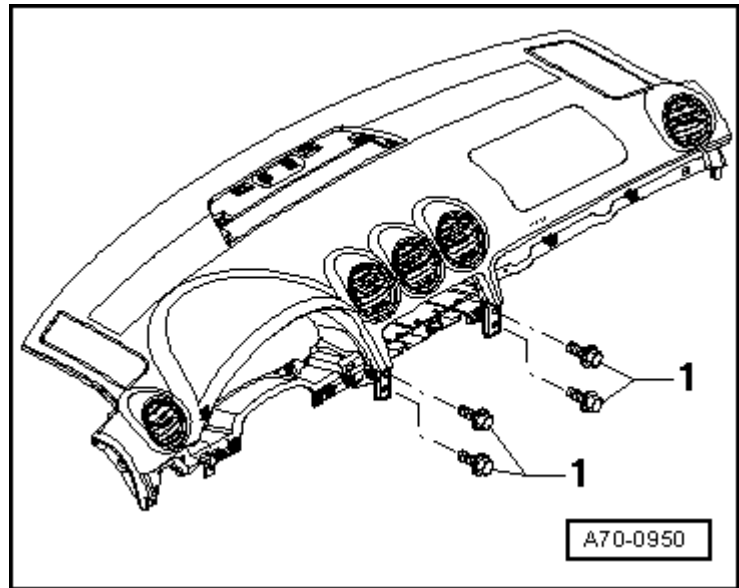

- Comprobar si la grapa -1-, a izquierda y derecha, lleva el fieltro -1-.
- Introducir el tablero de instrumentos en la grapa ejerciendo una ligera presión hacia abajo.
- Comprobar que el tablero de instrumentos haya quedado asentado por delante en la grapa tirando ligeramente de él hacia arriba.
- Las demás operaciones de montaje se realizan en el orden inverso.

