

Cuadro de instrumentos: Desmontar y montar

Herramientas especiales, equipos de comprobación y medición y dispositivos auxiliares necesarios

- ☞ Gancho para el frontal -3370-

Desmontar



Aviso

El cuadro de instrumentos no se debe desarmar.

- Si se sustituye el cuadro de instrumentos (unidad de control en el cuadro de instrumentos -J285-) hay que seleccionar, en el modo operativo "Funciones guiadas", la función "Sustituir" para la unidad de control en el cuadro de instrumentos - J285- → [Equipo de diagnóstico de vehículos](#).
- Desconectar el encendido y extraer la llave de contacto.
- Poner el volante lo más posible hacia abajo, aprovechando todo el margen de regulación de la columna de la dirección.

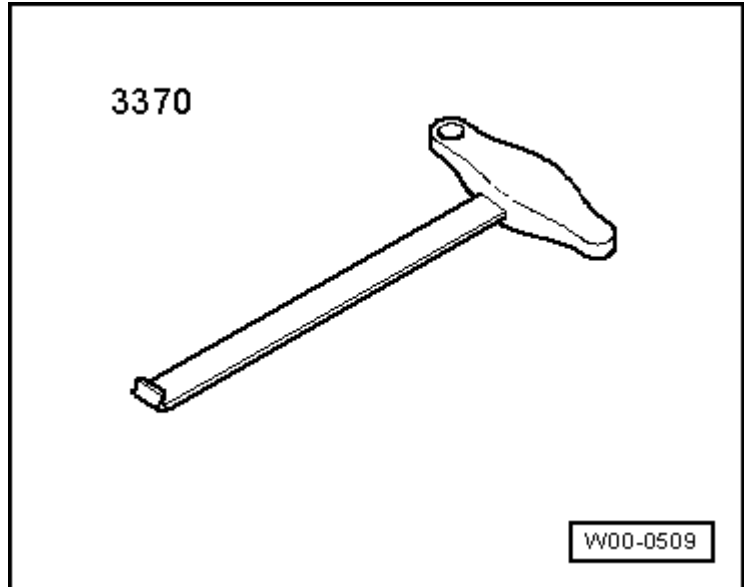

Aviso

Para mayor claridad, en las siguientes ilustraciones se muestran las operaciones a realizar con el volante desmontado.

- Soltar hacia atrás la cubierta del cuadro de instrumentos con el gancho -3370--flechas-

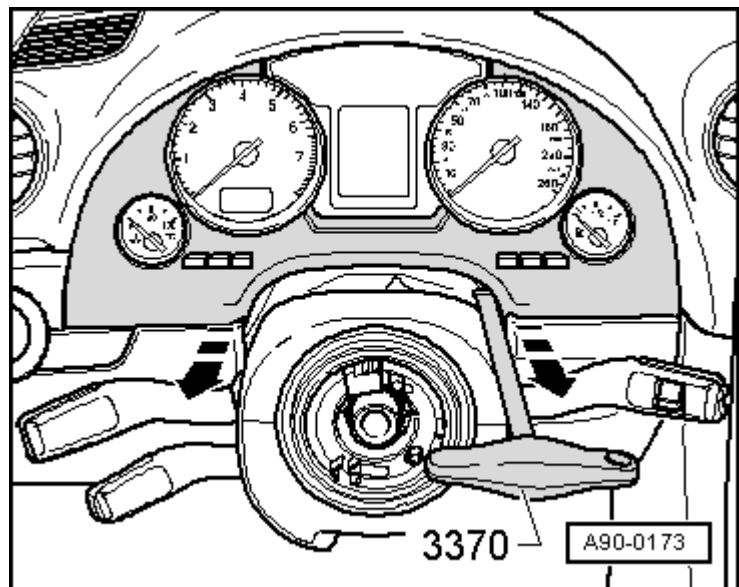

- Extraer hacia atrás la cubierta -1- que hay en la parte inferior del cuadro de instrumentos -flechas-

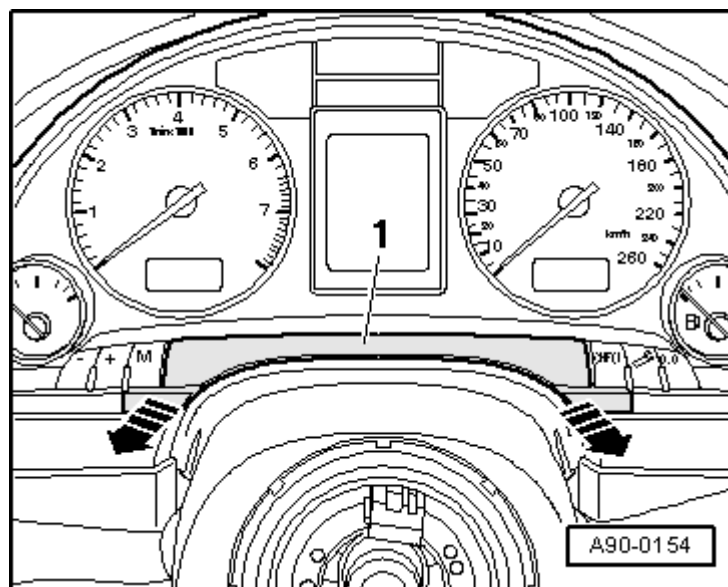

- Desenroscar los tornillos -flechas-.

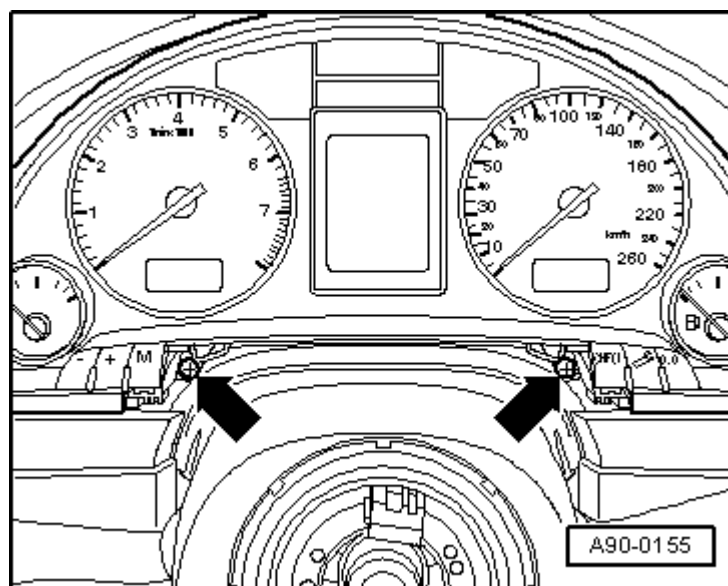

- Haciendo palanca, extraer la cubierta de la izquierda del tablero de instrumentos - flecha- con el gancho para el frente delantero - 3370-.

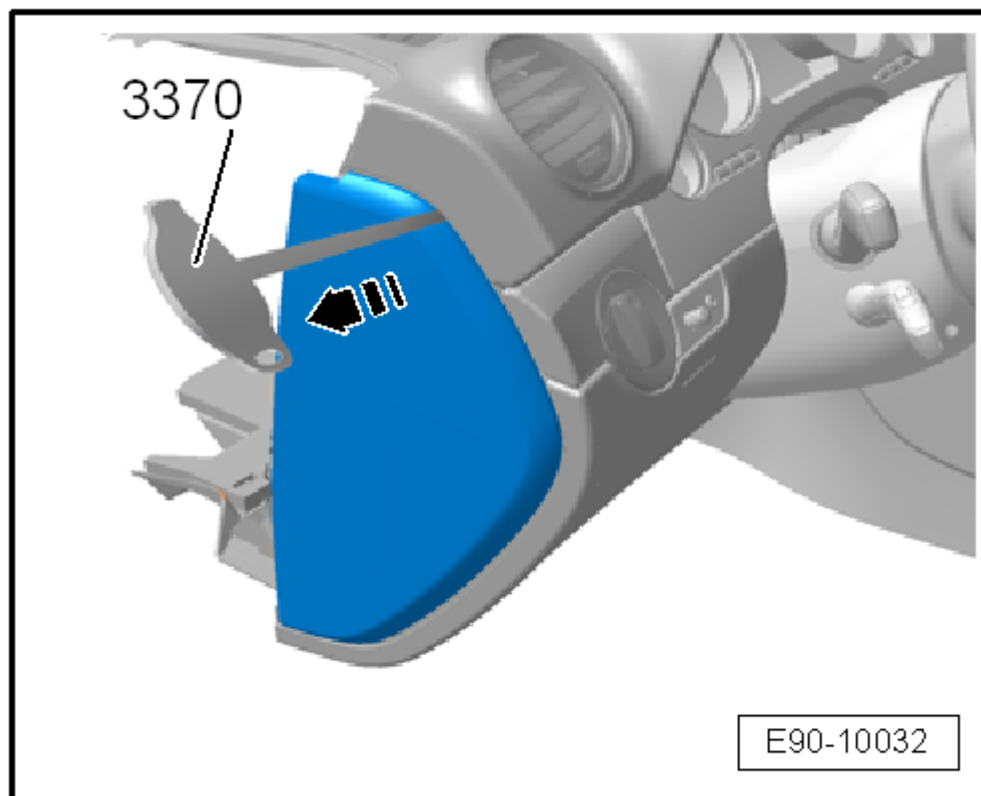

- Introducir la mano por encima de la caja de fusibles a través del orificio -flecha A- y expulsar el cuadro de instrumentos en -dirección de la flecha B-.

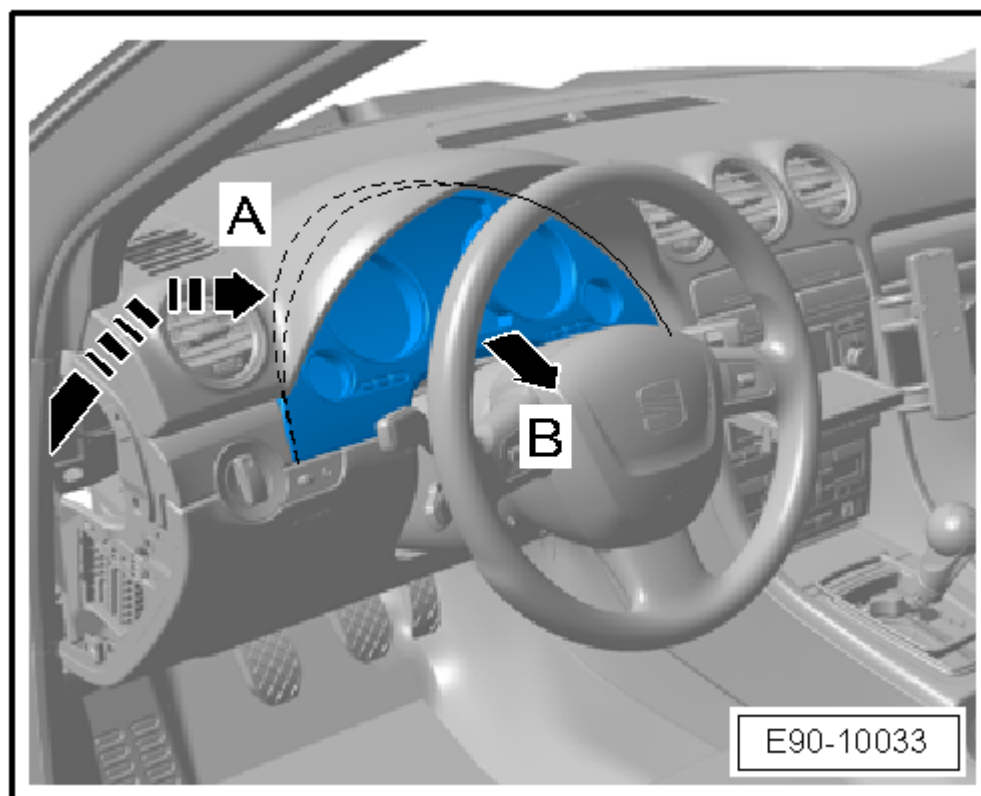

- Desbloquear el estribo de seguridad de los conectores -flecha- y extraerlos.

Montar

El montaje se realiza en orden inverso de operaciones.

