

Conmutadores de los elevallunas -E40/- -E41- del lado del conductor: desmontar y montar

Desmontar

- Desmontar el revestimiento de la puerta delantera → [Grupo de rep.70](#).
- Desbloquear los ganchos de encastre -flechas-, con cuidado, con un pequeño destornillador.
- Extraer hacia abajo el conmutador del elevallunas, sacándolo del revestimiento de la puerta.
- Separar el conector eléctrico -2- en el interruptor para el elevallunas -1-.

Montar

El montaje se efectúa en orden inverso, teniendo en cuenta lo siguiente:

- Presionar el conmutador del elevallunas hasta que los ganchos encastren en el alojamiento.
- Montar el revestimiento de la puerta delantera → [Grupo de rep.70](#).

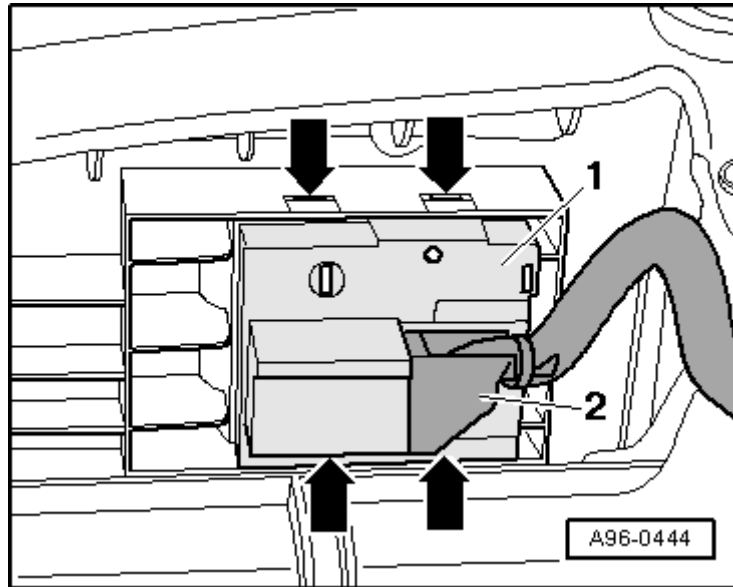

Conmutadores de los elevallunas -E40/- -E41/-E53/-E55-: desmontar y montar

Desmontar

- Desmontar el revestimiento de la puerta delantera → [Grupo de rep.70](#).
- Desenclavar los ganchos de encastre en el lado del reposabrazos, presionando sobre el perfil de sujeción -flechas-.
- Desenclavar los ganchos de encastre -1- por el lado del revestimiento, con cuidado, utilizando un destornillador pequeño.
- Extraer hacia abajo el conmutador del elevallunas -2-, sacándolo del revestimiento de la puerta.
- Separar el conector eléctrico -3- en el conmutador del elevallunas.

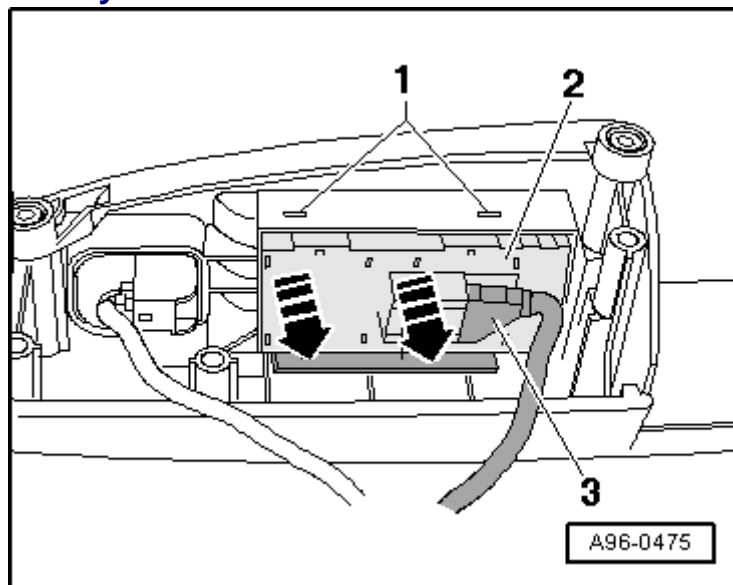

Montar

El montaje se efectúa en orden inverso, teniendo en cuenta lo siguiente:

- Presionar el conmutador del elevallunas hasta que encastre en el alojamiento del conmutador.
- Montar el revestimiento de la puerta delantera → Grupo de rep.70.

Conmutador para elevallunas delantero derecho -E41-: desmontar y montar

Desmontar

- Desmontar el revestimiento de la puerta delantera → Grupo de rep.70.
- Desbloquear los ganchos de encastre -flechas-, con cuidado, con un pequeño destornillador.
- Extraer hacia abajo el conmutador del elevallunas, sacándolo del revestimiento de la puerta.
- Separar el conector eléctrico -2- en el interruptor para el elevallunas -1-.

Montar

El montaje se efectúa en orden inverso, teniendo en cuenta lo siguiente:

- Presionar el conmutador del elevallunas hasta que los ganchos encastran en el alojamiento.
- Montar el revestimiento de la puerta delantera → Grupo de rep.70.

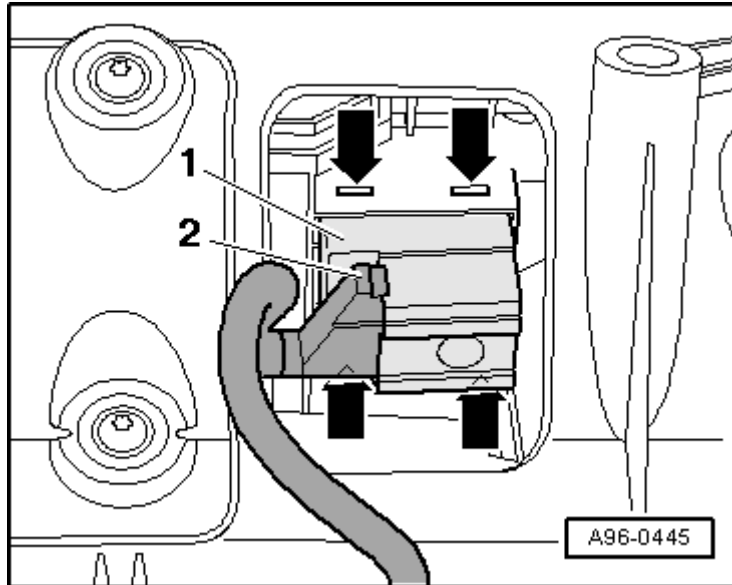

Conmutadores de los elevallunas de la parte trasera -E52-/ -E54-: desmontar y montar

Desmontar

- Desmontar el revestimiento de la puerta trasera → **Grupo de rep.70**.
- Desenroscar los tornillos -1- ... 3- en la parte trasera del revestimiento de la puerta.
- Retirar el reposabrazos y separar el conector eléctrico.

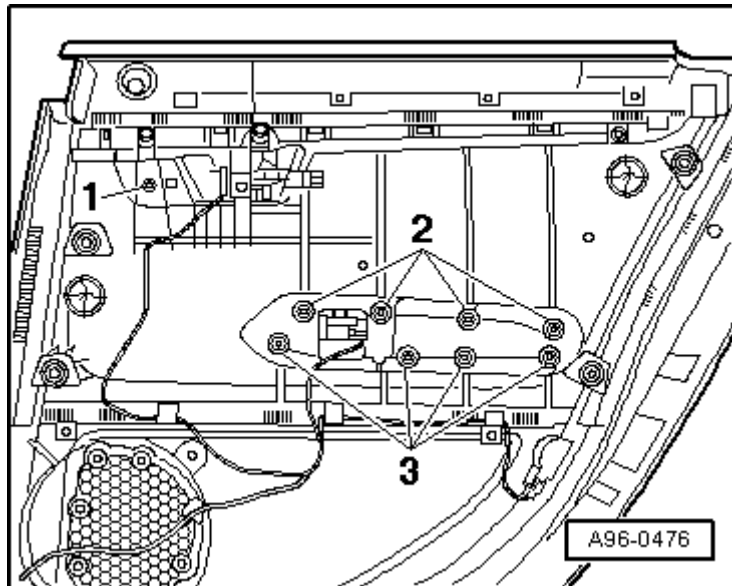

- Extraer del reposabrazos el alojamiento para conmutadores -1- del elevavinas -2--flecha-.

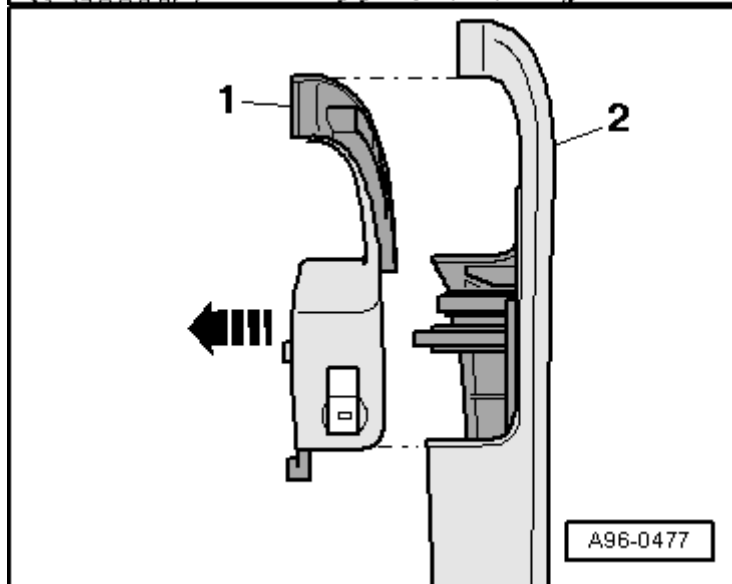

- Desenclavar los ganchos de encastre -flechas-, con cuidado, utilizando un pequeño destornillador.
- Extraer hacia abajo el conmutador del elevavinas.

Montar

El montaje se efectúa en orden inverso, teniendo en cuenta lo siguiente:

- Presionar el conmutador del elevavinas hasta que los ganchos de encastre queden enclavados en el alojamiento del conmutador.
- Montar el revestimiento de la puerta trasera → **Grupo de rep.70**.

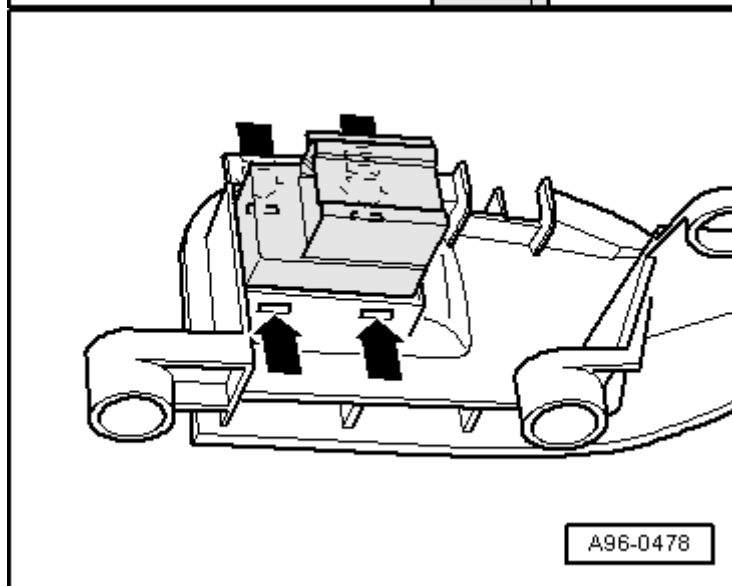

Conmutador para bloqueo interior -E150- / -E198- (conmutador del cierre

centralizado): desmontar y montar

Desmontar

- Desmontar el revestimiento de la puerta delantera → Grupo de rep.70.
- Separar el conector eléctrico -2-.
- Hacer presión sobre el conmutador del cierre centralizado -1- hacia el interior del vehículo, sacándolo del revestimiento de la puerta del conductor - flecha-.

Montar

El montaje se efectúa en orden inverso, teniendo en cuenta lo siguiente:

- Montar el revestimiento de la puerta delantera → Grupo de rep.70.

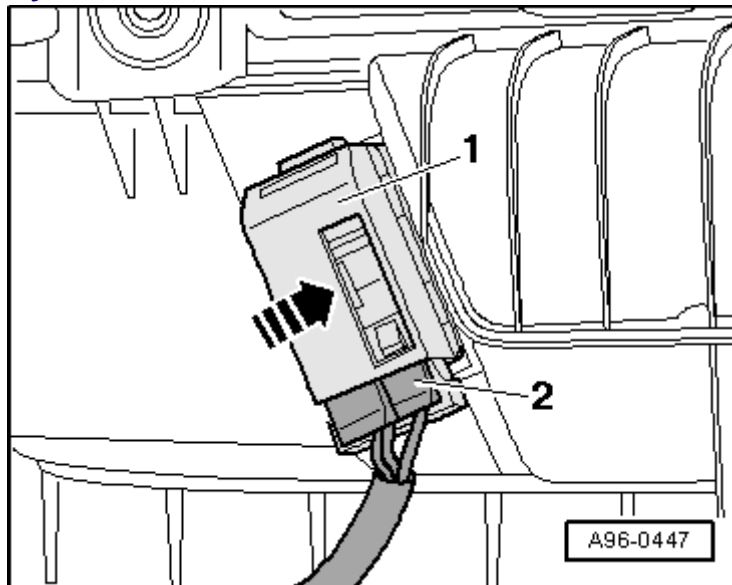

Interruptor para desactivación de la vigilancia del habitáculo -E183- o bien interruptor para desbloqueo del portón/capó trasero -E165-: desmontar y montar

Lugar de montaje:
Revestimiento o de la
♦puerta del conductor en el compartimento portaobjetos.

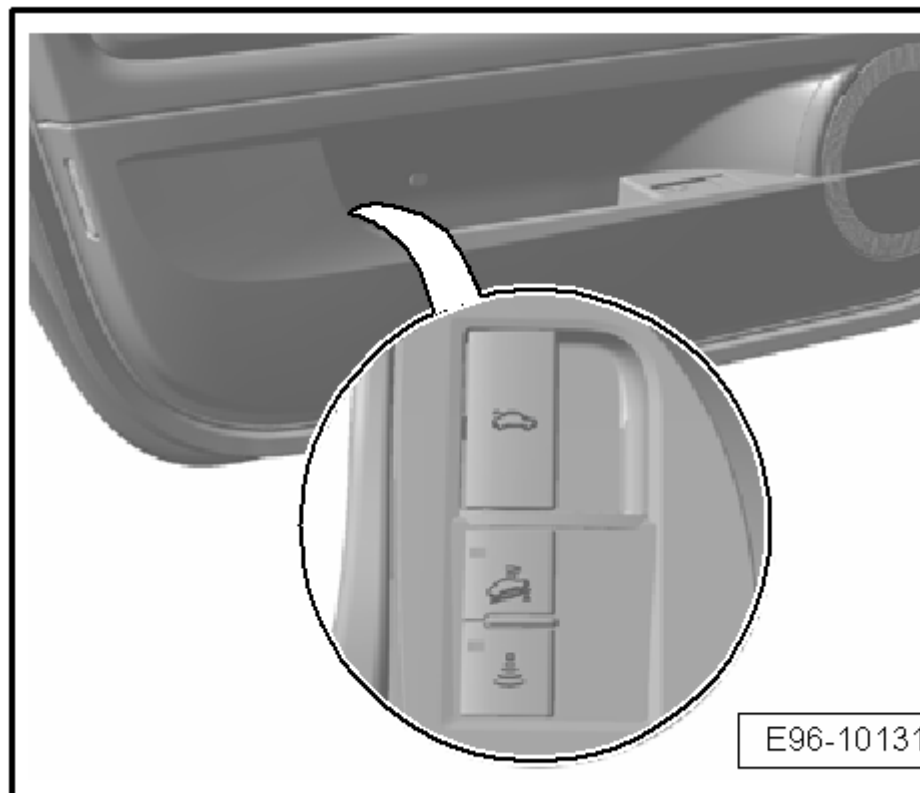

Desmontar

- Desmontar el guarnecido de la puerta lado conductor → [Grupo de rep.70](#).
- Separar los conectores eléctricos.
- Desenclavar con cuidado los ganchos de encastre - flechas-.
- Presionar hacia atrás la tecla para vigilancia del habitáculo y protección contra remolcado -1- o la tecla de desbloqueo del maletero -2- y sacarla del revestimiento.

Montar

El montaje se efectúa en orden inverso, teniendo en cuenta lo siguiente:

- Montar el guarnecido de la puerta lado conductor → [Grupo de rep.70](#).

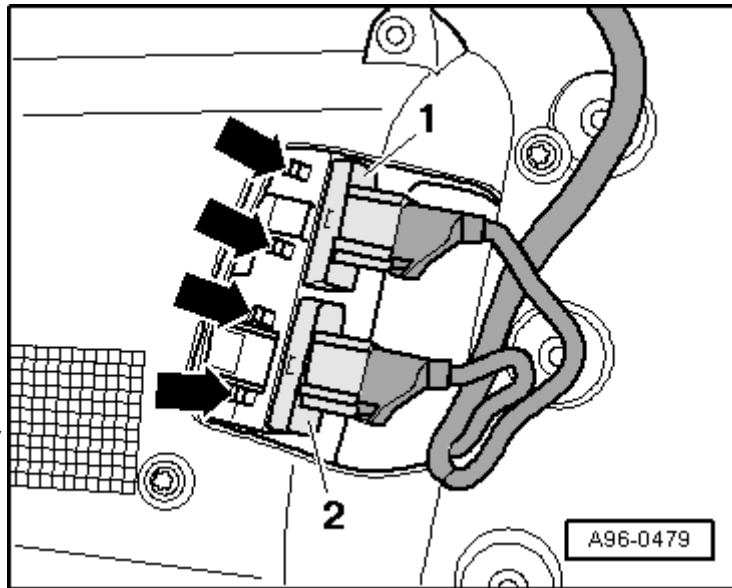

Conmutador para memoria del asiento con pulsador para memoria del asiento ON/OFF: desmontar y montar

Herramientas especiales, equipos de comprobación y medición y dispositivos auxiliares necesarios

- ♦ Cuña de desmontaje -3409-

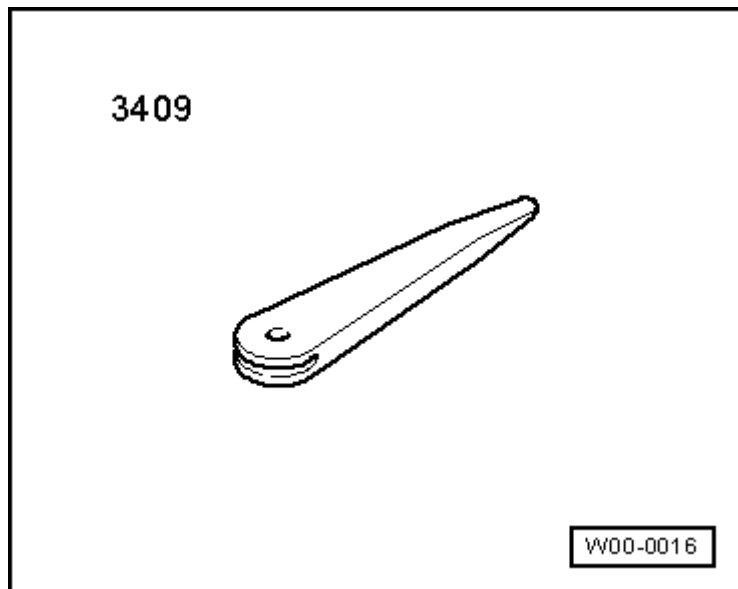

Desmontar

Haciendo palanca con la
cuña de desmontaje -3409-,
sacar el conmutador -1-

- para memoria del asiento
con pulsador para memoria
del asiento ON/OFF del
revestimiento de la puerta.
- Separar el conector
eléctrico.

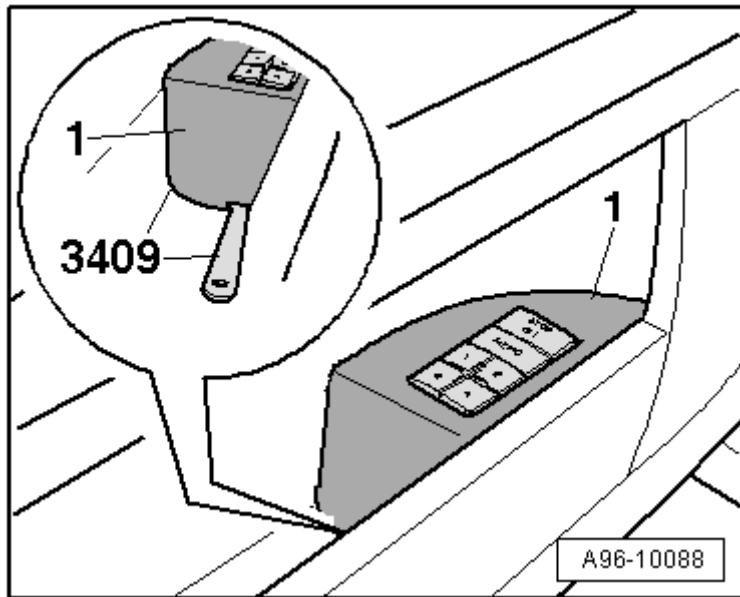

Desenclavar los ganchos de
encastre -flechas-, con
cuidado, utilizando un
pequeño destornillador.

- Tirar hacia abajo del
conmutador -1- para
memoria del asiento con
pulsador para memoria del
asiento ON/OFF y sacarlo
del alojamiento -2-.

Montar

El montaje se efectúa en orden
inverso, teniendo en cuenta lo
siguiente:

Hacer presión sobre el
conmutador hasta que los

- ganchos de encastre queden
enclavados en el alojamiento
del conmutador.

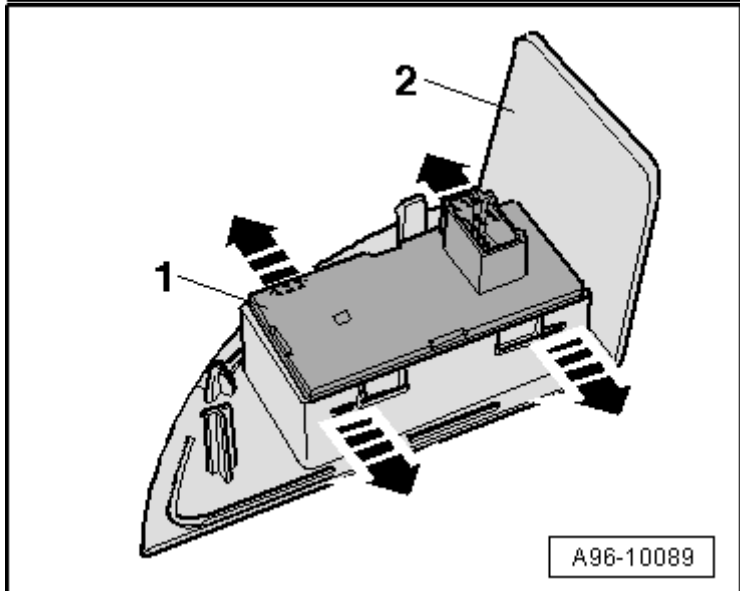

Luz del seguro de la puerta y luz talonera: desmontar y montar

Desmontar

Con un destornillador plano, introducir a presión el saliente de encastre -1- y sacar, haciendo palanca, la luz de seguro de la puerta o la luz talonera -2-.

- Separar el conector eléctrico -3-.

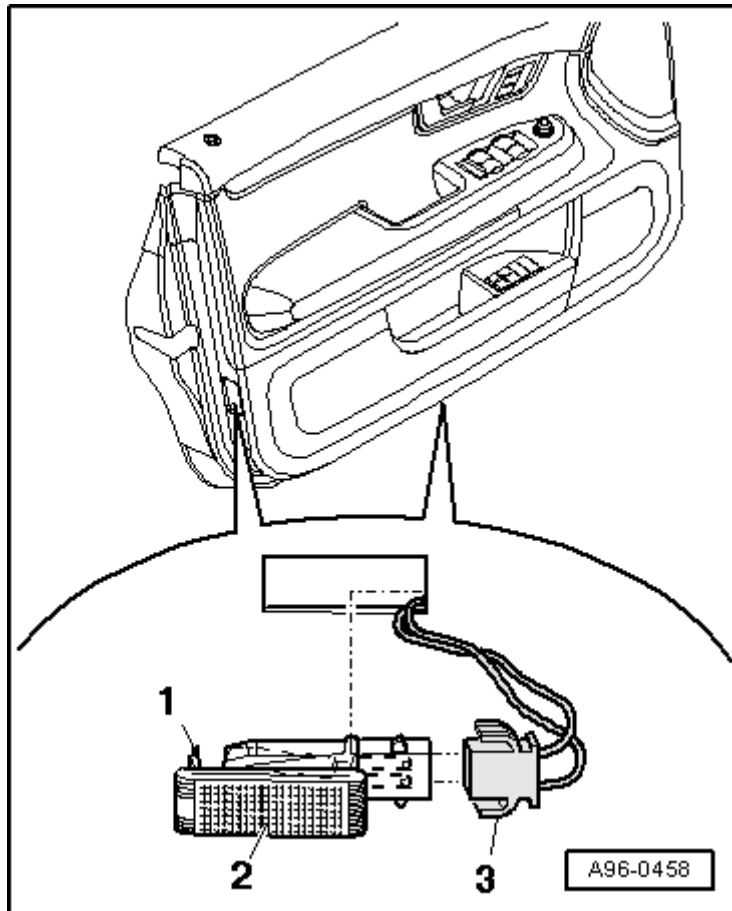

En caso de que exista, despalancar con cuidado la cubierta dispuesta en la luz de seguridad de la puerta - flecha-.

Sacar de la base del portalámparas la Lámpara (12 V, 5 W) en la parte trasera de la luz del seguro de la puerta o de la luz talonera.

Montar

El montaje se efectúa en orden inverso, teniendo en cuenta lo siguiente:

Si la hubiera, calar la cubierta en la luz del seguro de la puerta.

Colocar la luz del seguro de la puerta o la luz talonera en la abertura y encastrarla en el lado contrario.

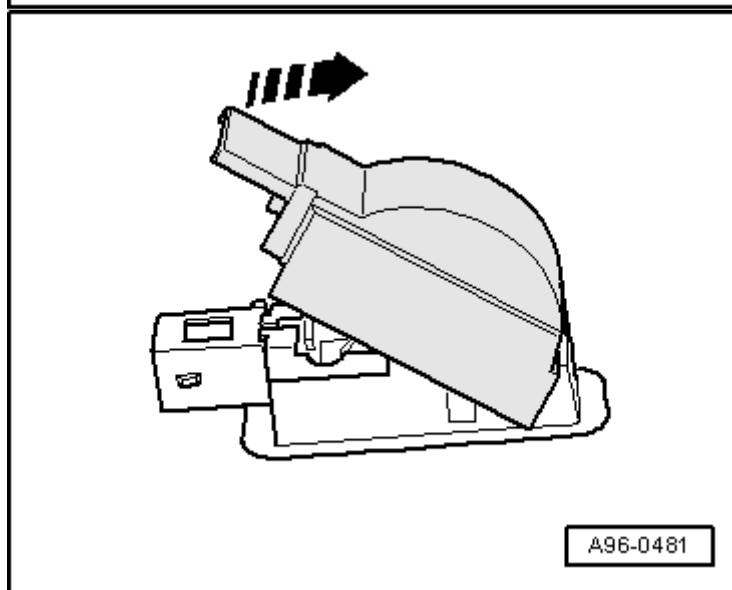

Luz del vano reposapiés delantero: desmontar y montar

Desmontar
Oprimir la
pestaña de
encastre -1-
con un
destornillado
r de cabeza
plana y
sacar la luz
del vano
reposapiés-
2-.

Desacoplar
el conector
eléctrico -
3-.

Sacar la
Lámpara (12
V, 5 W) del
portalámpar
-as en la
parte
posterior de
la luz del
vano
reposapiés.

Montar
El montaje se
efectúa en
orden inverso,
teniendo en
cuenta lo
siguiente:

Colocar la
luz del
vano
reposapiés
- en la
abertura y
encastrarla
en el lado
contrario.

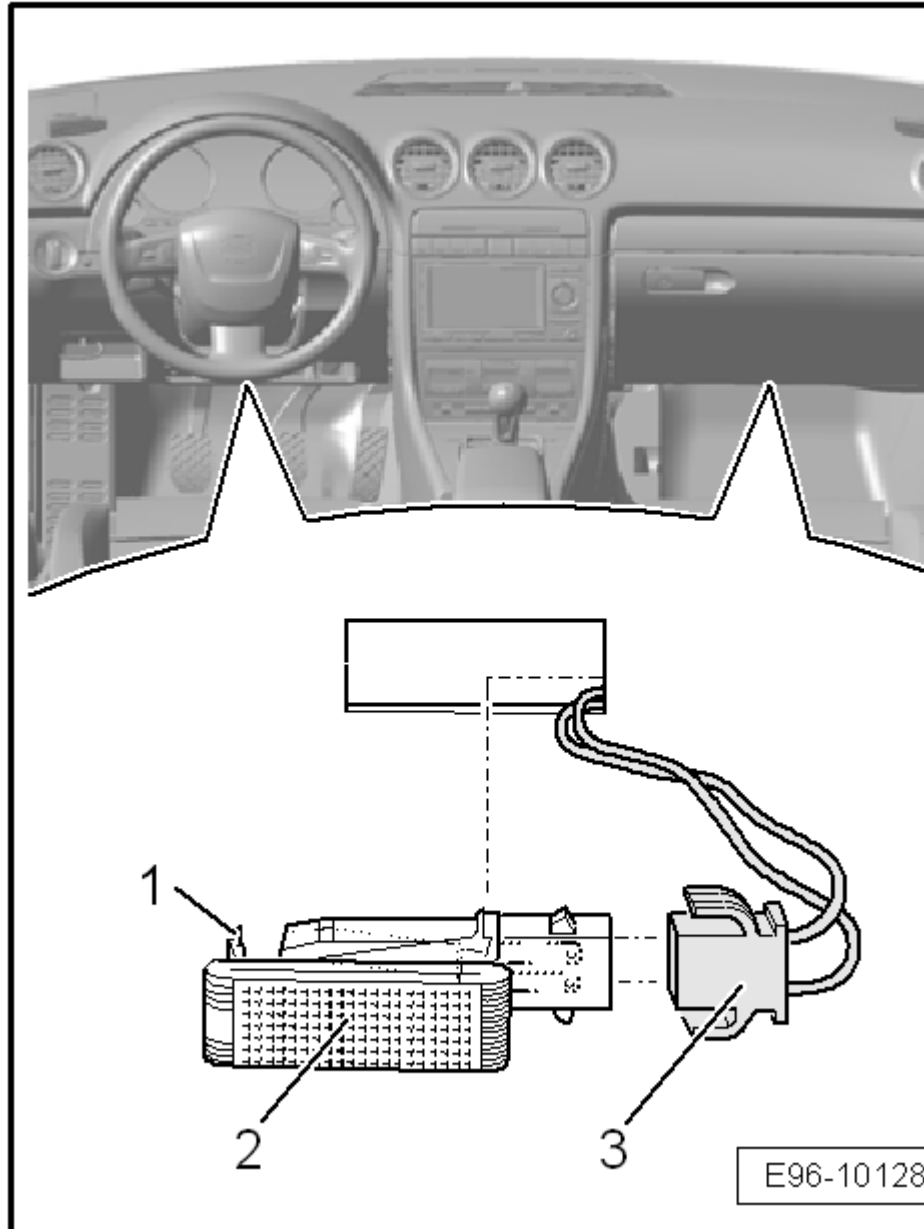

E96-10128

Luz del vano reposapiés trasero: desmontar y montar

Desmontar

- Desplazar la luz del vano reposapiés trasero -flecha- y
- descolgar la luz del vano reposapiés en el lado contrario.

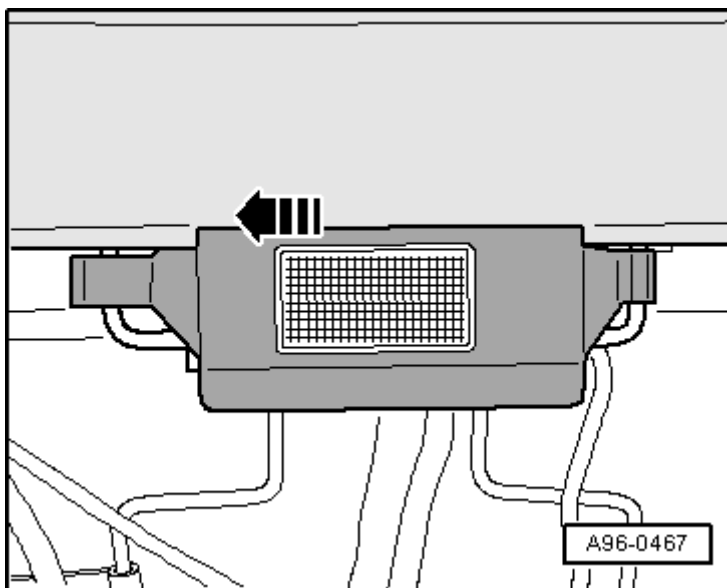

- Quitar la cubierta haciendo palanca -flechas-.
- Sacar la Lámpara (12 V, 5 W) del portalámparas en la parte posterior de la luz del vano reposapiés.

Montar

El montaje se realiza en orden inverso de operaciones.

