

## Consola central: desmontar

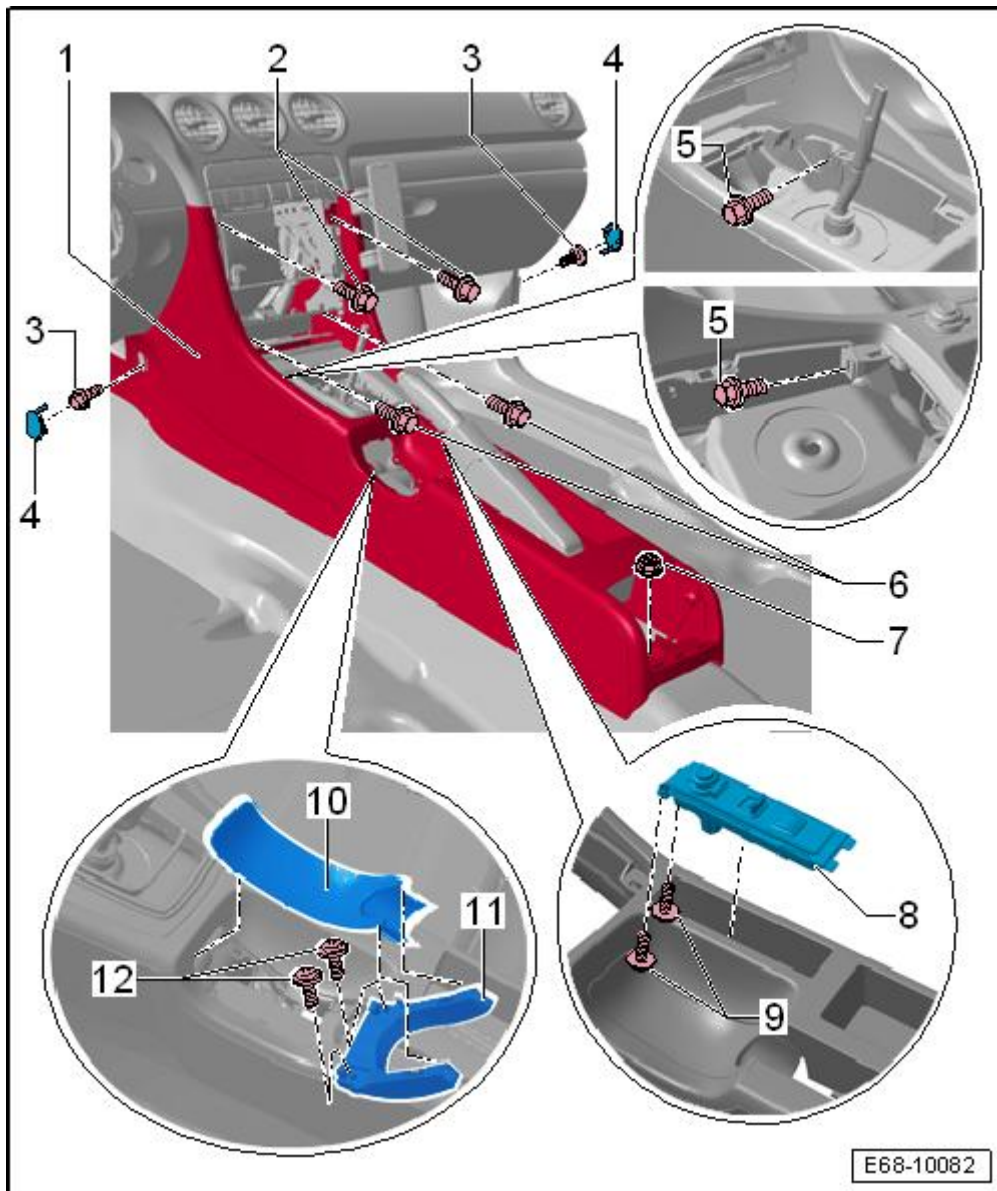

### Aviso

- ◆ Antes de desacoplar los conectores hay que marcarlos para no confundirlos y facilitar su asignación.
- ◆ Antes de realizar trabajos en el sistema eléctrico se debe desembornar el cable de masa de la batería. Después de embornar la batería hay que procurar que la verificación del equipamiento del vehículo (radio, reloj, elevalunas eléctricos, etc.) se efectúe según el Manual de Reparaciones y/o el Manual de Instrucciones.
- Desconectar el encendido y todos los consumidores eléctricos.
- Extraer la llave de contacto.
- Desembornar la batería del vehículo → **Motor de arranque, alimentación de corriente; Grupo de rep.27.**
- En los vehículos con equipo de radio o sistema de radio/navegación (RNS) codificado hay que tener en cuenta el código y consultarlo si fuera necesario.
- En vehículos con equipo de radio: Desmontar el equipo de radio: → **Radio, teléfono, sistema de navegación; Grupo de rep.91**
- En vehículos con navegación con monitor: Desmontar la unidad de control para la electrónica de mando de la navegación -J402-. → **Radio, teléfono, sistema de navegación; Grupo de rep.91**
- Desmontar el portaobjetos, soporte de bebidas y alojamiento de conmutadores → **Capítulo.**
- Desmontar el reposabrazos central → **Capítulo.**
- Desmontar la unidad de mandos y pantalla -E87- del climatizador. → **Calefacción, aire acondicionado; Grupo de rep.87**
- Accionar firmemente el freno de mano.
- Si el cambio es automático hay que llevar la palanca selectora hacia atrás del todo. Quitar la tapa -4- de los tornillos -3- situados a ambos lados de la consola central, en la parte delantera de los vanos reposapiés izquierdo y derecho con la ayuda de la palanca -U30800-.



- Desenroscar los tornillos -3- situados a ambos lados de la consola central, en la parte delantera de los vanos reposapiés derecho e izquierdo.
- Desmontar la empuñadura de la palanca del freno de mano → **Capítulo**.
- Retirar el revestimiento del freno de mano → **Capítulo**.
- Separar el conjunto de mandos con encendedor -8- para ello desenroscar los dos tornillos -9- y desconectar las conexiones eléctricas.
- Desprender la tapa -10- por delante.
- Desenroscar los dos tornillos de estrella -12- del elemento de unión -11- y sacar dicho elemento de unión. De lo contrario no se podrá sacar la consola central por encima de la palanca del freno de mano.
- Si el cambio es manual: Soltar el marco que fija el fuelle de la palanca de cambios y retirar dicho fuelle → **Capítulo**.
- Si el cambio es automático: Desprender hacia arriba la cubierta de protección de la palanca de cambios → **Capítulo**.
- Desmontar el cenicero delantero → **Capítulo**.
- Desenroscar los dos tornillos -6- del receptáculo del cenicero.
- Desenroscar los dos tornillos -5- que sujetan la consola central, situados alrededor de la palanca de cambios,
- Desacoplar el encendedor, el AUX IN y el verificador de presión de neumático OJO COMPROBAR.

- Desenroscar los dos tornillos -2-.
- Desenroscar la tuerca hexagonal combinada -7-.
- Tirar con cuidado de la consola central hacia atrás y sacarla del vehículo.

### Consola central: montar

El montaje se realiza en orden inverso a las operaciones descritas en el desmontaje. Para ello hay que tener en cuenta lo siguiente:



Aviso

Antes de montar la consola central hay que comprobar que todos los elementos insonorizantes estén montados correctamente → **Capítulo**.

- Embornar el cable de masa de la batería.



Aviso

Al embornar nuevamente la batería hay que activar el equipamiento del vehículo (radio / sistema de radio y navegación, reloj, elevalunas eléctricos) según: → **Manual de instrucciones**.

- ◆ Si después del montaje se ilumina el testigo del airbag - K75-, habrá que borrar la memoria de averías con la central de diagnóstico -VAS 505X-. Una vez borradas las averías, consultar la memoria de averías nuevamente.

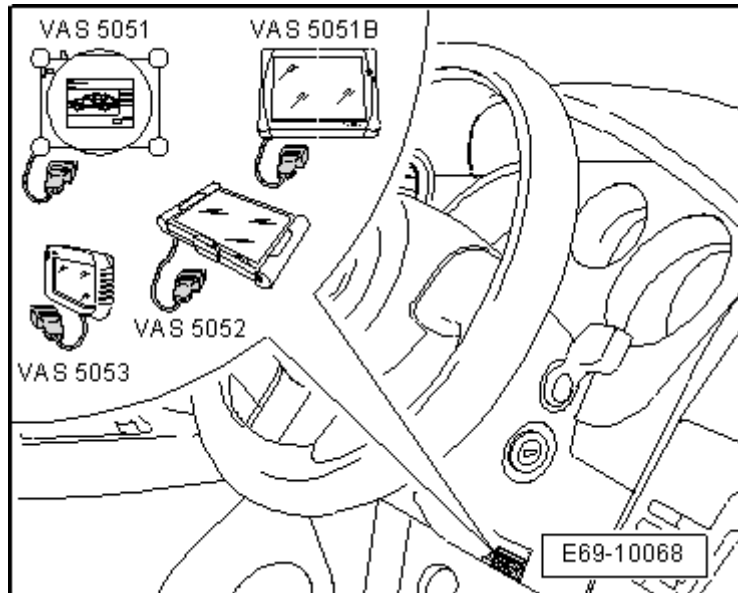

### Cubierta de protección y fuelle de la palanca cambios: desmontar



Aviso

La empuñadura de la palanca de cambios se desmonta conjuntamente con la cubierta de la palanca de cambios y con la cubierta de la consola central.

- En versiones con cenicero abrir éste
- Desenclipsar la cubierta de la consola central y retirarla hacia arriba -flechas- con la ayuda de la palanca - U30800-.

Empuñadura de la palanca de cambio con abrazadera de apriete

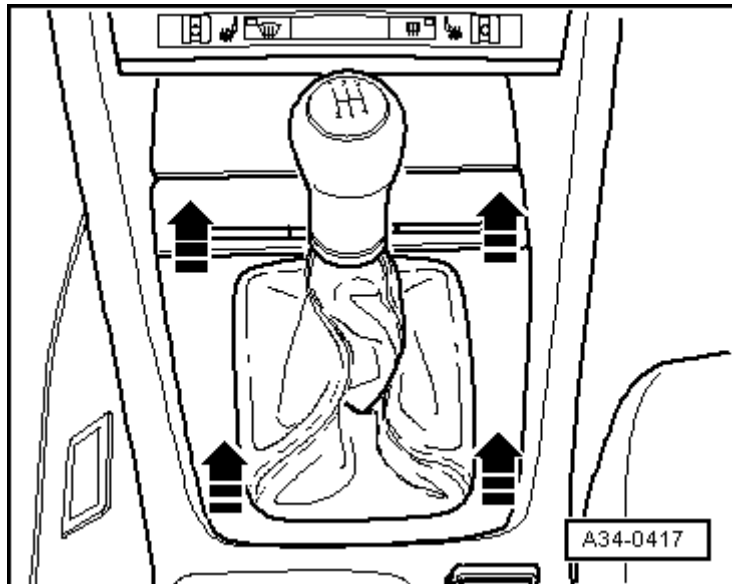

- Volver la cubierta hacia arriba, por encima de la empuñadura
- Abrir la abrazadera -flecha- con la ayuda de los alicates para abrazaderas -VAG 1275- y retirar la empuñadura conjuntamente con la cubierta.

Empuñadura con mecanismo de bloqueo

- Desbloquear la pieza de unión -1- en el sentido de la - flecha- y sacar la empuñadura hacia arriba conjuntamente con la cubierta.

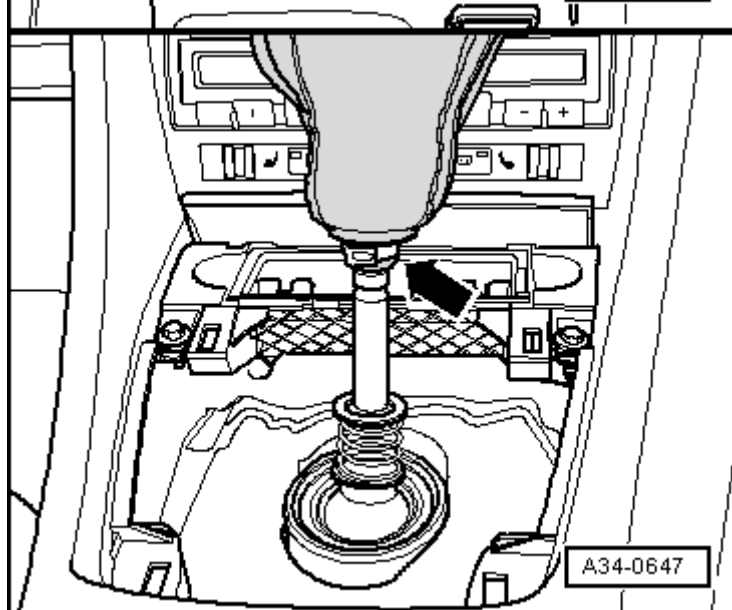

## Cubierta de protección y fuelle de la palanca cambios: cuadro general de montaje

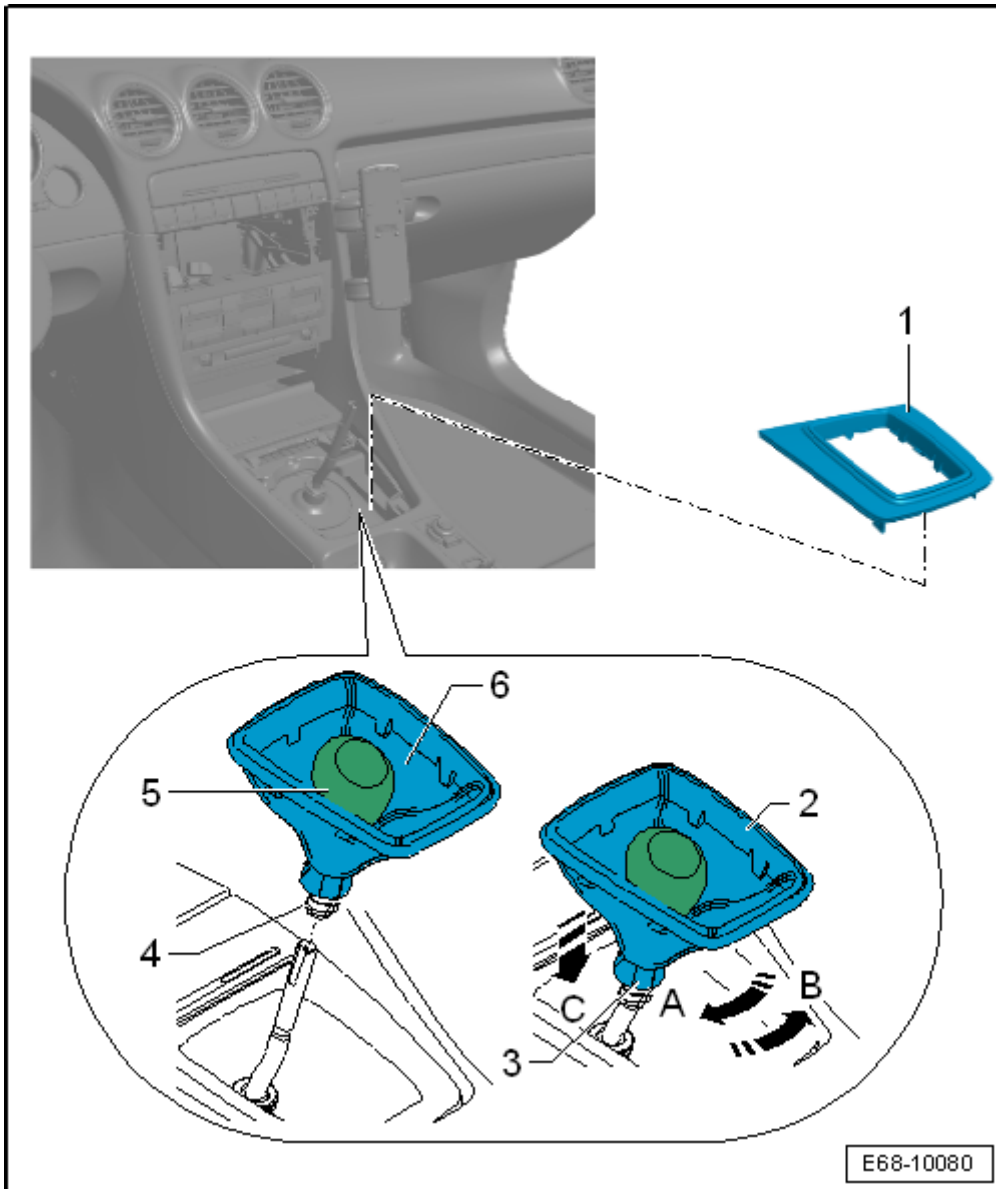

1 - Cubierta

◆ Desmontar

– Desprender la cubierta de protección de la palanca de cambios -1- con la ayuda de la palanca -U30800-.

2 - Marco de fijación

3 - Pieza de unión

4 - Abrazadera de fijación

5 - Pomo del cambio

6 - Fuelle de la palanca de cambios

□ Desmontar y montar → **Capítulo**