

## Portaobjetos, soporte de bebidas y alojamiento de conmutadores: desmontaje

Desmontar el portaobjetos  
Abrir la tapa del portaobjetos y con la ayuda del gancho para el frente delantero - 3370-, extraer el portaobjetos -1- en el sentido de la -flecha-.

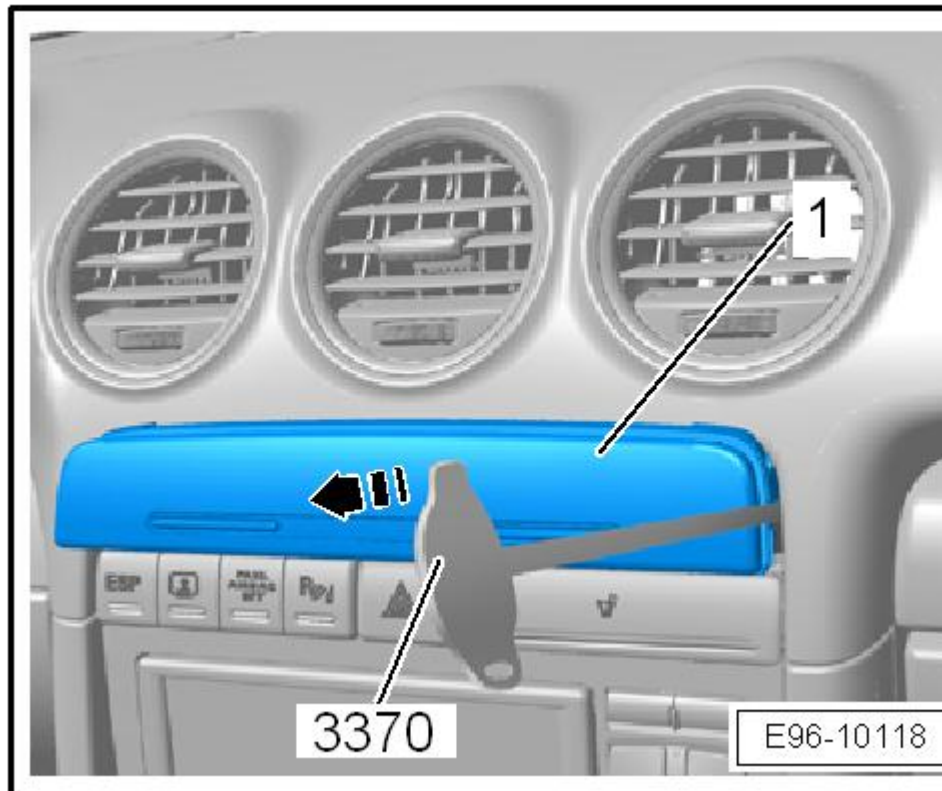

Desmontar el soporte de bebidas  
- Desmontar el portaobjetos .  
Empujar hacia abajo las pestañas de encastre - flechas- con un destornillador y sacar al mismo tiempo el soporte de bebidas.

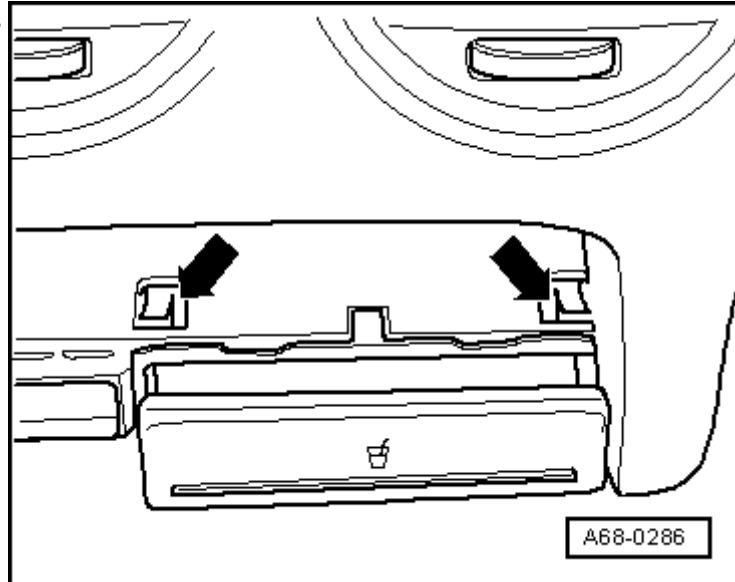

Desmontar el alojamiento de conmutadores

- Desmontar el portaobjetos

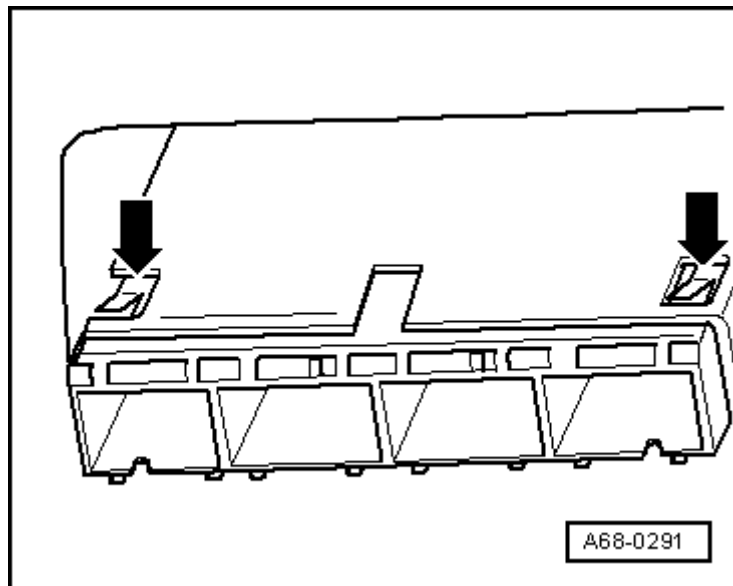

Aplicar un destornillador o plano pequeño en la parte superior del conmutador

- Soltar el respectivo conmutador de su alojamiento haciendo palanca con cuidado - flechas-.
- Desenchufar el conector.

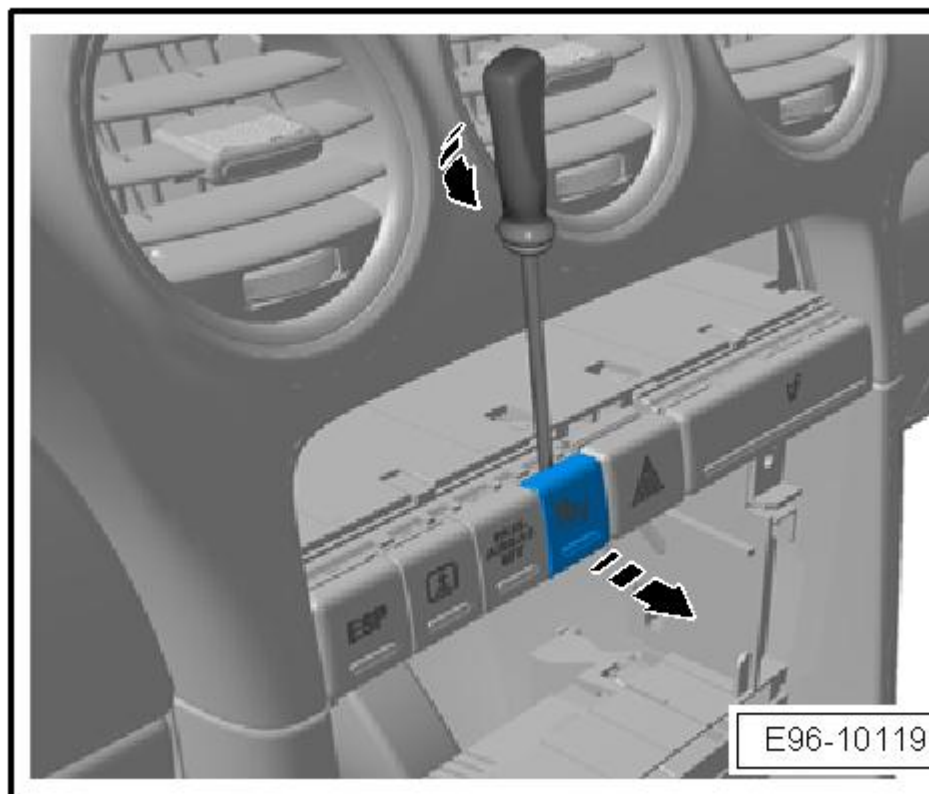

Empujar hacia abajo las pestañas de encastre - flechas- con un destornillador y sacar al mismo tiempo el alojamiento de conmutadores.

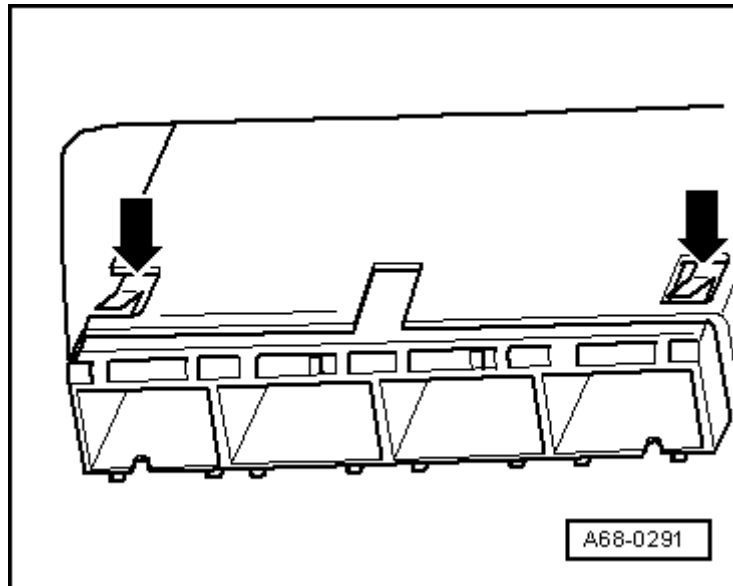

## Unidad de control del sistema de navegación -J401-: desmontar y montar

Herramientas especiales, equipos de comprobación y medición y dispositivos auxiliares necesarios

- ◆ Útil de extracción para radio -T10057-

Si se sustituye la unidad de control hay que seleccionar en la "Localización guiada de averías" la función "Sustituir" de la correspondiente unidad de control.

Utilizar para ello el sistema de diagnóstico, medición e información de vehículos -VAS 5051-.

- Desconectar todos los consumidores eléctricos.
- Extraer la llave de encendido.

Desmontar

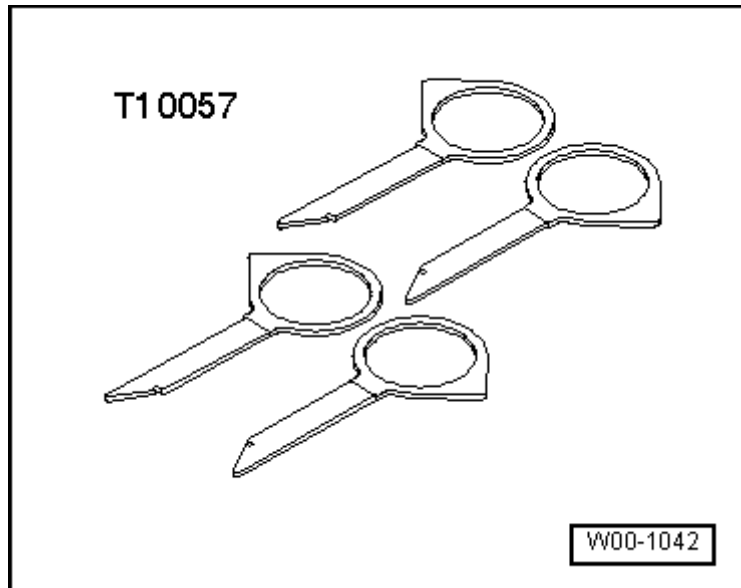

Introducir el útil para la extracción de la radio -T10057-- flechas- en las ranuras de desbloqueo de la unidad de control para electrónica de mando, sistema de navegación -J402- hasta que encastre. Las puntas de las anillas de asidero señalan hacia afuera.

Sacar del tablero de instrumentos la unidad de control para electrónica de mando, navegación -J401-.

Desbloquear los conectores de la unidad de control para electrónica de mando, navegación -J401- y desacoplarlos.

Retirar los extractores para la radio -T10057- oprimiendo las lengüetas de bloqueo en la unidad de

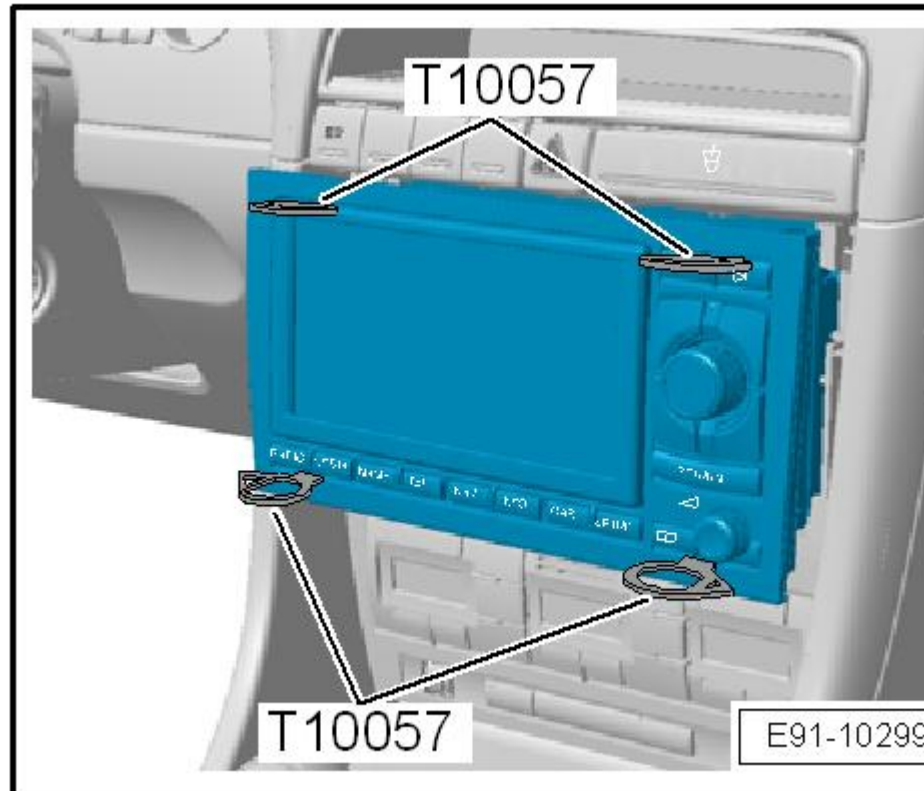

control de electrónica de mando, navegación -J401-.

#### Montar

Enchufar todos los conectores eléctricos.

Introducir con cuidado la unidad de control de electrónica de mando, navegación -J401- en el tablero de instrumentos hasta que encastre en el marco de montaje.

### Panel de mandos e indicación unidad de control para Climatronic -J255-: desmontar y montar

#### Desmontaje

- ◆ Desmontaje en vehículos sin sistema de radio y navegación o sin radio con panel de mandos grande

Introducir la mano por abajo en la consola central y soltar el panel de mandos e indicación, la unidad de control para Climatronic -J255-, de la consola central.



#### Aviso

Si no se puede desmontar el panel de mandos e indicación, la unidad de control para Climatronic -J255-, proceder como para los vehículos con sistema de radio y navegación.

- ◆ Desmontaje en vehículos con sistema de radio y navegación o radio con panel de mandos grande  
Desmontar la radio o bien el sistema de radio y navegación → **Radio, teléfono, navegación; Grupo de rep.91**
- Introducir la mano a través

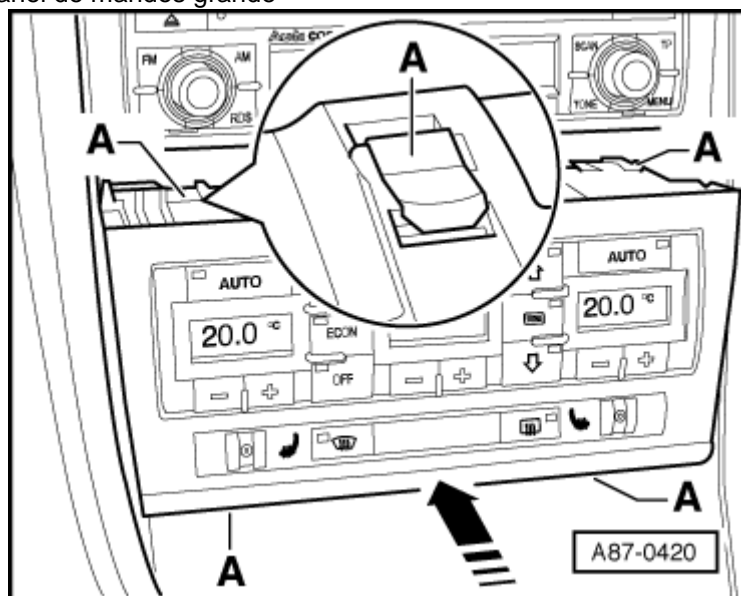

de este orificio y desplazar el panel de mandos e indicación, la unidad de control para Climatronic - J255- hacia atrás fuera de la consola central.



#### Aviso

El panel de mandos e indicación, la unidad de control para Climatronic - J255- va fijado con 4 presillas de sujeción -A- a la consola central.

- ◆ Comprobar, en caso de medición errónea del termosensor tablero de instrumentos -G56- la rejilla de aspiración de la moldura del panel de mandos e indicación, la unidad de control para Climatronic - J255-, no debe estar taponada, y el funcionamiento de la turbina del termosensor -V42-.

Al sustituir un panel de mandos e indicación, la unidad de control para Climatronic -J255-, observar la asignación exacta (p. ej. con o sin mando para la calefacción de los asientos) → [Catálogo de recambios](#).

- ◆ En un panel de mandos e indicación, la unidad de control para Climatronic - J255-, para vehículos sin sistema de radio y navegación -A- hay adicionalmente una moldura -B- con 2 tornillos -C-.

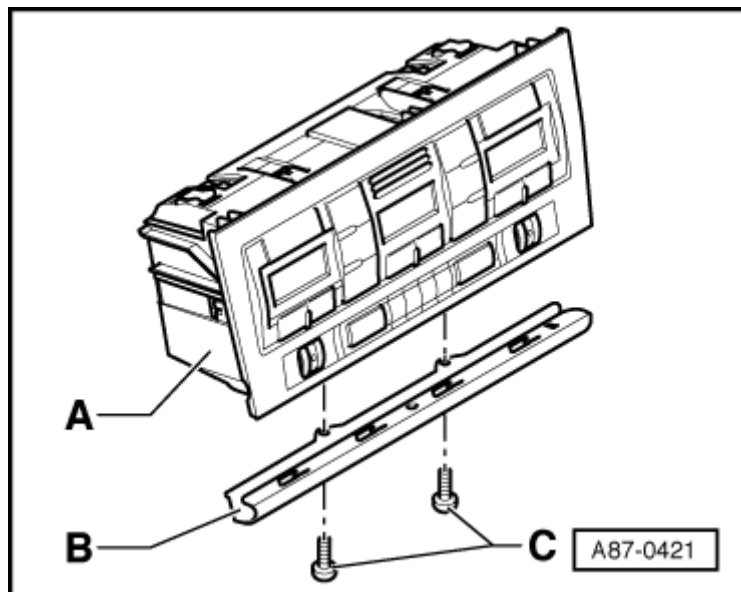

- Desbloquear los conectores -A- hasta -D- y -F- oprimiendo las pestañas de encaste y retirarlos.
- Desenroscar los tornillos -C- y desplazar la moldura -B- hacia la derecha y retirarla del panel de mandos e indicación, la unidad de control para Climatronic - J255--A-.
- El montaje se efectúa en orden inverso.

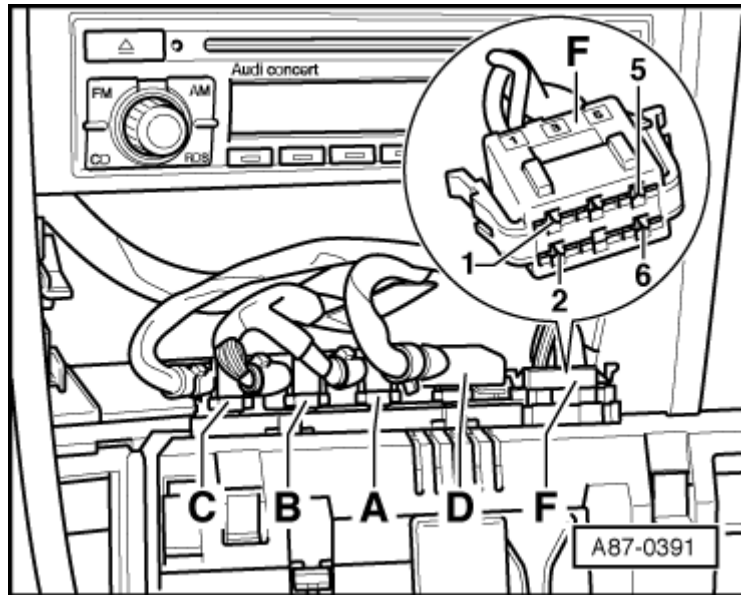

### Soporte central del tablero de instrumentos: desmontar

- Desmontar la consola central → [Capítulo](#).
- Desenroscar los tornillos -3- del soporte central del tablero portainstrumentos.

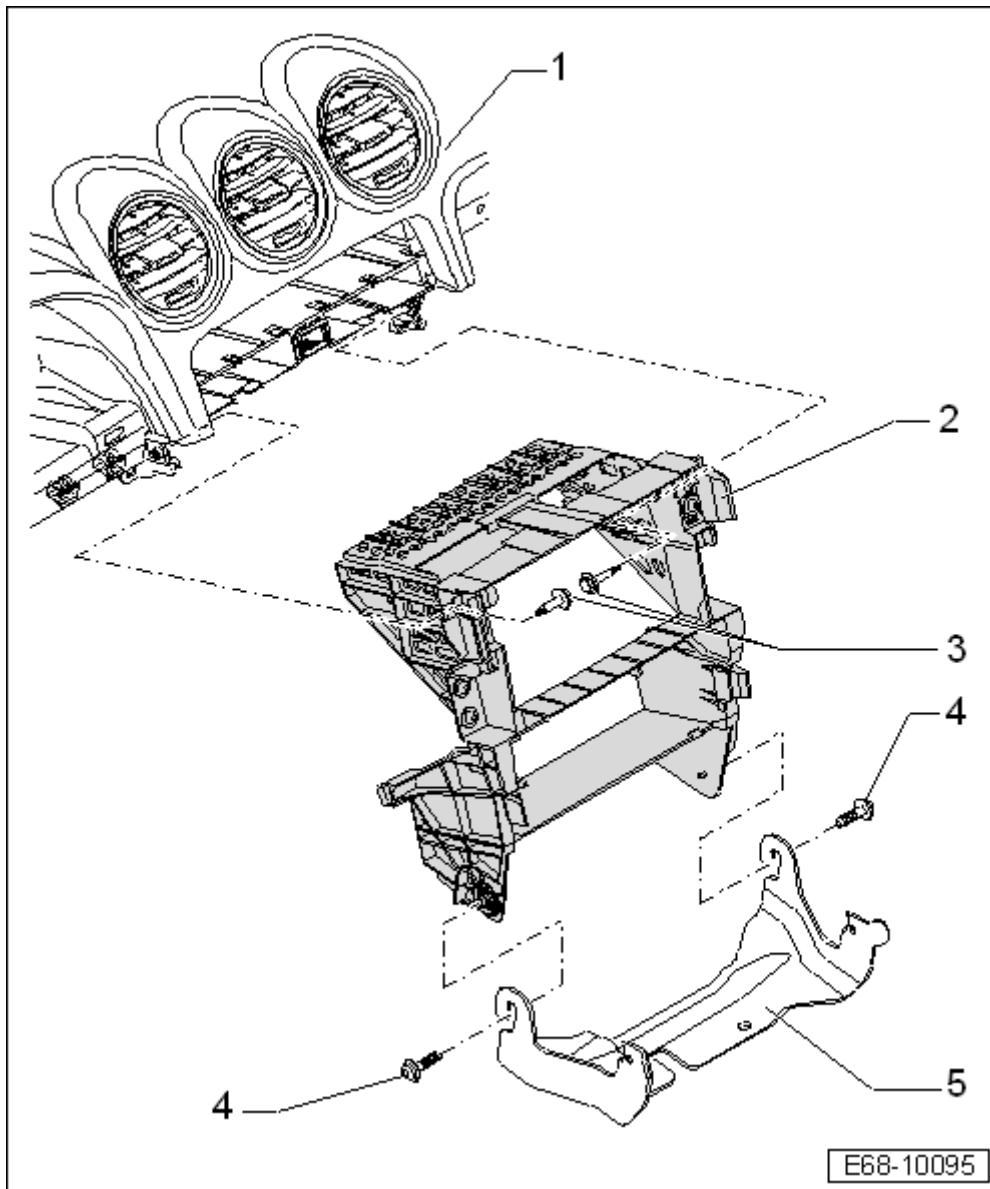

E68-10095

- Desenroscar los tornillos -4- del elemento central del tablero de instrumentos.
- Retirar el elemento central del tablero de instrumentos.