

Antena para navegación -R50- (Exeo): desmontar y montar

- Desconectar todos los consumidores eléctricos.
- Extraer la llave de encendido.

Desmontar

- Desmontar el guarnecido de remate del techo →
- Carrocería - trabajos de montaje, interior; Grupo de rep.70.
- Desenclavar la sujeciones - flechas- y retirar la antena para navegación -R50--1-.
- Desacoplar el conector -2- de la antena para navegación - R50--1-.

Montar

- El montaje se realiza análogamente en el orden inverso.

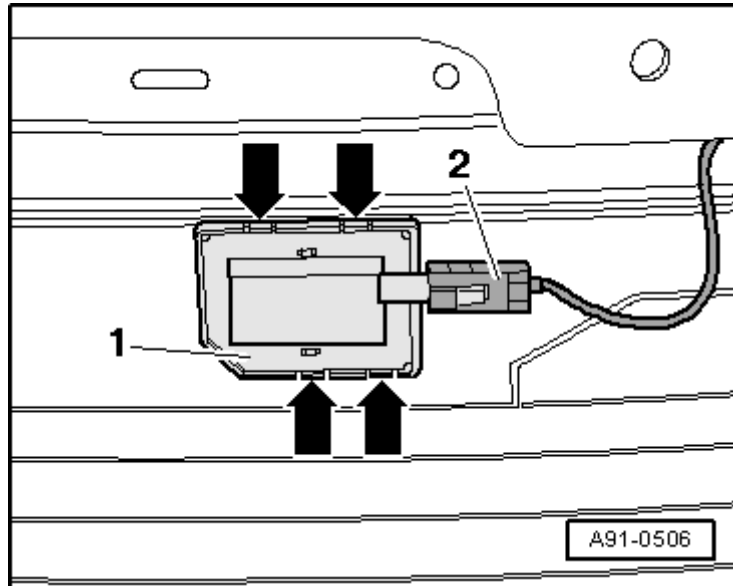

Antena para navegación -R52- (Exeo ST): desmontar y montar

- Desconectar todos los consumidores eléctricos.
- Extraer la llave de encendido.

Descripción de la antena navegación para techo, con teléfono solo para flotas:

- ♦ Cuerpo superior -1-, con junta de goma.
- ♦ Conector para teléfono -2-, solo en vehículos de flota con soporte de teléfono en tablero. En los caso que no incorpores soporte de teléfono quedara libre.
- ♦ Tuerca de fijación cuerpo de antena -3-. Par de apriete -6 Nm-.
- ♦ Conexión para GPS -4-. Tramo hacia el lado izquierdo, montante D, detrás del guarnecido, color azul.

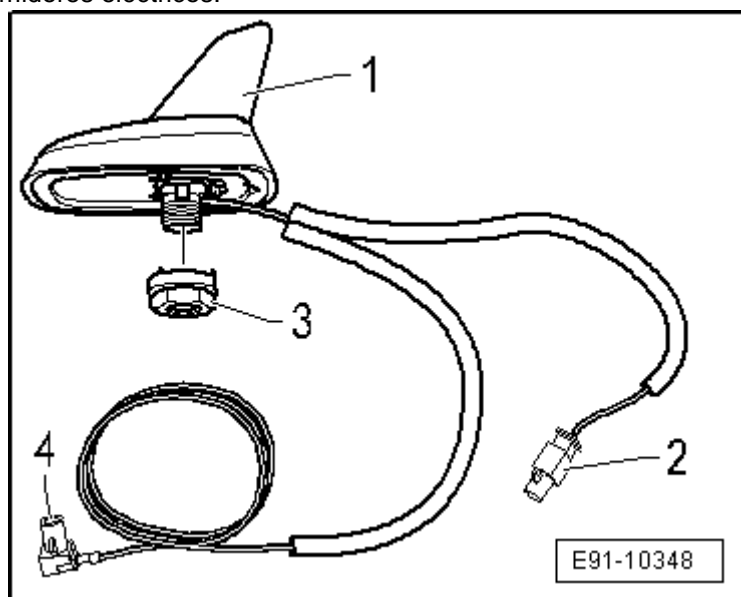

Desmontar

Desmontar la parte final del techo → Carrocería - trabajos de montaje, interior; Grupo de rep.70.

- Desmontar el guarnecido del pilar D a izquierda y derecha → Carrocería - trabajos de montaje, interior; Grupo de rep.70.

- Desmontar la luz del maletero -W3- → Sistema eléctrico; Grupo de rep.96.

- Desmontar el guarnecido izquierdo del maletero → Carrocería - trabajos de montaje, interior; Grupo de rep.70.

- Bajar la parte posterior del techo interior moldeado → Carrocería - trabajos de montaje, interior; Grupo de rep.70.

- Desacoplar el conector para el cable de antena -flecha-, a la izquierda, en el pilar D.

- Soltar los cables de antena hasta los aparatos ubicados en el soporte básico.

- Desenroscar la tuerca - flecha-.

- Retirar la antena para navegación -R52- hacia arriba tirando desde el techo.

Montar

- El montaje se realiza análogamente en el orden inverso.

La arandela que hay debajo de la tuerca para la antena para navegación -R52- tiene un rebaje por el que se deben pasar los cables de antena.

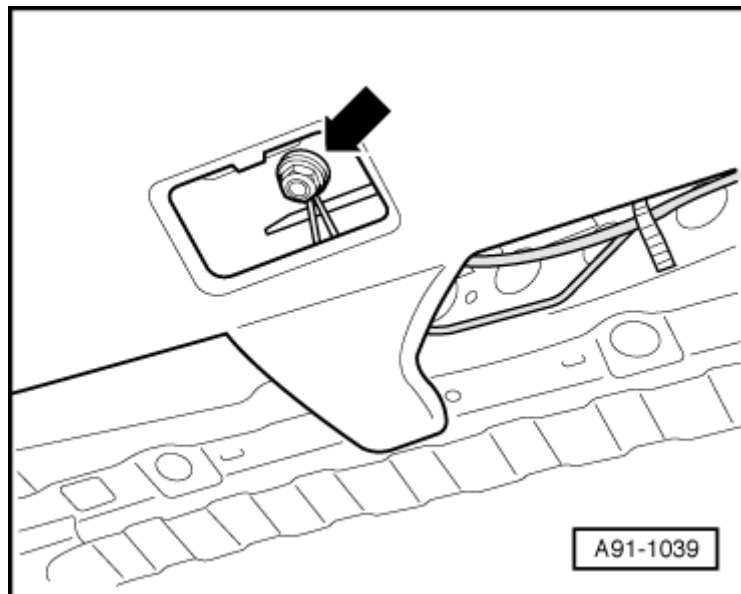

Antena para teléfono -R65-: desmontar y montar

- Desconectar todos los consumidores eléctricos.
- Extraer la llave de encendido.

Desmontar

- Desmontar el guarnecido de remate del techo → Carrocería - trabajos de montaje, interior; Grupo de rep.70.

- Separar el conector -1- de la antena para el teléfono -R65--2-.

- Tirar de la antena para teléfono -R65--2- hacia abajo, separándola de la arista terminal del techo -flechas-.

Montar

- El montaje se realiza análogamente en el orden inverso.

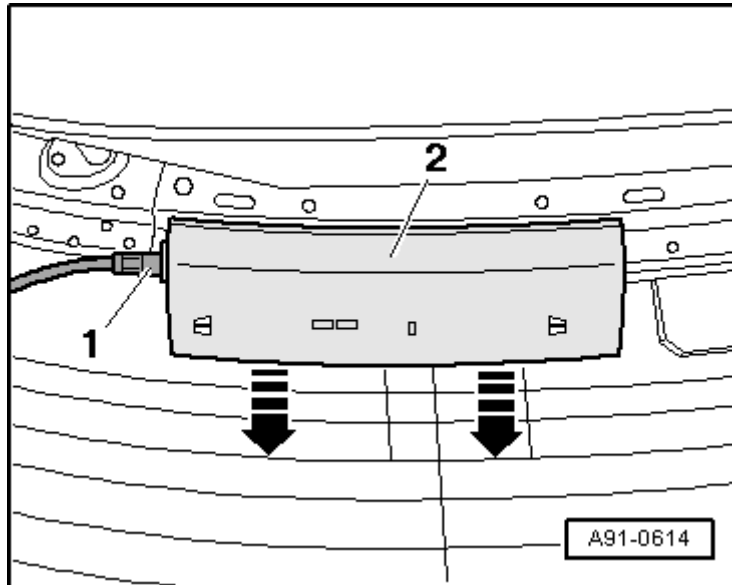

- Al realizar el montaje, asegurarse de que las presillas de sujeción de la antena para techo -R65--flechas- incidan en los alojamientos de la arista terminal del techo.

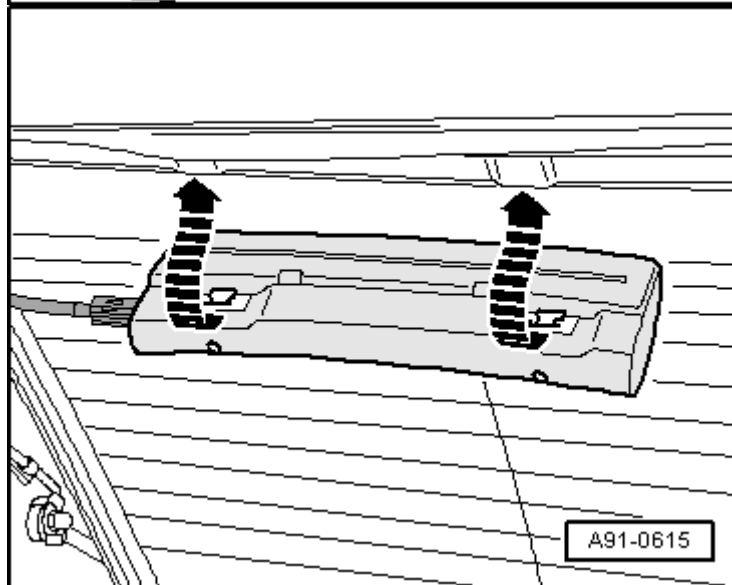

Módulo de antena izquierdo -R108- (Exeo ST): desmontar y montar

Radio

- Desconectar todos los consumidores eléctricos.
- Extraer la llave de encendido.

Desmontar

- Desmontar el revestimiento lateral izquierdo del maletero → Carrocería - trabajos de montaje interior ; Grupo de rep.70 .

- Si lo hubiera, desenroscar el soporte de la unidad de control para identificación de remolque -J345--flechas- (2 Nm).

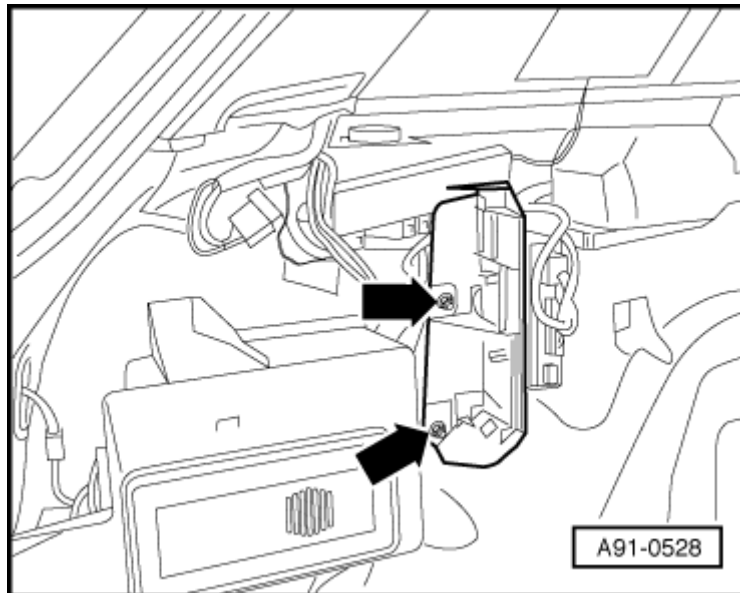

- Desacoplar los conectores del módulo de antena izquierdo -R108--1-.
- Desenroscar los tornillos - flechas- (2 Nm) y retirar el módulo de antena izquierdo -R108--1-.

Montar

- El montaje se realiza análogamente en el orden inverso.

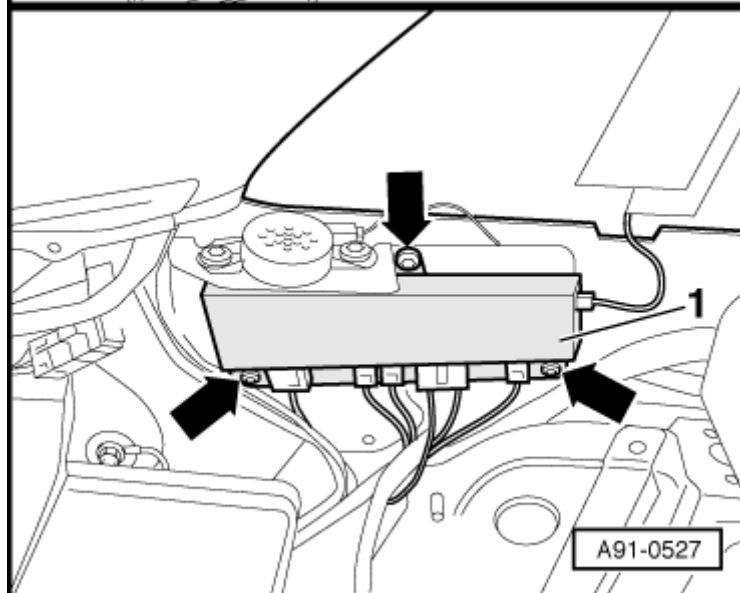

Módulo de antena izquierdo -R108- (Exeo ST)

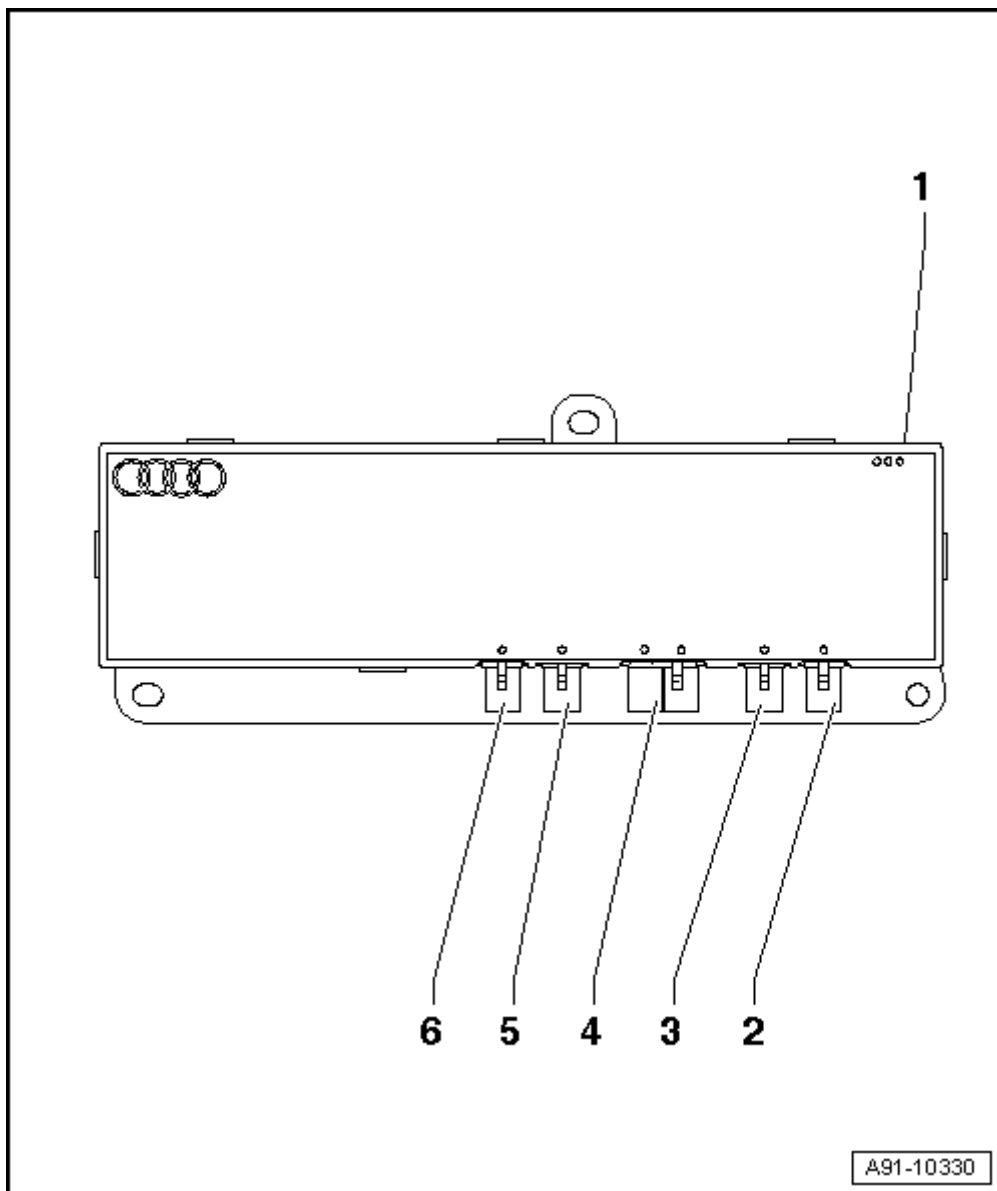

- 1 - Conexión de la antena integrada en el cristal izquierdo
- 1 - FZV
- 2 - FM1
- 3 - AM
- 2 - Terminal FZV (gris) hacia la unidad de control central para sistema de confort -J393-
- 3 - Sin ocupar
- 4 - Terminal AF/FI (amarillo) hacia/desde la radio -R-
- 5 - Terminal FM3 (negro) de la antena para la luna lateral trasera derecha
- 6 - Terminal FM2 (marrón) de las antenas en la luneta trasera

Unidad de control para selección de antena -J515- (Exeo)

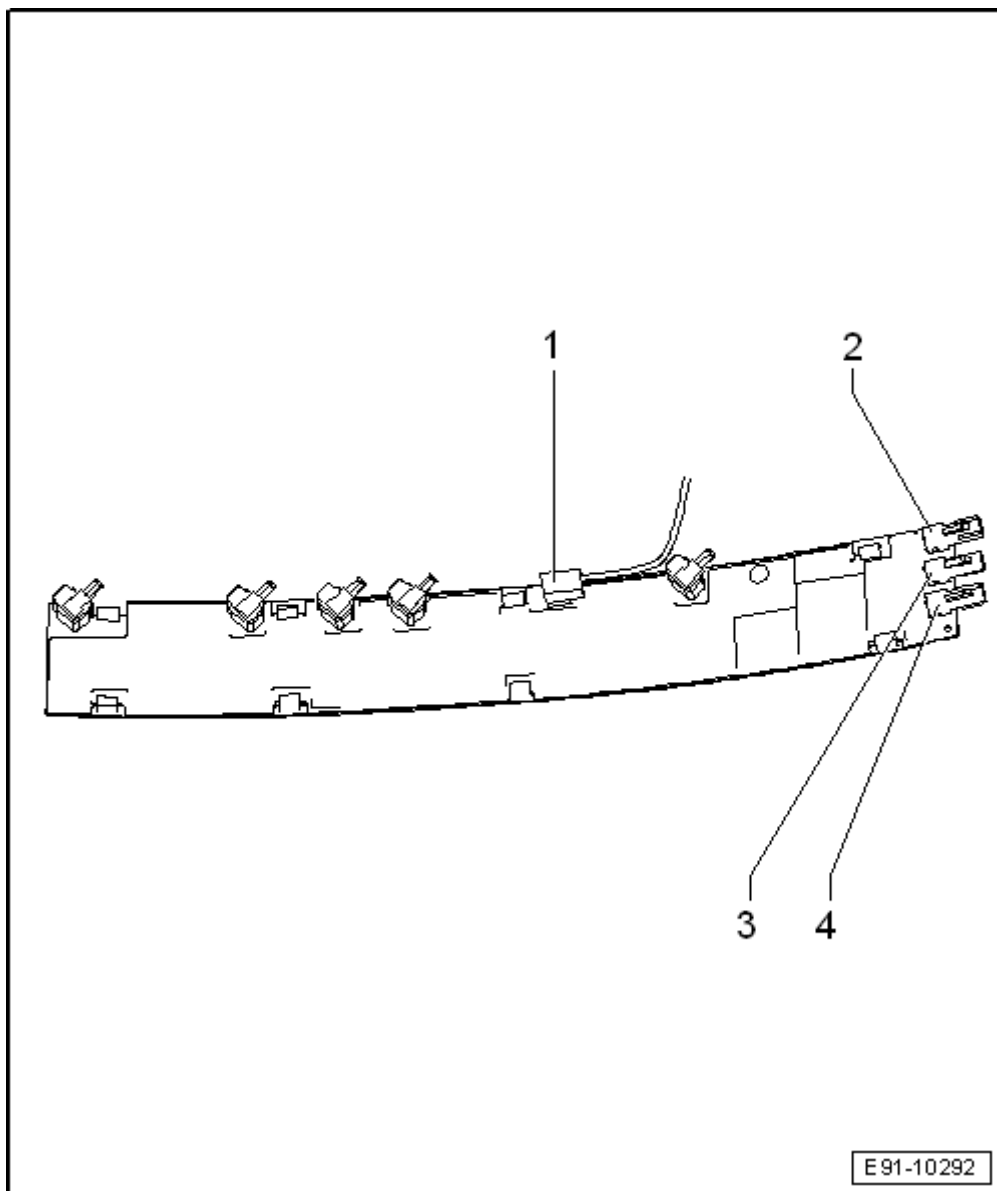

- 1 - Conexión a masa
Terminal AF (blanco) hacia la radio -R- / unidad de control para sistema de navegación -
- 2 - J401- / unidad de control con unidad de indicación para radio y sistema de navegación - J503-
- 3 - Terminal FZV (gris) hacia la unidad de control central para sistema de confort -J393-
Terminal FI (amarillo) de la radio -R- / unidad de control para sistema de navegación -
- 4 - J401- / unidad de control con unidad de indicación para radio y sistema de navegación - J503-

Unidad de control para selección de antena -J515- (Exeo): desmontar y montar

- Desconectar todos los consumidores eléctricos.
- Extraer la llave de encendido.

Desmontar

- Desmontar el guarnecido de remate del techo →
- Carrocería - trabajos de montaje, interior; Grupo de rep.70.

- Separar el cable de masa -1-.
- Desenclavar los retenedores - flechas- y retirar el amplificador de antena -R24- /la unidad de control para selección de antena -J515--3-

- Desacoplar los conectores - 2-.

Montar

- El montaje se realiza análogamente en el orden inverso.

