

Revestimiento del montante D, desmontar y montar

Nota

Las operaciones de desmontaje y montaje son iguales para los lados izquierdo y derecho.

herramientas especiales, equipos de comprobación y medición y dispositivos auxiliares necesarios

- ◆ Palanca -80 200-

Desmontar

¡ATENCIÓN!

Observar las prescripciones de seguridad relativas a los componentes pirotécnicos → capítulo

- Desmontar el revestimiento lateral del maletero → capítulo
- Desmontar el revestimiento del remate del techo → capítulo

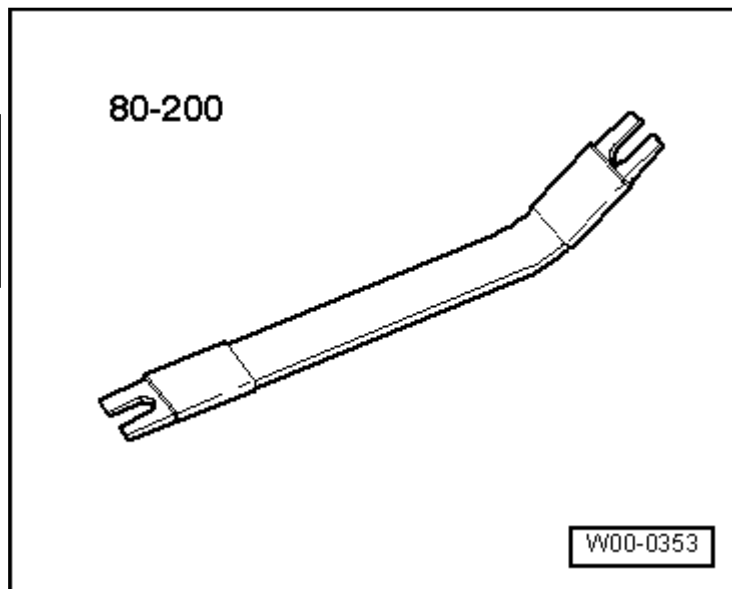

- Desenroscar los tornillos -2- .
- Desgrapar el revestimiento del montante D -1- con la palanca -80 200- de la carrocería y retirarlo.

Montar

¡ATENCIÓN!

- ◆ Observar las prescripciones de seguridad relativas a los componentes pirotécnicos → capítulo
- ◆ Al realizar el montaje del guarnecido del pilar D, no aprisionar el airbag para la cabeza.

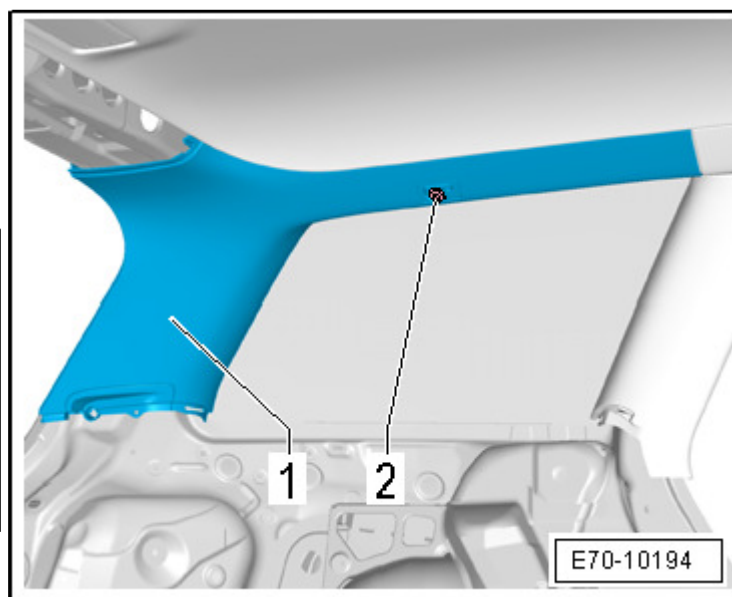

El montaje se efectúa en el orden inverso, teniendo en cuenta lo siguiente:

Nota

- ◆ Si han quedado las grapas para el guarnecido en los puntos de alojamiento de la carrocería hay que quitarlas y colocarlas en el guarnecido para el montaje.
- ◆ Comprobar si la grapa está dañada o deformada; sustituirla si es necesario.
- Colocar el revestimiento de la montante D

primero en el pivote de centrado y presionarlo entonces hasta que se escuche cómo encastra.

- Tirar del labio de goma de la junta del maletero por encima del borde del revestimiento.