

Cenicero delantero o portaobjetos: cuadro general de montaje

herramientas especiales, equipos de comprobación y medición y dispositivos auxiliares necesarios

- ◆ Kit llaves dinamométricas -SAT 8010-

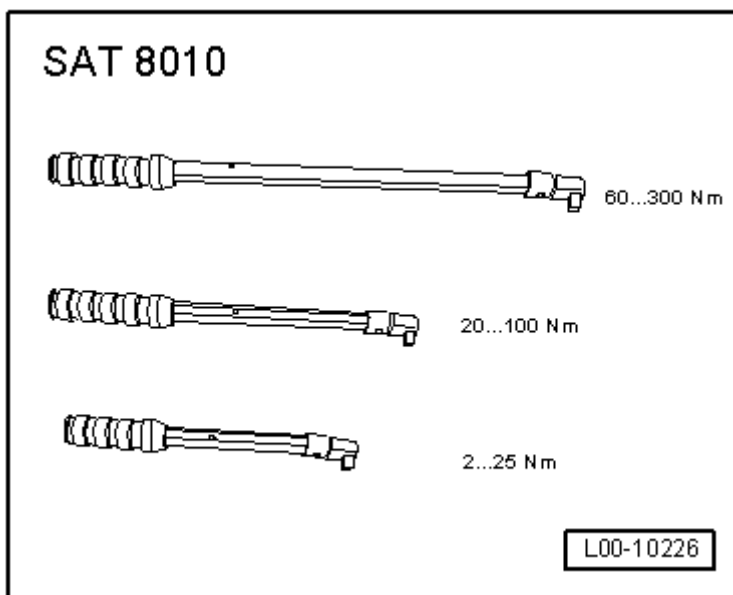

1 - Embellecedor del portaobjetos

2 - Portaobjetos

- ◆ Desmontar
- Desprender la cubierta de protección de la palanca de cambios hacia arriba y retirar el fuelle de la palanca → capítulo.

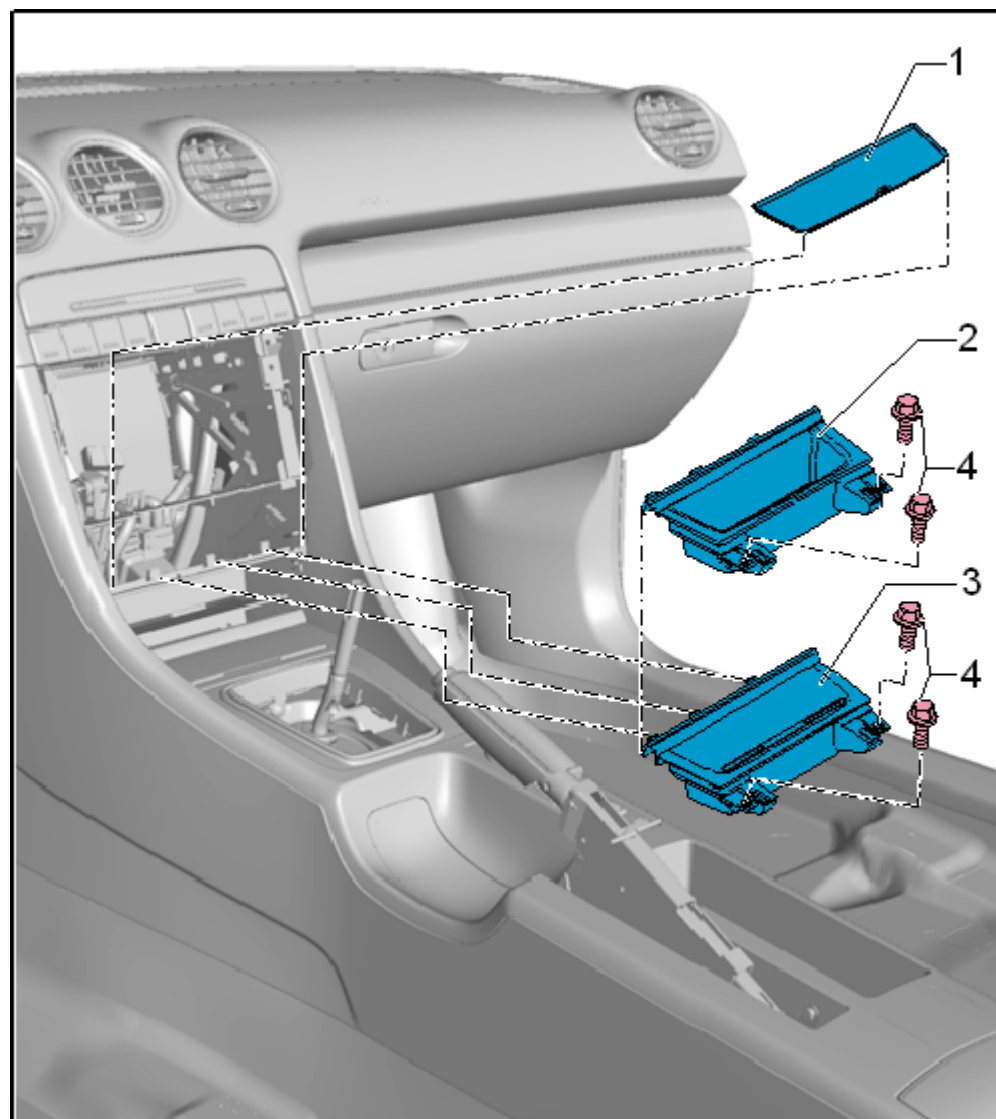

- En los vehículos con climatizador y radio o navegación con monitor: Desmontar la unidad de mandos y pantalla -E87- del climatizador. → [Calefacción, aire acondicionado; grupo de rep.87](#)
- Separar el embellecedor del portaobjetos -1-.
- Desenroscar los dos tornillos -4- del portaobjetos -2-.
- Separar el portaobjetos -2-.

3 - Cenicero delantero

- ◆ Desmontar
- Desprender la cubierta de protección de la palanca de cambios hacia arriba y retirar el fuelle de la palanca → [capítulo](#).
- En los vehículos con climatizador y radio o navegación con monitor: Desmontar la unidad de mandos y pantalla -E87- del climatizador. → [Calefacción, aire acondicionado; grupo de rep.87](#)
- Desenroscar los dos tornillos -4- del cenicero.
- Extraer el cenicero -3-.

4 - Tornillos (2x)

- Par de apriete: $3,5 \pm 0,5$ Nm.