

## Cuadro de instrumentos: Desmontar y montar

herramientas especiales, equipos de comprobación y medición y dispositivos auxiliares necesarios

- ◆ Gancho para el frontal -3370-

### Desmontar



#### Nota

El cuadro de instrumentos no se debe desarmar.

- Si se sustituye el cuadro de instrumentos (unidad de control en el cuadro de instrumentos -J285-) hay que seleccionar, en el modo operativo "Funciones guiadas", la función "Sustituir" para la unidad de control en el cuadro de instrumentos - J285- → sistema de información, medición y diagnóstico de vehículos VAS 5051.
- Desconectar el encendido y extraer la llave de contacto.
- Poner el volante lo más posible hacia abajo, aprovechando todo el margen de regulación de la columna de la dirección.



#### Nota

Para mayor claridad, en las siguientes ilustraciones se muestran las operaciones a realizar con el volante desmontado.

- Soltar hacia atrás la cubierta del cuadro de instrumentos con el gancho -3370--flechas-

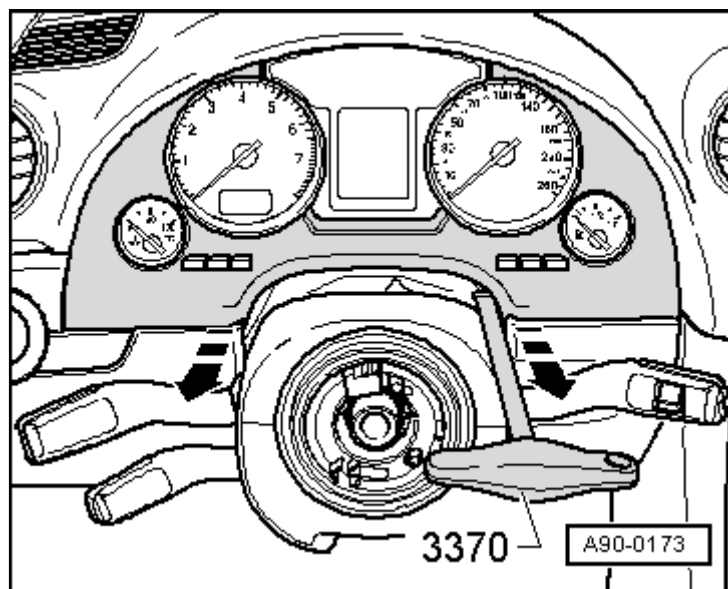
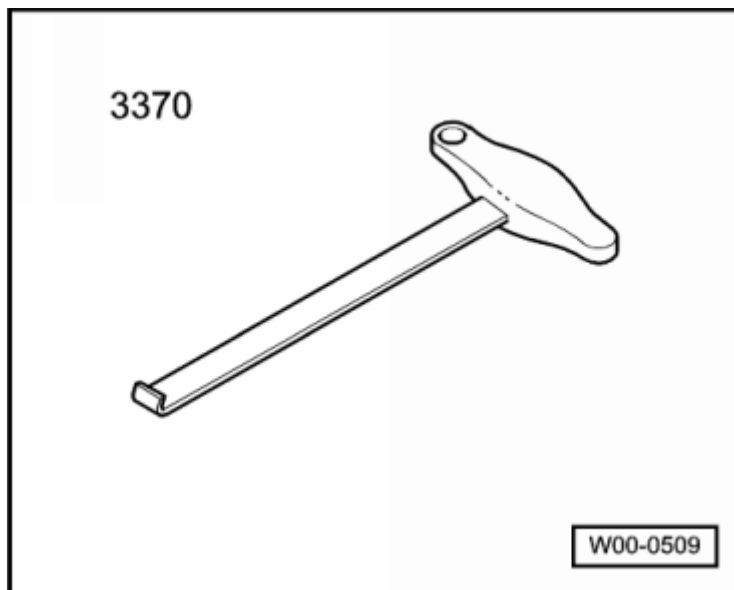

- Extraer hacia atrás la cubierta -1- que hay en la parte inferior del cuadro de instrumentos -flechas-.

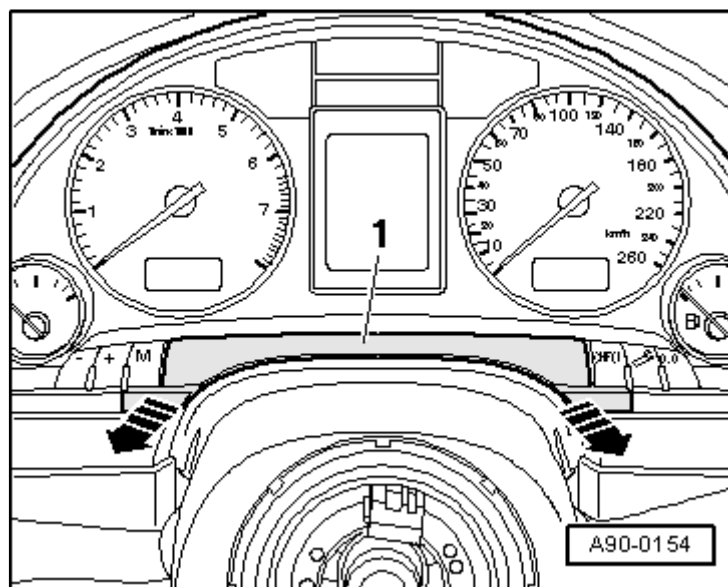

- Desenroscar los tornillos -flechas-.

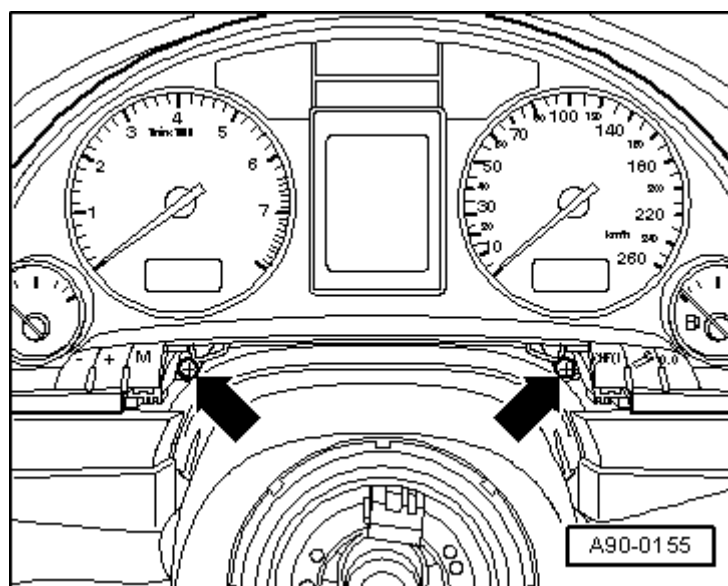

- Haciendo palanca, extraer la cubierta de la izquierda del tablero de instrumentos - flecha- con el gancho para el frente delantero - 3370-.

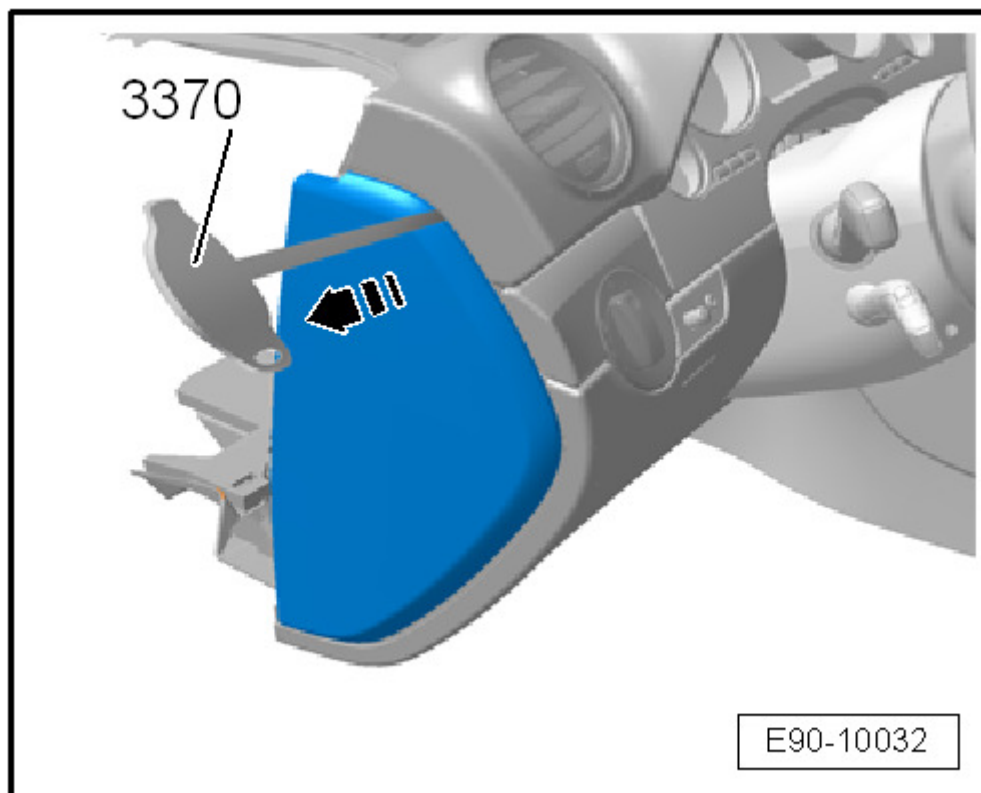

- Introducir la mano por encima de la caja de fusibles a través del orificio -flecha A- y expulsar el cuadro de instrumentos en -dirección de la flecha B-.

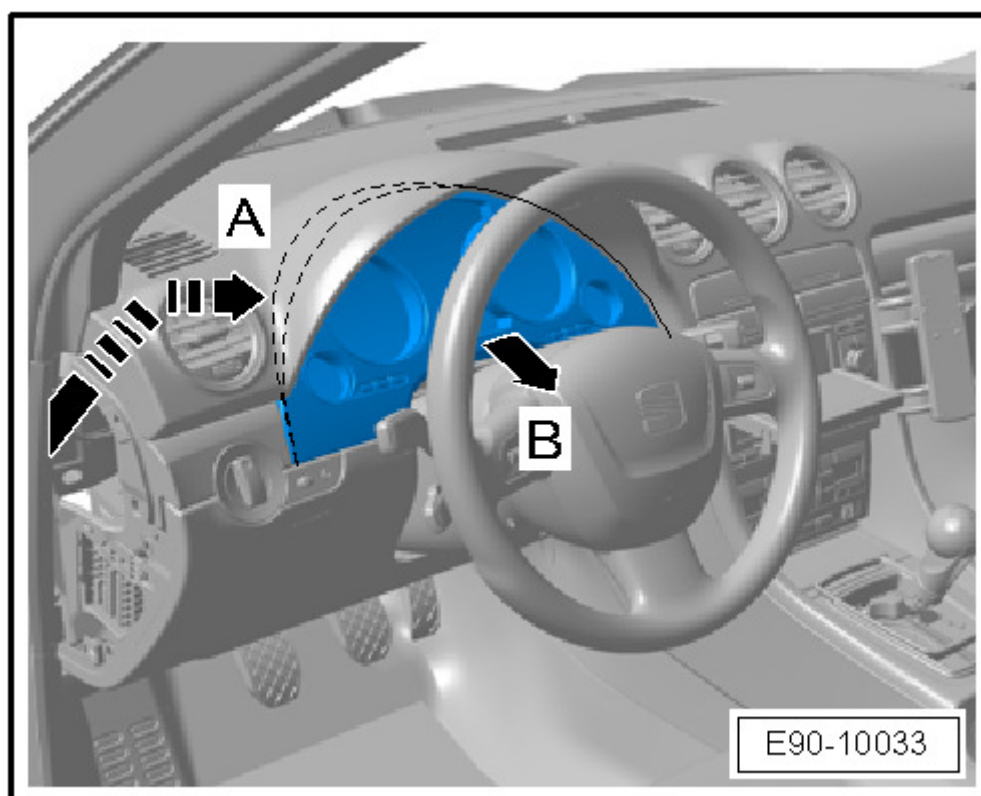

- Desbloquear el estribo de seguridad de los conectores -flecha- y extraerlos.

### Montar

El montaje se realiza en orden inverso de operaciones.

