

Bujías de precalentamiento: desmontar y montar

- ◆ Desmontar → [ancla](#)
- ◆ Montar → [ancla](#)

Consulte la tabla de equivalencias de utillaje y equipos según aplicabilidad entre Seat / VW / Audi / Skoda

→ [capítulo](#).

herramientas especiales, equipos de comprobación y medición y dispositivos auxiliares necesarios

- ◆ Llave articulada e/c 10 -3220-, ver equivalente → [ancla](#)

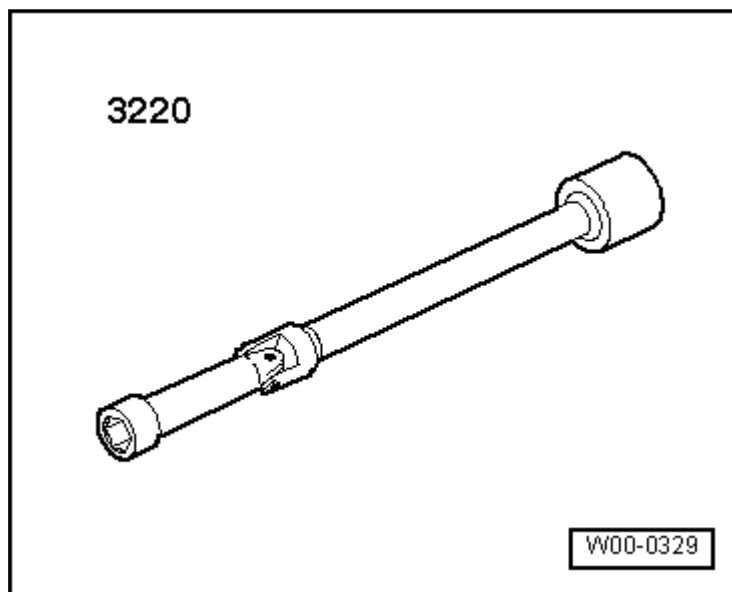

- ◆ Alicates -3314-, ver equivalente → [ancla](#)

Desmontar

- Desconectar el encendido.
- Desmontar la cubierta del motor → [capítulo](#).
- Limpiar el canal de la bujía de precalentamiento en la culata (no debe caer suciedad en el cilindro).



Nota

- ◆ *Ejemplo (para limpiar):*
- ◆ *Limpiar la suciedad mayor con un aspirador.*
- ◆ *Rociar en el canal de la bujía de precalentamiento un producto adecuado para limpiar frenos o un producto de limpieza adecuado, dejarlo actuar por poco tiempo y aplicar aire a presión.*
- ◆ *A continuación, limpiar el canal de la bujía de precalentamiento con un trapo humedecido con aceite.*
- Extraer los conectores eléctricos -5, 6, 7 y 8- de las bujías de precalentamiento.

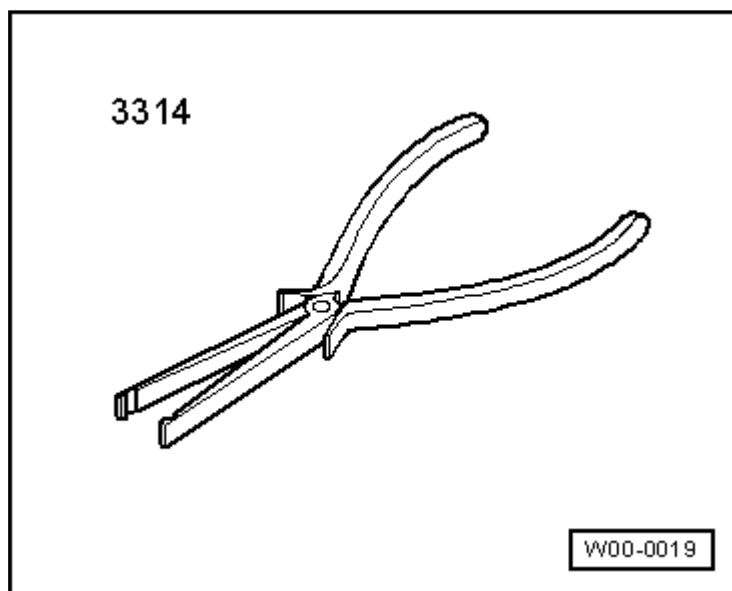

⚠ ¡Precaución!

Asegurarse de no dañar ninguna conexión cableada al extraer los conectores de las bujías de precalentamiento, ya que de lo contrario debe sustituirse todo el ramal de cables. Para extraer los conectores de las bujías de precalentamiento, no presionar los alicates -3314- demasiado pues de lo contrario se puede dañar el manguito de apoyo.

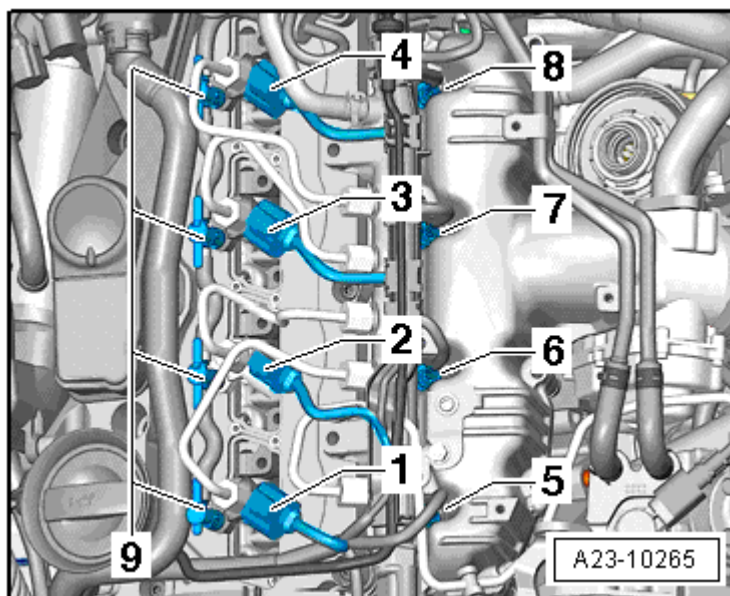

- Colocar los alicates -3314- con la ranura de los alicates -flecha A- en el collar del manguito de apoyo -flecha B- y extraer los conectores de las bujías de precalentamiento, de las bujías de precalentamiento.

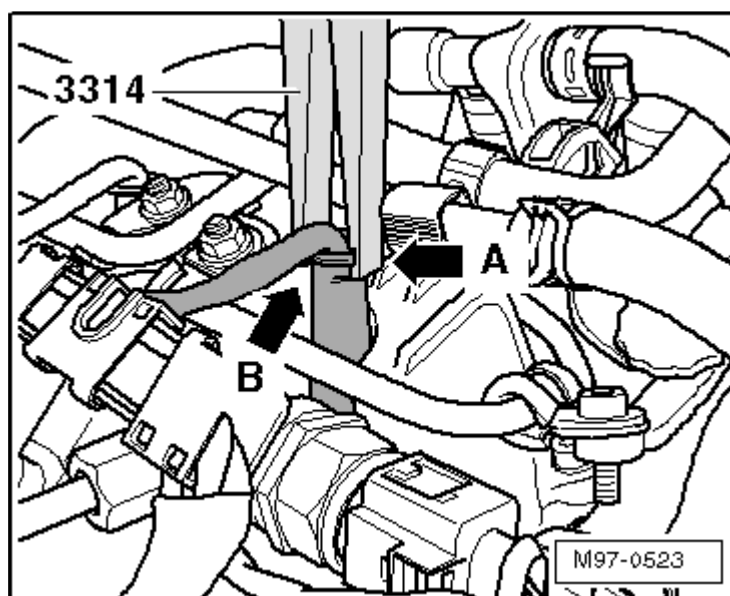

- Para soltar las bujías de precalentamiento utilizar la llave articulada e/c 10 -3220-.

Montar

- Para apretar las bujías de precalentamiento, utilizar la llave articulada e/c 10 -3220- con una llave dinamométrica adecuada.
- Apretar las bujías de precalentamiento al par de apriete correspondiente.
- ♦ Par de apriete: 17 Nm
- Encajar los conectores de las bujías de precalentamiento de nuevo en las bujías correspondientes; comprobar que asienten bien.
- Borrar la memoria de averías de la unidad de control del motor.

