

Reposabrazos central y cenicero trasero: desmontar y montar

herramientas especiales, equipos de comprobación y medición y dispositivos auxiliares necesarios

- ♦ Kit llaves dinamométricas -SAT 8010-

SAT 8010

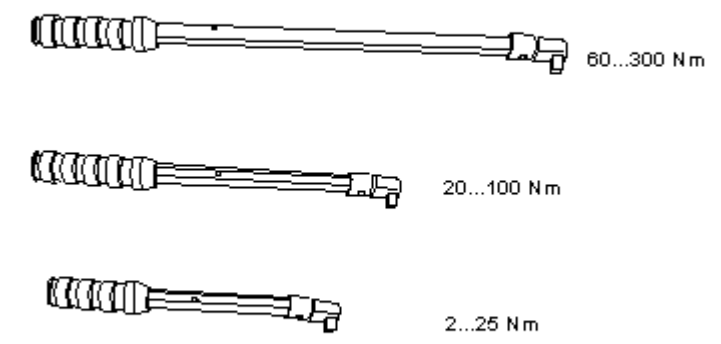

L00-10226

1 - Reposabrazos central

- ♦ Desmontar
 - Desmontar el cenicero trasero -3-.
 - Soltar la tuerca -2- del receptáculo del cenicero.
 - Sacar el reposabrazos central -1-.

2 - Tuerca

- Par de apriete: 26 Nm

3 - Cenicero trasero

- ♦ Desmontar
 - Desenganchar la tapa -4-.
 - Soltar el cenicero trasero -3-.

4 - Tapa

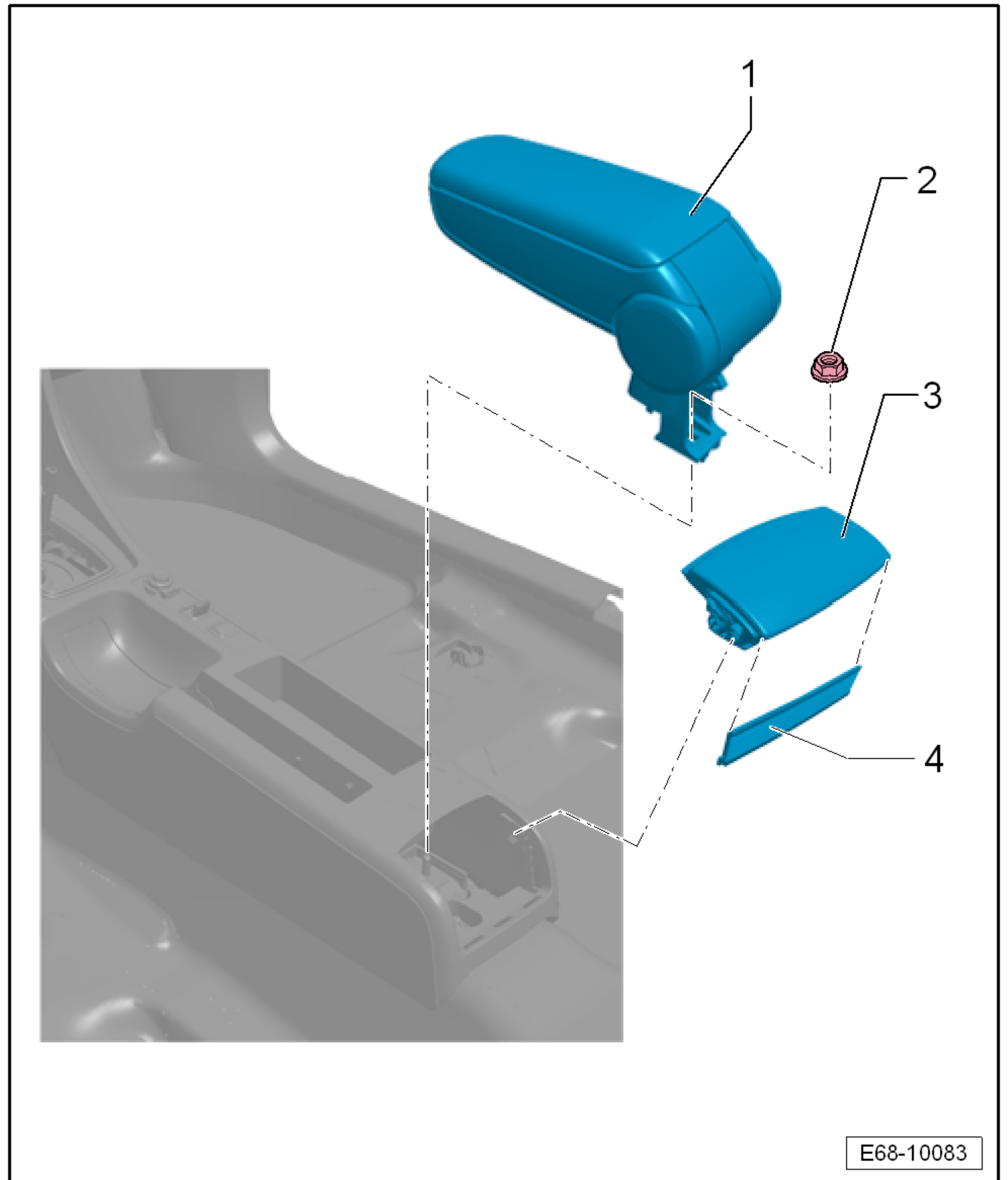

E68-10083